

MERVE ERCAN

ENGELLİ BİREYLERDE SOSYAL DIŞLANMANIN KENDİLİK BÜTÜNLÜĞÜ ÜZERİNDEKİ ETKİSİNİN İNCELENMESİ



Çizgi | e-Kitap
KİTAPLARI



**Engelli Bireylerde
Sosyal Dışlanmanın Kendilik Bütünlüğü Üzerindeki
Etkisinin İncelenmesi**

Merve Ercan

Çizgi Kitabevi Yayınları (e-kitap)

©Çizgi Kitabevi
Aralık 2024

ISBN: 978-625-396-458-0

Yayıncı Sertifika No: 52493

KÜTÜPHANE BİLGİ KARTI
- Cataloging in Publication Data (CIP) -

ERCAN, Merve

Engelli Bireylerde

Sosyal Dışlanmanın Kendilik Bütünlüğü Üzerindeki Etkisinin İncelenmesi

Baskıya Hazırlık: Çizgi Kitabevi Yayınları

Tel: 0332 353 62 65- 66

ÇİZGİ KİTABEVİ

Sahibiata Mah.
M. Muzaffer Cad. No:41/1
Meram/**Konya**
(0332) 353 62 65

Konevi Mah.
Larende Cad. No:20/A
Meram/**Konya**
(0332) 353 62 66

Siyavuşpaşa Mah.
Gül Sk. No:15 B
Bahçelievler/**İstanbul**
(0212) 514 82 93

www.cizgikitabevi.com

📞 / cizgikitabevi

İÇİNDEKİLER

ÖNSÖZ	7
GİRİŞ	10
KAVRAMSAL ÇERÇEVE	19
Sosyal Dışlanma Kavramı ve Tanımı	19
Engellilik.....	24
Kendilik Bütünlüğü.....	33
Aile Aidiyeti Kavramı.....	41
Psikolojik Sağlık.....	44
Sosyal Dışlanma ve Engellilik.....	45
Literatür Taraması ve Modelin Hipotezleri.....	56
Araştırma Teorisi Olarak Sosyal Dışlanma	57
Sosyal Dışlanma ve Kendilik Bütünlüğü.....	58
Sosyal Dışlanma ve Aile Aidiyeti	62
Aile Aidiyeti ve Kendilik Bütünlüğü	63
Sosyal Dışlanma ve Psikolojik Sağlık.....	66
Psikolojik Sağlık ve Kendilik Bütünlüğü.....	67
Sosyal Dışlanma Düzeyinin Kendilik Bütünlüğü Üzerindeki Etkisinde Aile Aidiyeti ve Psikolojik Sağlamlığın Aracı Rolü	68
YÖNTEM	72
Araştırma Modeli	72
Evren ve Örneklem.....	72
Veri Toplama Araçları	76
Psikolinguistik Özelliklerin İncelenmesi-Dil Uyarlaması	79
Psikometrik Özelliklerin İncelenmesi (Geçerlilik-Güvenirlilik)	79

BULGULAR	81
Kendilik Bütünlüğü Ölçeğinin Geçerlilik ve Güvenirliğine İlişkin Bulgular	81
İçerik Geçerliliği	81
Yapı Geçerliliği	82
Engellilerde Sosyal Dışlanmanın Kendilik Bütünlüğü Üzerindeki Etkisinde Psikolojik Sağlamlık ve Aile Aidiyetinin Aracılık Rolüne İlişkin Bulgular	93
Verilerin Dağılımı ve Betimsel Bulgulara Ait Sonuçlar	94
Araştırmada Kullanılan Ölçüm Araçlarına Ait Doğrulayıcı Faktör Analizi Sonuçları	96
Değişkenler Arasındaki İlişkilerin Belirlenmesi	105
Araştırmanın Modeli ve Hipotezine Ait Sonuçlar	113
Aracılık Etkisine İlişkin Bulgular	118
TARTIŞMA	122
Kendilik Bütünlüğü Ölçeğinin Geçerlilik ve Güvenirliğine İlişkin Tartışma	126
Sosyodemografik Özellikler ve Fark Analizine Yönelik Tartışma	129
Değişkenler Arasındaki İlişkiye Ait Tartışma	141
Direkt Etki Analizine Yönelik Tartışma	142
SONUÇ ve ÖNERİLER.....	153
KAYNAKLAR	158
EKLER.....	186

ÖNSÖZ

Bu çalışma, Dr. Öğr. Üyesi Nurgün KUL PARLAK'ın danışmanlığında yürütülen “Kendilik Bütünlüğü Ölçeği Yapı Geçerliliği ve İlişkisel Bir Modelle Analiz: Engellilerde Sosyal Dışlanmanın Kendilik Bütünlüğü Üzerindeki Etkisinde Psikolojik Sağlık ve Aile Aidietinin Aracılık Rolü” başlıklı doktora tezinden üretilmiştir.

Her akademik çalışma, birçok kişinin katkısı ve iş birliğiyle şekillenir. Bu süreçte yanımda olan, emeğini ve desteğini esirgemeyen pek çok değerli insan vardı. Öncelikle, bana her adımda rehberlik eden danışman hocam Dr. Öğr. Üyesi Nurgün KUL PARLAK'a ve önerileriyle çalışmama katkı sağlayan tez izleme komitesindeki Prof. Dr. Serap DAŞBAŞ ve Doç. Dr. Taner ARTAN'a en içten teşekkürlerimi sunarım.

Tezimin olgunlaşmasında büyük katkısı olan değerli hocalarım Prof. Dr. Orhan KOÇAK ve Doç. Dr. Ümmügülsüm AYSAN'a da gönülden teşekkür ederim. Ayrıca, Kendilik Bütünlüğü Ölçeği'nin Türkçe adaptasyonu sırasında dil geçerliliği sürecinde desteklerini esirgemeyen Uzm. Psikolog Dilara KEŞŞAFOĞLU, Prof. Dr. Bahtiyar ERASLAN ÇAPAN, Doç. Dr. Meliha Funda AFYONOĞLU, Doç. Dr. Sinan AKÇAY, Doç. Dr. Doğa BAŞER, Prof. Dr. Nur Feyzal KESEN, Dr. Öğr. Üyesi Deniz İŞİKER BEDİR, Dr. Öğr. Üyesi Aysel TEKGÖZ OBUZ, Doç. Dr. Şerife GÜZEL ve Dr. Öğr. Üyesi Hilal AKMAN DÖMBEKÇİ hocalarıma minnettarım.

Veri toplama sürecimde bana kapılarını açarak destek veren Konya Sakatlar Derneği Başkanı Ahmet MIHÇI,

Kayseri Engelliler Derneđi Bařkanı Celal Bey, Malatya Kadın Engelliler Derneđi Bařkanı Naime Hanım ve İstanbul Sakatlar Derneđi Bařkanı Burcu Hanım'a içtenlikle teřekkür ederim. Bu süreçte yanımda olan ve bana yardımcı olan sevgili arkadaşım Ayřenur ALTUN'a da ayrıca teřekkür etmek isterim.

Son olarak, en büyük destekçilerim olan aileme; beni her zaman cesaretlendiren ve yanımda olan annem Hanım Hatice ERCAN, Babam Hacı Ercan ve kardeşlerim Saadet ERCAN (ALAS), Fatümetü Zehra ERCAN, řüheda ERCAN ve Mustafa ERCAN'a, aynı zamanda hep yanımda hissettiğim değerli dostum řahnur KEřŞAFOđLU'na řükranlarımı sunuyorum. Bu yolculuđu sizinle daha anlamlı kıldım, iyi ki varsınız ve hayatımda hep var olun!

Kısaltmalar

WHO	: World Health Organization
UN	: United Nations
TÜİK	: Türkiye İstatistik Kurumu
AFA	: Açımlayıcı Faktör Analizi
DFA	: Doğrulayıcı Faktör Analizi
ESDÖ	: Engellilerde Sosyal Dışlanma Ölçeği
GYED	: Gelir Yoksunluğu ve Ekonomik Alandan Dışlanma
SHKD	: Sosyal Hayata Katılımdan Dışlanma
THED	: Temel Haklara Erişimden Dışlanma
KBÖ	: Kendilik Bütünlüğü Ölçeği
Nİ	: Nesneyle İlişki
Kİ	: Kendiyle İlişki
AAÖ	: Aile Aidiyeti Ölçeği
KA	: Kendilik Aidiyeti
AA	: Aile Aidiyeti
PSÖ	: Psikolojik Sağlık Ölçeği
APA	: American Psychological Association

GİRİŞ

İnsan hakları temelinde herkes için eşitlik ve adalet söylemleri ile toplumsal yapı ve engellilere yönelik anlayış tedrici olarak değişmiş ve bu durum bazı düzenlemeleri beraberinde getirmiştir. Günümüzde söylemsel ve yasal olarak engelli bireylere birçok hak tanınmış olmasına rağmen engellilerin eğitim, istihdam, sağlık hizmetleri, erişilebilirlik gibi temel gereksinimler hususunda yaşadıkları sorunların çözülemediği görülmektedir. Dünya Sağlık Örgütü (DSÖ) verileri dünya genelinde engelli sayısının 1,3 milyara ulaştığını göstermektedir. Bu rakamlara göre dünya nüfusunun %16'sı engellidir (WHO, 2022). Aile ve Sosyal Hizmetler Bakanlığı tarafından yayınlanan Engelli ve Yaşlı İstatistik Bülteni 2020 yılı verilerine göre Türkiye'de 4.876.000 (% 6,9) engelli bulunmaktadır (ASHB, 2021).

Engellilerin yaşadığı problemler toplumsal yapı, kültürel kodlar ve tarihsel zamana göre çeşitli değişiklikler göstermekte olup, günümüz koşullarında engellilere yönelik birçok sorun insan hakları temelinde çözülmeye çalışılsa da engellilere yönelik bazı problemler hala varlığını sürdürmektedir. Bütün bu değişimlere rağmen hali hazırdaki tablo engelliler için iyileşme adı altında ayrımcılık, önyargı, adaletsizlik ve yoksulluğun rasyonelleştirilmesi şeklindedir (Swain ve ark., 2004). Küreselleşme ile birlikte neoliberal politikalar engellilerin sorunlarını arttırdığından bu süreçte engellilere yönelik geliştirilen sosyal politikalar gündem olmuştur. Dünyada ve Türkiye'de engelliler için sosyal politikalar engellilerin top-

lumsallaşması için önemli bir gelişmeye tekabül etse de engelli bireylerin hala sosyal dışlanmanın nesnesi olma durumunu sürdürdüğü bir gerçektir. Sosyal dışlanma olgu olarak hep var olmakla birlikte kavramsal olarak Fransa Sosyal İşler Bakanı R. Lenoir tarafından 1974'te ekonomik nedensellik ile ilgili olarak toplumsal ilişkilerin azalması bağlamında kullanılmaya başlanmıştır (Silver, 1995). Daha sonra sosyal dışlanma kavramının tüm dezavantajlıları (suçlu, hasta ve bakıma muhtaç, engelli, yaşlı, işsiz, yoksul, madde bağımlısı vb.) içine alacak şekilde kullanılmaya başlanması sosyal dışlanmanın bir nesnesi olan engellilerin durumunun çok boyutlu bir biçimde ele alınmasını gerekli kılmıştır.

Bilindiği üzere engellilik; türüne ve engel derecesine göre farklı hizmet ve bakımı gerektirmektedir. Engelliler özel gereksinimli bireyler olması dolayısıyla içinde buldukları sistemi (eğitim, sağlık, ekonomi, aile, istihdam vb.) etkilemekte ve değiştirmektedir. Engelliliğin heterojen yapısından ötürü engelliliği genellemenin yanıltıcı sonuçlara sebep olması olasıdır. Bir olgu olarak engellilik kendi başına bir araştırma konusu olmakla birlikte tek ebeveynli aileler, yoksulluk, kültürel, etnik ve dilsel çeşitlilik ile beraberde incelenebilmektedir. Çünkü farklı değişkenlerle birlikte engelliliğin etkisi birey, aile ve toplum düzleminde farklılaşmaktadır (Turnbull ve ark., 2004). Ayrıca engelli çocuğu olan ailelerin de sosyal dışlanmaya maruz kaldığı bilinmektedir. Sosyal dışlanma düzeyleri daha düşük olan engelli bireylerin daha sağlıklı ve bütünlüklü bir kendilik algılarının olacağı düşünülmektedir. Zira üretmek, ait olmak ve ilişki kurmak iyileştirici bir güce sahiptir.

Engellilik yaş, aile yapısı, cinsiyet, medeni durum, eğitim durumu, kendilik bütünlüğü ve psikolojik sağlamlık gibi değişkenlerle başkalaşabilmektedir (Kim ve ark., 2016). Bu bağlamda engellilik; tamamen biyolojik olan sakatlık ve yeti yitiminin toplumsallaşması nedeniyle bireysel, kültürel, ekono-

mik sonuçlarının yansımaları göstermektedir (WHO, 1980). Bir dezavantajlılık durumu olan engelliliğe toplumun verdiği tepkinin değişmesinde bireysel özellikler önemlidir. Bilhassa kendilik bütünlüğü yüksek olan engellilerin sorunlarla baş etme kapasitelerinin daha yüksek olduğu ileri sürülmektedir. Sağlam bir kişiliğin ön koşulu olan kendilik bütünlüğü kavramını Heniz Kohut “kendilik psikolojisi”, Otto Kernberg ise “nesne ilişkileri” kuramıyla açıklamaktadır. Kendilik bütünlüğünün olması Heinz Kohut’a göre ebeveyn tutumları ile ilişkilidir. Çocuğun anne ve baba tarafından yerinde, zamanında ve yeterince onaylanması kendilik bütünlüğünün oluşması için önemlidir. Ayrıca Kohut bütünlüğüne sahip bir kendiliğin içselleştirilmiş nesne ilişkileriyle gerçekleştiğini ve sağlıklı bir kişiliğin oluşmasında ön koşul olduğunu da belirtmektedir (Normandin ve ark., 2023). Bununla birlikte Kernberg kendilik bütünlüğü olan kişilerin duygu düzenleme, öz düzenleme, kişiler arası işlevsellik kapasitelerinin yüksek olduğunu belirtirken reddedilme hassasiyeti ve sosyal dışlanma düzeylerinin de düşük olduğunu vurgulamaktadır (Yeomans ve ark., 2016). Dolayısıyla kendilik bütünlüğü kişinin kendisi ve ötekiler ile ilgili gerçekçi ve tutarlı bir anlayışa sahip olması ile yakından ilişkilidir. Sonuç olarak kendilik bütünlüğünün olması her iki kuramcıya göre büyük ölçüde aile (ebeveyn, bakım veren) ile ilişkili olduğu için aile ile bağlantılı gelişmektedir.

Bu açıdan insanların içine doğdukları ve büyüdükleri aile ve bu ailedeki ilişkiler, bireylerin kendilerine dair algılarını diğer bir ifadeyle kendilik tasarımlarını büyük ölçüde belirlemektedir. Ayrıca ebeveynlerin çocuğa karşı tutumları hem çocuğun kendilik algısını hem de diğer insanlarla ilişkisini karakterize etmektedir. Bilindiği gibi insan başkalarına mutlak anlamda bağımlı bir şekilde dünyaya gelir ve bakım ihtiyacının karşılanması ailenin en büyük işlevini oluşturmaktadır. Ebeveynler tarafından verilen bakımın niteliği ise

aile üyeleri arasındaki bağı etkilemektedir. Bu bağı güçlü olduğu aile bireylerinin psikolojik ve sosyal işlevselliklerinin daha yüksek olduğu bilinmektedir (Hagert ve ark'dan akt., Mavili ve ark., 2015). Diğer taraftan bireylerin kendilerini bir sosyal gruba ait hissetme ihtiyacı bulunmaktadır. Bu ait olma ihtiyacı ilk etapta ebeveynlerin çocuklarına gösterdikleri sevgi ve şefkat ile karşılanmakta ve çocukların anlaşıldığını, kabul edildiğini ve desteklendiğini hissettiği, aile bireyleriyle iyi vakit geçirdikleri aile ortamında büyümeleri ile bu duygunun gelişmesi sağlanırken suçluluk, duygusal sıkıntı, düşük akademik başarı gibi olumsuz tutumlar önlenmektedir (King ve Boyd, 2016). Öte yandan kendilik bütünlüğünün oluşmasında psikolojik sağlamlık düzeyinin önemli olduğu bilinmektedir. Psikolojik sağlamlık; hastalıktan ve kötü deneyimlerden çabucak iyileşme, kendini toparlayabilme yeteneğini ifade etmektedir ve bu çerçevede psikolojik sağlamlık, sağlıklı gelişim sürecinin sürdürülmesine katkı sunmaktadır (Öz ve Bahadır Yılmaz, 2009). Aynı zamanda güçlü ve bütünlüklü bir kendilik kişinin hayatındaki iniş çıkışlara ve dalgalanmalara karşı daha sağlam bir duruş sergilemesini kolaylaştırmaktadır (Kohut ve Wolf, 1978). Bu noktada psikolojik sağlamlığın maddi kaynaklar, ilişkiler, kimlik, bedenler ve toplumsal uyum ve iştirak, sosyal adalet gibi kaynaklarla ilişkili olduğunu söylemek mümkündür (Runswick-Cole ve Goodley, 2013).

Engellilik algısı bütün zaman ve toplumlarda sosyal ve kültürel değerlere paralel olarak şekillendiği (Shakespeare, 2018) göz önüne alındığında sosyo-ekonomik olarak daha fazla kaynağa sahip engelli birey ve aileler ya da hâkim kültüre mensup olanların engellilikle baş etmek hususunda daha avantajlı bir konumda olduğu bir gerçektir (Meral, 2022). Bunun yanı sıra engellilerin yaşadıkları bazı mahrumiyetler toplumsal algı ve sosyal politikalarla ilişkilidir. Sahip olunan engel durumu kişinin aile sistemini etkilediği gibi

kendilik bütünlüğü ve psikolojik sağlık düzeyini de etkilemektedir. Öte yandan toplumsal hayata, istihdam piyasasına katılım düzeyini ve yaşam kalitesini de şekillendirdiği bilinmektedir (Shakespeare, 2014). Bu bağlamda engellilik bir dezavantajlılıkla ilişkilendirilse de her engellinin yaşadığı dezavantajlılığın boyutu değişmektedir. Nitekim engellilik bireysel, sosyal, toplumsal ve politik tezahürleriyle çok boyutlu bir olgudur. Literatüre bakıldığında sosyoloji (Burcu, 2015b), psikoloji (Koçhan, 2019), hemşirelik (Dölen, 2023), sosyal hizmet (Kahraman Güloğlu, 2022), beslenme ve diyetetik (Sukan Karaçaylı ve Köksal, 2023), eğitim (Yakar, Yılmaz ve Yılmaz, 2019), mimarlık alanında (Tutal, 2021), çalışma ekonomisinde (Şen, 2023) ve yabancı diller alanında (Varol, 2018) çalışmaların olduğu görülmektedir. Sonuç olarak literatürde engelliliği konu alan disiplinlerde incelenen çalışmalar (kitap, kitap bölümü, araştırma/görüş/derleme makalesi, tez) engelliliğin hem disiplinler arası hem dinamik bir olgu olduğunu göstermektedir. Aynı zamanda engellilikle ilgili literatürdeki araştırmaların engelli sorunlarının sadece bir yönünü ele alması nedeniyle tek boyutlu çalışmalar olduğu dikkat çekmektedir. Bu çerçevede literatürdeki bu eksikliği tamamlamak gayesiyle bu çalışmada engelliliğe bireysel, ailesel ve toplumsal olarak yaklaşmak amaçlanmıştır. Dolayısıyla bu çalışmanın üç boyutlu, daha kapsamlı ve bütünlüklü olması bu çalışmayı literatürdeki engellilikle ilgili diğer çalışmalardan ayırmaktadır. Hali hazırdaki çalışmalardan farklı olarak engelliliğe mikro, mezo ve makro boyutlardan yaklaşmakta, engelliler için olumlu, anlamlı ve pratik sonuçları olan veriler üretilmek istenmektedir. Dolayısıyla bu çalışmanın engellilerin sosyal, psikolojik ve ailevi yönlerini ele alması ve bunların birbirleri ile ilişkisini açıklaması temelinde daha kapsamlı ve ayrıntılı sonuçlar vererek literatüre katkı sağlaması amaçlanmaktadır. Edinilen ilişki sonuçlarının engellilerle çalışan sosyal hizmet uzmanlarına referans olması hedeflenmektedir. Zira

sosyal adalet ve insan hakları perspektifinde daha eşitlikçi bir toplum oluşturmayı amaçlayan ve bu amaç doğrultusunda birey, grup ve toplumla çalışan sosyal hizmet disiplini için birey ve yapısal eşitsizlik arasındaki ilişkiyi anlamak ve bunu birey ve toplum menfaatine dönüştürmek bir hedeftir. Bu hedefe ulaşmak için sosyal hizmet uzmanının sorunu doğru tanımlayacak donanım ve yetkinlikte olması gerekmektedir. Ancak bu şekilde doğru savunuculuk ve sosyal politika çalışmalarıyla sosyal adalete katkı sunulabileceği düşünülmektedir. Toplumsal sorunların katmanlı ve çok boyutlu sorunlar olduğu bilinmektedir. Bu sorunları anlamaya çalışırken toplumsal olguları mikro, mezzo ve makro boyutlarda incelemek gerekmektedir. Bu anlayış doğrultusunda bu çalışmada engelli bireylerin yaşadığı sıkıntılara mikro, mezzo ve makro düzlemde yaklaşmak için bireysel, ailevi ve toplumsal düzlemde yaşadığı sorunları anlamaya dönük olarak “Engelli bireylerin sosyal dışlanmalarının kendilik bütünlüğü üzerindeki etkisinde psikolojik sağlamlık ve aile aidiyetinin aracılık rolü” incelenmiştir.

Bu çerçevede araştırma engellilerde sosyal dışlanmanın kendilik bütünlüğü üzerindeki etkisinde psikolojik sağlamlık ve aile aidiyetinin aracılık rolünün olduğunu iddia etmektedir. Beş ana başlıktan oluşan bu çalışmanın ilk bölümünde araştırmanın amacı, önemi ve sınırlılıklarına değinilmiştir. İkinci bölümünde ise ilgili kavramlar ayrıntılı bir şekilde açıklanmış ve kurulan hipotezlere ilişkin literatür bilgisi verilmiştir. Üçüncü bölümünde araştırma modeli, evren ve örneklem ile veri toplama araçlarına değinilmiştir. Dördüncü bölümünde bulgulara yer verilmiştir. Beşinci bölümde araştırma bulguları tartışılmıştır.

Bu araştırmanın amacı, kendilik bütünlüğü ölçeğinin geçerlilik ve güvenilirliğini yapmak ve engelli bireylerde sosyal dışlanmanın kendilik bütünlüğü üzerindeki etkisinde psikolojik sağlamlık ve aile aidiyetinin aracılık rolünün incelemesidir. Araştırmanın alt amaçları aşağıdaki gibi belirlenmiştir:

- Engellilerin demografik özelliklerine göre aile aidiyeti tutumunun incelenmesi.
- Engellilerin demografik özelliklerine göre sosyal dışlanma tutumunun incelenmesi.
- Engellilerin demografik özelliklerine göre kendilik bütünlüğü tutumunun incelenmesi.
- Engellilerin demografik özelliklerine göre psikolojik sağlamlık tutumunun incelenmesi
- Engellilerin sosyal dışlanma tutumu ile kendilik bütünlüğü tutumu arasındaki ilişkinin incelenmesi.
- Engellilerin sosyal dışlanma tutumu ile aile aidiyeti tutumu arasındaki ilişkinin incelenmesi.
- Engellilerin sosyal dışlanma tutumu ile psikolojik sağlamlık tutumu arasındaki ilişkinin incelenmesi.
- Engellilerin aile aidiyeti ile kendilik bütünlüğü arasındaki ilişkinin incelenmesi
- Engellilerin psikolojik sağlamlık ile kendilik bütünlüğü tutumu arasındaki ilişkinin incelenmesi.
- Engellilerin sosyal dışlanma tutumlarının kendilik tutumları üzerindeki etkisinde aile aidiyeti ve psikolojik sağlamlığın aracı rolünün incelenmesi.

Bu amaçlar doğrultusunda aşağıdaki hipotezler kurulmuştur.

H₁: Katılımcıların sosyal dışlanma düzeylerinin kendilik bütünlüğü üzerinde anlamlı bir etkisi vardır.

H₂: Katılımcıların sosyal dışlanma düzeylerinin aile aidiyeti üzerinde anlamlı bir etkisi vardır.

H₃: Katılımcıların aile aidiyeti düzeylerinin kendilik bütünlüğü üzerinde anlamlı bir etkisi vardır.

H₄: Katılımcıların sosyal dışlanma düzeylerinin psikolojik sağlamlıkları üzerinde anlamlı bir etkisi vardır.

H₃: Katılımcıların psikolojik sağlık düzeylerinin kendilik bütünlüğü üzerinde anlamlı bir etkisi vardır.

H₄: Katılımcıların sosyal dışlanma düzeylerinin kendilik bütünlüğü üzerindeki etkisinde psikolojik sağlık ve aile aidiyetinin aracılık rolü vardır.

Dünya Sağlık Örgütü (DSÖ) verileri dünya genelinde engelli sayısının 1 milyarı aştığını söylemektedir. Türkiye’de ise Aile ve Sosyal Hizmetler Bakanlığı’nın Engelli ve Yaşlı İstatistik Bülteninde 4.876.000 kişinin engelli olduğu yer almaktadır (ASHB, 2021). Engellilik, türü ve engel derecesine göre farklı hizmet ve bakımı gerektirmektedir. Engelliler özel gereksinimli bireyler olması dolayısıyla içinde buldukları sistemlerden etkilenmekte ve içinde bulunduğu sistemi etkilemektedir. Dünyada ve Türkiye’de insan hakları temelinde engellilere yönelik birçok sosyal politikaların üretildiği bilinmektedir. Engelliler için yapılan sosyal politikaların yetersizliği büyük bir engelli nüfusun toplumsal entegrasyona dahil olamamalarına ve büyük bir insan sermayesinin israf edilmesine neden olmaktadır.

Engelliğin karmaşık ve kapsamlı bir olgu olduğu bilinmektedir. Bir dezavantajlılık durumu olan engelliliğe verilen tepkiler ise kişinin sahip olduğu özellikler (medeni durum, yaş, cinsiyet, eğitim, istihdam, engel derecesi, engel türü), ailesiyle kurduğu ilişki, psikolojik sağlık ve kendilik bütünlük düzeyine göre değişiklik göstermektedir. Bu yüzden engellilerin sosyal dışlanmayı ne düzeyde yaşadıkları farklılaşmaktadır. Engellilerin sosyal dışlanma deneyimlerinin ne ile ilişkili olduğunu anlamanın önemli olduğu düşünüldüğü için bu çalışmada engellilik mikro, mezzo ve makro boyutları ile ele alınmaktadır.

- Araştırmanın amaçları doğrultusunda demografik bilgi formu 4 ölçek formuyla kullanılmıştır. Doldurulması istenen anket sorularının fazla olması katılımcıları zorlamıştır. Bu yüzden araştırmayı yarıda kesme davranışı fazlaca görülmüştür.

- Araştırma soruları online platforma aktarılarak link oluşturulmuştur. Fakat yeterli katılım olmaması dolayısıyla araştırma verilerinin büyük çoğunluğu araştırmacı tarafından yüz yüze toplanmıştır.
- Katılımcılardan eğitim düzeyi düşük olanların soruları anlamakta ve duygularını derecelendirmede güçlük yaşadıkları görülmüştür.
- Araştırma örneklemi olarak ilk etapta görme, ortopedik ve işitme engelliler olarak düşünülmüştür. Ancak işitme engelliler araştırmaya katılım noktasında güçlü bir direnç gösterdiklerinden dolayı yeterli sayıya ulaşılammıştır. Sadece 24 işitme engelli birey katılım sağlamıştır. Bu grup araştırmadan çıkartılarak görme ve ortopedik engellilerle devam edilmiştir.
- Kadın katılımcılara ulaşmakta zorlanılmıştır. Derneklere genellikle erkek engellilerin iştirak ettiği görülmüştür. Bu yüzden kadın ve erkek katılımcılara eşit sayıda ulaşmakta zorlanılmıştır.

KAVRAMSAL ÇERÇEVE

Bu bölümde araştırma konusu olan başlıklara yer verilmiştir. Bu bağlamda engellilik, kendilik bütünlüğü, aile aidiyeti, psikolojik sağlamlık, sosyal dışlanma, sosyal dışlanma bağlamında engellilik, engellilere yönelik sosyal politikalar ve sosyal hizmet başlıklarına ve araştırma amacı kapsamında oluşturulan hipotezlere ilişkin literatür taramasına yer verilmiştir. Kavramsal çerçeveyi oluştururken ayrıntılı kaynak taraması yapılmıştır. Yerli ve yabancı kaynaklar incelenmiştir.

Sosyal Dışlanma Kavramı ve Tanımı

İlişkisel bir canlı olan insan belli bir sosyal grupta yer almaktadır. Bu yüzden belli gruplar tarafından kabul görmek tüm toplumlarda olan bir motivasyon kaynağıdır. Bununla birlikte her toplumun kendine özgü muhafazakâr bir yapısı bulunmaktadır. Toplumsal grupların sınırları herkes için açık değildir. Nitekim sosyal ilişkilerde görmezden gelinme, reddedilme ve sosyal dışlanma sıklıkla karşılaşılan bir durumdur (Solak ve Teközel, 2019). Toplumsal yaşam bir ilişki çevresi içerisinde gerçekleşir. Bu bağlamda insanların içinde olmak istedikleri alanlar vardır ve bu alanlar diğer insanları dışlayan sınırlarla çevrilidir. Bu sınırların içinde ve dışında kalanlar sürekli değişmektedir (Abrams, Hogg ve Marques, 2005). Dünyadaki çatışmaların çoğu diğer sosyal aidiyetlere karşı egemen kimliğin gücünün harekete geçmesi ile olmaktadır. Aidiyet; mensubiyet ile ilgilidir. Temel ve insani bir

güdü olarak diğerleriyle ilişkilerin yapılanmasında ve devam etmesinde işlevsel bir duygudur (Baumeister ve Leary, 1995). Maslow'un (1968) ihtiyaçlar hiyerarşisi referans alındığında ait olma ihtiyacının saygınlıktan önce ve barınma ihtiyacından hemen sonra geldiği görülmektedir (Maslow, 1968). İnsan davranışının çoğunun aidiyete hizmet etmek için yapıldığı ve aidiyetin insan psikolojisi için önemli ve koruyucu bir değer olduğu bilinmektedir (Baumeister ve Leary, 1995). Bunun yanında ait olunan kimliğin sosyolojik konumu da hâkim kimlik, alt kimlik olma durumu açısından önemlidir. Bu noktada literatüre bakıldığında kimlik kavramına ilişkin farklı yaklaşımların geliştirildiği görülmektedir. İlk olarak psikodinamik yaklaşım kimliğin, çocuğun yabancı nesnelere ve yabancı kişileri özümsemesiyle oluştuğunu söylemektedir. Psiko-Tarihçi Erik Erikson, kimliği bireyin ve kültürün çekirdeğine yerleşmiş bir süreç olarak açıklamaktadır (Marshall, 2009). Literatürde kimlik gelişimi ile kimlik keşfinin aynı anlamda kullanıldığı göz önüne alındığında Erikson kimlik keşfinin yerinin ve zamanlamasının önemli olduğunu belirtmektedir. Ayrıca Erikson kimlik keşfi sırasında bireyin iş yaşamı, aşk deneyimi ve dünya görüşü olmak üzere bu alanlarda bazı denemelerde bulunduğu ve bu denemeler sonucunda yerleşik bir kimliğin oluştuğunu söylemektedir. Öte yandan kimlik ediniminin her aşamasında ebeveyn ilişkisi, eğitim, toplumsal yapı, meslek ve değerler de önemlidir. Bireyin kimlik gelişimi toplumsal yaşam döngüsü içerisinde oluşmaktadır. Bireyin içine doğduğu kültür ve toplumsal yapı kimlik oluşumunda belirleyicidir (Atak, 2011). Bireyin kişisel kimliğinin yanı sıra sosyal kimliği de bulunmaktadır. Sosyal kimlik; insanların belirli bir gruba mensup olduklarında şahsi kimliklerinde algı, davranış ve tutumlarındaki olası değişiklikleri belirlemektedir. Sosyal kimlik teorisi; bireyin kendisini ait olduğu sosyal sınıfa göre tanımladığı ve tanımlamaların çekirdek kimliği korumak ve sağlamlaştırmak için

uğraştığı varsayımında bulunmaktadır. Ayrıca bireyin içinde bulunduğu sosyal grubu diğer dış gruplara göre konumlandırması sonucunda kişi kendi grubuna yönelik olumlu bir tutum içerisinde olduğu düşünülmektedir (Tajfel, 1978). Her toplumsal kimlik belli bir toplumsal aidiyeti temsil etmektedir. Bu sosyal aidiyetlerin birbirleri üzerinde mücadelesi ve üstünlük kurma çabasının mevcudiyeti gruplar arası çatışma ve önyargı sosyal kimliğin temeline ilişkin ip uçları sunmaktadır (Islam, 2015). Örneğin, Amarta Sen (2010) hâkim kimliğin savaşçı kimliğe dönüştüğünde diğer aidiyet ve kimliklere yönelik iyilik severlik ve sempatinin bastırılarak saf bir şiddete dönüşebildiğini iddia etmektedir. Bu şekilde diğerlerine üstünlük kurma güdüsüyle gerçekleşen bu şiddet “pasif” kimliğin toplumun dışına itilerek marjinalleşmesine neden olabilmektedir. Öte yandan, “sosyal dışlanma” bireysel olmaktan ziyade toplumsal bir görümüm arz etmektedir. Kavram, belli özelliklere sahip olan ya da olmayan gruplar için kullanılmaktadır. Tarihsel süreçte belli özelliklere sahip kişi ya da grupların sosyal dışlanmaya maruz kaldıkları görülmektedir. Aslında sosyal dışlanma hep var olmakla birlikte, sosyal dışlanmanın toplumsal bir sorun olarak tartışılması sosyal dışlanmaya maruz kalanların giderek artması sonucunda gerçekleşmiştir. Çünkü modernite ile ulus devlet mantığı “vatandaş” olarak kabul ettiği özellikleri açıklamış ve bunun dışında kalan büyük bir kitleyi yok saymıştır. Bu bağlamda homojen bir toplum tasavvuru için elimine edilmeye çalışılan büyük bir kitle mevzubahistir (Bauman, 2003).

Sosyal dışlanma; belirli grupların ırk, din, cinsel yönelim, engellilik, göç vb. nedeniyle ayrımcılığa uğraması ve bu yüzden sistematik olarak dezavantajlılık durumlarını deneyimlemesi anlamına gelmektedir (Pirvu, 2021). Tarihsel olarak sosyal dışlanma kavramı ilk kez 1970’li yıllarda Fransa’da dezavantajlı gruplar için kullanılmıştır. Daha sonra bu kavram Avrupa Birliği ve diğer uluslararası kurumlar tarafından

benimsenmiştir. Hem hükümetler hem de araştırmacılar tarafından kapsamlı bir şekilde analiz edilmeye çalışılan sosyal dışlanma aslında muğlak ve esnek bir kavramdır. Sosyal dışlanma statik bir yoksunluk durumudur, aynı zamanda buna yol açan bir süreçtir. Bununla birlikte çok boyutlu yoksunluğun da sosyal dışlanma ile ilgili olduğu bilinmektedir (Parodi & Sciulli, 2011; Kim ve ark., 2016). Günümüzde incelikli yoksulluk tanımları, katı finansal hesaplamaların yanı sıra eşitsizlik ve sosyal yoksulluk olarak da tanımlanabilmektedir. Örneğin Ekonomik ve Sosyal ve Kültürel Haklar Komitesi'nin (CESCR) 2001 tarihli bildirisinde yoksulluğu “yeterli bir yaşam standardı ve diğer medeni, kültürel, ekonomik, siyasi ve sosyal haklardan yararlanmak için gerekli kaynakların, yeteneklerin, seçimlerin, güvenliğin ve gücün sürekli ve kronik olarak yoksul bırakılması ile karakterize edilen bir insanlık durumu” olarak tanımlamaktadır.

Gerçekte sosyal dışlanma hakların reddedildiği ya da yeterince verilmediği durumlarda ortaya çıkar ve bu haklar tüm birey ve toplumlar için geçerli olan evrensel haklardır. Bu haklar insan hakları bağlamında sırf insan olduğu için doğuştan sahip olunan haklardır. Konuya ilişkin olarak BM “bu haklar bizim doğamızda vardır ve bunlar olmadan insan olarak yaşayamayız. İnsan hakları ve temel özgürlükler bize tamamen gelişme ve insani özelliklerimizi, aklımızı, yeteneklerimizi ve vicdanımızı kullanmamıza ve tinsel ve diğer ihtiyaçlarımızı tatmin etmemize izin verir” (BM, 1994:5) demektedir. İnsan hakları tüm dünya toplumları için ortak insanlık ve evrensel vatandaşlığımız için neyin önemli olduğu hususunda süregelen tartışmalar sonucu inşa edilmiştir (Donnelly, 1999 akt., Ife, 2001). En azından inşa edildiği düşünülmüştür. Başlıca sosyal dışlanma alanları ekonomik, sosyal ve kültürel olarak ele alınmaktadır. Bunlar çoğu zaman birbirleri ile ilişkilidir. Herhangi bir alandaki dışlanma diğerlerini de beraberinde getirmektedir. Ama bazen tek bir alanda yoğun dışlanmaya maruz kalına bilinmektedir.

Ekonomik Boyut; sosyal dışlanmanın ekonomik boyutu, işsizlik, düşük ücret, kötü iş koşulları, sosyal güvencenin yokluğu ve yoksulluktur (Şahin, 2009). Fakat ekonomik dışlanmanın en önemli nedeninin işsizlik olduğu düşünülmektedir. Çünkü istihdam piyasasında yer almak hem sosyal ilişkiler hem de gelir kaynağı için gereklidir. İnsanların geçimlerini devam ettirmek için asgari bir gelirden mahrum olmaları sosyal dışlanmanın nedenlerinden biridir. Bu sebepten ötürü asgari bir gelirin sürekliliği için düzenli bir iş önemlidir. Nitekim işsizlik sosyal dışlanmanın en önemli nedenidir (Çakır, 2002).

Sosyal/Kültürel Boyut; Toplum üyelerinin çeşitli sebeplerden (cinsel yönelim, din, ırk, sağlık durumu, yaşlılık) ötürü toplumun dışına itilmesi durumudur. Geleneksel insan hakları ilk etapta kamusal alanda sivil topluma tam katılım için gerekli haklar olarak tanımlanmıştır. Fakat birçok insanın özellikle engellilerin sürekli ev içi alanda kalmaları büyük bir insan hakları ihlalidir (Ife, 2001).

Siyasi Boyutu; engelli bireylerin kamusal haklardan yeterince yararlanamamaları, topluma entegrasyonlarını zorlaştırmaktadır. Tıbbi olarak engellilik durumu kabul edilmekle birlikte, engelli bireyin sosyal, kültürel olarak engellenmeleri hususuna odaklanmak gerekmektedir. İnsan hakları bağlamında engelli bireylerin işlevsel olması, engelliliğin olağan kabul edilmesi, sosyal dışlanma, etiketlenme, bağımlı yaşam gibi problemler sosyal yaşam içerisinde incelenmelidir (Burcu, 2015b). Bu bağlamda politik zorbalık ve kültürel bağnazlık birbirini beslemektedir. İktidar mercileri tarafından yapılan kategorileştirmeler kültürel ön kabullerle birlikte modern yaşamın handikaplarını, sosyal politikaların ve yönetim mekanizmalarının başarısızlığını örtmede kullanılabilirlerdir (Sen, 2010). Bu yönü ile sosyal dışlanma modern yaşamın getirmiş olduğu değişim ve haklardan mahrum kalmayı içermektedir. Söz konusu haklardan yararlanamama büyük

ölçüde erişimle ilgilidir. Çünkü engellilerin “normal” bireyler için dizayn edilen kenti kullanamamaları onların eğitim, sağlık gibi haklardan mahrum kalmalarına neden olabilmektedir. Sosyal dışlanma engelli bireyler için ekonomik ve sosyal hakların yanı sıra vatandaşlık haklarından mahrum kalmayı içermektedir (Ercan, 2021).

Engellilik

Engellilikle ilgili kavramların (özürlü, yeti yitimi, sakatlık, engellilik) kullanımında fikir birliği olmasa da literatürde birbirinin yerine kullanıldığı görülmektedir (Kahraman Güloğlu, 2022; Altuntaş ve Atasü Topçuoğlu, 2016). Bir toplumsal olgu olarak engellilik tanımları değişen ve dönüşen toplumsal yapıya paralel olarak farklılaşmaktadır. Türkiye’de uzun yıllar sakat ve özürlü kavramı eş anlamlı olarak kullanılmıştır fakat 2000’li yıllardan itibaren “engelli” kavramının daha yaygın kullanıldığı dikkat çekmektedir (Şişman, 2011).

Engelliliğin tanımı ise hem ulusal hem de uluslararası düzlemde birbiriyle örtüşmektedir. Nitekim engelliler hakkında Kanun’un 1. Maddesinde engelli “Doğuştan veya sonradan herhangi bir nedenle bedensel, zihinsel, ruhsal, duygusal ve sosyal yeteneklerini çeşitli derecelerde kaybetmesi nedeniyle toplumsal yaşama uyum sağlama ve günlük gereksinimlerini karşılama güçlükleri olan ve koruma, bakım, rehabilitasyon, danışmanlık ve destek hizmetlerine ihtiyaç duyan kişi” olarak tanımlanmaktadır. Uluslararası düzlemde önemli bir belge olan Birleşmiş Milletler’in İnsan Hakları Bildirgesinde engelliler, “Normal bir kişinin kişisel ya da sosyal hayatında kendi kendine yapması gereken işleri, bedensel veya ruhsal yeteneklerindeki kalıtsal ya da sonradan oluşan herhangi bir noksanlık sonucu yapamayanlar” olarak belirtilmektedir. Engellilik fiziksel ve sosyal zorluklar sebebiyle toplumun olağan yaşamına engeli olmayanlar kadar eşit ka-

tilma imkanının kısıtlanmasını ya da kaybını ifade etmektedir (Runswick-Cole ve Goodley, 2013).

Diğer taraftan engellilik algısında ve tanımında dönemsel ve toplumsal farklılıkların olduğu görülebilmektedir. Kırsal ve zanaatkar bir toplumdaki katı ve kendine özgü yeni kurallara sahip kentsel bir endüstriyel topluma geçiş duygusal, fiziksel ve zihinsel engelliler için yeni ve kötü bir çalışma ve sosyal ortam yaratmıştır. Materyalist anlayış, üretim sürecine dahil olamayan engellileri toplumun dışına itmiştir (Kahraman Güloğlu, 2021). Geleneksel toplumun geçime dayalı ekonomik sisteminde bir miktar sosyal entegrasyon ve geçim sağlayan engellilerin yeni ekonomik sistemde marjinalleştiği hatta engellilere ilişkin bakım hizmetleri veren ilk kurumların bu dönemde açıldığı görülmektedir (Goble, 2004). Sosyal bilimlerde, yargıların ve önermelerin kişisel deneyimlerin gölgesinde tüm varsayımların formülasyonunda dildeki örtük veya açık anlamlarla belirlendiği bir gerçektir. Tüm gözlemlerin teorilerle belirlendiği (Barnes, 2004) göz önüne alındığında engelliliğe yönelik teorilerin farklılaşmasında kültür, iktidar mekanizmaları ve üretim ilişkilerinin önemli faktörler olduğu düşünülmektedir. Engelliliğe ilişkin anlayışın modern dönemde yeniden dönüştüğü bilinmektedir.

Modern dönemde sanayileşme ile toplumun üretim ekseninde yeniden dizayn edildiği görülmektedir. Bu yüzden üretimde yer almayanlar diğerlerinden ayıklanmaya çalışılmıştır. Nitekim öjeni gibi insanlık tarihindeki en utanç verici politikaların benimsenmesi modern döneme denk gelmektedir. Öjeni; modern dönemin ilk yarısında önemli bir bilimsel fenomen olarak karşımıza çıkmaktadır. Savunucuları tıpkı diğer üretimi desteklenen değerli türler gibi insan ırkı içinde en iyi genetik havuzu oluşturmak için insanların bilimsel ilkelere uygun olarak üremeleri gerektiğini iddia etmekteydi. Buna bağlı olarak bu dönemde öjenistler'in ulusları "makul" olanın yeniden üretilmesine "makul olmayanın" üremesini

engellemesine ilişkin politikaları benimsemeye teşvik ettiği bilinmektedir. Bu şekilde öjeni hareketi insan ırkını iyileştirmek için insancıl ve rasyonel bir çaba olarak görülmektedir. Makul olmayan genlerin üremesini durdurmak negatif öjeni olarak tanımlanmaktadır. Buna göre kusurlu insan türlerinin gerekirse devlet baskısıyla ayıklanması gerektiği savunulmuştur. Bu bağlamda ulusların, ırkların kalitesini sağlamak ve iyileştirmek için önlemler alınmasının, ırkı kirletme tehlikesi bulunanların savuşturulmasının tıpkı mikrop ve hastalıklarla savaşmak gibi her ulusun desteklemesi gereken doğal bir süreç olduğu savunulmuştur. Öte yandan üremesi gereken genler hususunda fiziksel ve ruhsal olarak bir standart oluşturulmalıdır. Bu yüzden ilk etapta devlet kusurlu genlerin çiftleşmesini kontrol etmek zorundadır (Barrett ve Kurzman, 2004). Zira daha homojen bir toplum yaratma düşüncesi, Bauman'ın (2003) modern devleti, faydalı otları büyüten ve faydasız olarak nitelendirdiği otları söküp ayıklayan bahçıvan mantığına benzetmesi öjeni için anlamlı bir metafor olarak kullanılmaktadır. Foucault da (2006; 2007) benzer şekilde hastane ve tımarhane gibi kurumların faydasız olduğu düşünülen bireylerin, toplumda sistemli bir şekilde ayıklanmaya çalışılan "işlevsiz" kesimin kapatılması için kurumsallaştığını iddia etmektedir. Bunların hepsi temelde iktisadi pratiklerle ilgilidir.

Bununla birlikte engelli bireylere yönelik tutum ve davranış toplumdan topluma farklılık göstermektedir. Özellikle doğu ve batı toplumlarında engelliliğe yönelik farklı bakış açıları dikkat çekmektedir. Bu noktada engelliliğe ilişkin üç temel paradigmadan bahsetmek anlamlı olacaktır. Bunlardan ilki en eski model olan ahlaki paradigmadır. Bu paradigmanda engellilik, bireyin içindeki ahlaksızlığın dışı vurumu şeklinde algılanmaktadır. Bu anlayıştan ötürü hem engelli bireylerin hem de ailelerinin damgalandıkları bilinmektedir (Arıkan, 2002; Sudraj, 2016; Kahraman Güloğlu, 2021).

Antropolojik kaynaklara göre engellilerin ilk çağlarda şeytanın ve kötü ruhların etkisinde olduğu düşünülmüş ve engelli bireylere oldukça acımasız davranılmıştır. Birçok toplumda yeni doğan engelli bireylerin öldürüldüğü hatta sonradan engelli olan bireylerin de kötü muameleye maruz kaldıkları bilinmektedir (Polat, 2011). Antik Yunan ve Roma dönemlerinde engellilerin tanrının bir gazabı olduğu düşünülmüş ve yaşam hakları verilmemiştir. Orta Çağ'da ise engellilere merhamet edilmesi gerektiğine ilişkin vaazlar bulunmaktadır. Orta Çağ'daki engellilere ilişkin olumsuz muamele uzun yıllar devam etmiştir. Fakat bu dönemdeki engellilere yönelik yaklaşım Batı toplumu ile ilgilidir. Doğu toplumunda engellilere yönelik daha olumlu bir yaklaşımın olduğu bilinmektedir. Albayrak (2014) Mısır uygarlığının körlere olumlu yaklaşımdan ötürü batı toplumunda körlere diyarı olarak anıldığını söylemektedir. Aynı şekilde Çin Medeniyetinde de görme engellilerin bilim ve müzikle ilgilendiği en eski kayıtlarda yer almaktadır (Albayrak, 2014). Osmanlı İmparatorluğu'nda engellilere yönelik tutumun daha olumlu olduğu hatta sağrıların sarayda üst mevkilerde çalıştırıldığı ve özel gereksinimli bireyler için Bimarhaneler kurularak onların topluma kazandırılmaları hedeflendiği bilinmektedir (Özdemir, Çiftçi ve Sayan, 2022). Farsça bir kelime olan Bimarhane'de "bimar" hasta, hane ise ev anlamına gelen hastane anlamında kullanılmaktadır. Bimarhaneler 17. yy'a kadar darüşşifa ile aynı anlamda kullanılmış olmakla birlikte 17. yy sonrası "tumarhane" olarak yalnızca akıl hastalarına hizmet veren bir kurum olarak benimsenmiştir (Sarı ve Zabor, 2021). Çalışmada kullanılan anlamı ise darüşşifadır.

Bir olgu olarak engellilik aydınlanma döneminde bilimsel anlayışın hâkim olması ile birlikte toplumun değişen anlayışından etkilenmiştir. Aydınlanma döneminde akıl ve bilim referans kabul edilerek toplumsal dönüşümlerin yaşandığı bilinmektedir. Bu dönüşümler ekseninde anormal kabul

edilen engellilerin tıbbi hizmetlerle normallığe yaklaşmaları sağlanmaya çalışılmıştır (Braddock ve Parish, 2011). Değişen toplumsal yapı ile birlikte engelliliğe yaklaşımın tıbbi modele doğru evrildiği görülmektedir. Nitekim tıbbi (medikal) paradigma, engelliliğin bireyin sahip olduğu patolojiden kaynaklandığını savunmaktadır. Bu paradigma ahlaki paradigmaya göre daha insancıl olmakla birlikte engelliliği düzeltilmesi gereken bir bozukluk olarak kabul etmektedir (Meşe, 2014). Engellilikte tıbbi model 1980’de Dünya Sağlık Örgütü’nün (DSÖ) engellilik, özürülük, sakatlık kavramlarını tartışması ile benimsenmiştir. DSÖ engelliliği belli bir sakatlık durumunda bireyin günlük yaşamının nispeten aksaması olarak açıklanmaktadır. Bu tanım gereği engelli bireye yönelik odak onun fiziksel durumudur. Medikal modelde amaç bireyin normal yaşama döneceği ya da olabildiğince işlevsel yaşama yaklaşabileceği şekilde onarılmasıdır. Bu bağlamda engelli bireye yönelik muamele hasta ya da rahatsız kimseye gösterilen muameleyi ifade etmektedir (Polat, 2011). Engelliğe ilişkin çalışmaların 1980 öncesine kadar daha çok sağlık alanında yapıldığı görülmektedir. Bu alanda hizmet veren profesyoneller, doktorlar, hemşireler, terapistler, öğretmenler vb. meslek elemanları genellikle engelliler için hem teorik hem de pratik alanda bağımsız olmayı merkezi bir referans noktası olarak kabul etmektedir. Çünkü toplumda baskın olan anlayış engellilerin bağımlı olduğunu kabul etmeye yöneliktir. Zira bedenleri bağımsız olarak işlev görmek için “kusurlu” olarak tanımlanmaktadır. Normal olmayan bu bedenlerin normale dönüşmesi sağlık sisteminin bir amacını oluşturmaktadır (Goble, 2004). Nitekim Amerikalı sosyolog Talcott Parsons kısa ve uzun süreli rahatsızlıkları “normal” olandan sapma olarak açıklamaktadır. Bu durum sosyal ve ekonomik faaliyetler ve işleyiş için bir risktir. Parson’a göre hastalık veya sakatlık biyolojik bir olgudan daha fazlasıdır. Bu sosyal bir statüdür. Hastaların belli hak ve sorumlulukları vardır.

Böylece hasta insanlar engelli olmayanların yaşam tarzının verdiği rol ve sorumluluktan feragat etmektedir (Parson, 1951 akt. Barnes, 2004). Engelliler sadece engelli oldukları için sınıf baskısından, ihmalden veya istismardan muaf olabilmekte ayrıca toplumun bazı beklenti ve gereksinimlerinin karşılanması zorunluluğunun dışında kalabilmektedir. Yapısal-işlevsel kuramın kurucusu olan Parson toplumsal yapıyı “sistem” kavramı ile açıklamaktadır. Buna göre; “Bir sosyal sistem paylaşılmış semboller ve kültürel olarak yapı-sallaşmış bir sistem açısından uzlaştırılan ve belirlenen ve de en azından belirli bir fiziksel ve çevresel yöne sahip olan bir durumda birbirleriyle etkileşimde olan aktörlerin çoğunluğuna dayanır” (Parson, 1951, s.5-6). Parson sistemi açıklarken kullandığı temel kavramlar ise rol, rol beklentileri, etkileşim, çevre ve kültürdür. Sistemdeki bütün bu unsurlar “konsensus” a göre düzenlenmektedir. Konsensusun dışında kalan her şey sapma ile açıklanmaktadır. Dolayısıyla medikal modelde engelli birey “normal beden” dışında bir anatomik özelliğe sahip ve normal bedenin işlevselliğinden oldukça uzaktır. Burada asıl olan engel durumunun iyileştirilerek ya da olabildiğince iyileştirilerek “normale” dönüştürmektir (Burcu, 2015a). Böylece engellilik, rehabilitasyonla çözülebilecek bir hastalık olarak görülmüş ve eksiklikleri bulunan bireyler için yaşam alanları tahsis edilmesi gerekli olduğu düşünülmüştür. Bu durum ise engellilerin damgalanarak sosyal yaşamdan dışlanmalarına neden olan ayrımcılığı doğuran yanlış politikaların benimsenmesine neden olmuştur (Ünal, 2021). Konuya ilişkin Ercan’ın (2018) yapmış olduğu araştırmada engellilerin eğitim gördükleri (sağır, kör) okullarının onları toplumdan izole ettiğine yönelik bulgular bu kanıyı destekler niteliktedir. Engelliliğe ilişkin paradigmlar toplumsal yapıya uygun olarak var olmuştur. Toplumsal yapı değiştiğinde hali hazırdaki söylemlerin de değiştiği bilinmektedir. İkinci Dünya Savaşı ve Vietnam Savaşından ötürü çoğalan engelli

sayısı engelliler için yeni hak arayışı mücadelesini zorunlu kılmıştır. Bu bağlamda engellilik sosyal paradigma ekseninde yeniden tartışılmıştır.

Sosyal paradigma politik ve sosyal değişim için güçlü bir motivasyon ortaya çıkarmaktadır. Model engelliliğin cinsiyet, ırk, cinsel yönelim gibi zaten bilinen baskılara benzer bir şekilde mücadele edilmesi gereken bir sosyal baskı ve dışlanma olduğu fikrinden hareket etmektedir (Thomas, 2004; Vehmas ve Watson, 2014). Engellilik hareketinin aktivisti olanlar, kolektif bilincin gelişiminde sosyal modelin büyük rolü olduğunu iddia etmektedir (Oliver, 2004). İngiltere’de kurulan Ayrımcılığa Karşı Fiziksel Engelliler Derneği’nin (UPIAS) “Bedensel engellileri özürleleyen toplumdur. Engellilik, engellerimizin üzerine empoze edilen bir şeydir” (UPIAS, 1976) şeklindeki açıklaması sosyal modelin gelişimine katkıda bulunmuştur. Modern dönemin empoze ettiği “normal” birey algısı uzun yıllar kabul edilmiş olsa da globalleşme sonrası çıkmaza girmiştir. Özellikle İkinci Dünya ve Vietnam Savaşı neticesinde engelli nüfusun hızla artması vatandaşlığın yeniden tanımlanmasını zorunlu kılmıştır. Bu noktada engelli hareketinin çıkış noktası engelli bireylerin yapamadıkları birçok şeyin sahip oldukları patolojiden ziyade toplumda hâkim olan ayrımcılık ve ön yargı yüzünden olduğu kabulüdür (Burcu, 2015a). Sosyal modelin Amerika ve Avrupa ülkelerinde gelişimi ise farklı dönemlerde ve farklı niteliklerde gerçekleşmiştir. Engellilik politikalarının, ülkelerin ekonomik, kültürel ve toplumsal yapısı, gelişmişlik düzeyleri, benimsedikleri paradigma ve sosyal harcamalara göre değiştiği bilinmektedir (Ünal, 2021). Sonuç olarak bu paradigma engelliliğin sosyal açıdan değerlendirilmesi gerektiğini söylemektedir.

Sağlıklı olma durumu bireyin fiziksel, mental ve sosyal olarak iyilik halinde olma durumuna karşılık gelmektedir. Sağlık durumunun bu geniş tanımlaması bireyin işlevsel yeterliliğinin yanı sıra fiziksel çevreden sosyo-ekonomik

duruma kadar birçok değişkeni içermektedir (Meşe, 2014). Ancak bu paradigmlar arasında keskin ayırım bulunmasa da engelliliğe yönelik baskın bir anlayışın olması ile birlikte diğer yaklaşımların da tartışıldığı dikkat çekmektedir. Örneğin 1979-1981 yılları arasında İngiltere’de Demir Lady lakabıyla başbakanlık yapan Margaret Thatcher döneminde sosyal dışlanmanın nesnelere olan dezavantajlı gruplara yönelik sosyal harcamalar gündeme gelmiştir. Bu dönemde yoksul, göçmen, hasta ve engellilerin yaşadıklarından kimsenin sorumlu olmadığı, onların ülkenin zenginliğini tüketen kimseler olması dolayısıyla kaderine terkedilmesinin herkes için daha faydalı olacağı tartışılmıştır. Ülkenin refahına harcanacak bütçenin “öteki insan artıklarına” harcanmasının kimsenin yararına olmadığı savunulmuştur (Bauman, 2014). Bu bağlamda sosyal modelin engelli insanların kişisel trajedilerine meydan okuma olduğunu söylemek mümkündür. Engelliler için toplumun kabul ettiği “normal”in dışında olmak bir eksiklik ya da kusurdan ziyade farklı deneyimleri mümkün kılan bir zenginliktir. Bu hususta French (1991)’in 45 görme engelli fizyoterapistle yaptığı görüşmede görme engellilerin çoğunun engelli olmanın avantajlarını yaşadığını belirtmesi bu durumu net bir şekilde göstermektedir. Görme engelli fizyoterapistlerin diğer fizyoterapistlere göre daha çok empati kurma ve anlama noktasında müşteri memnuniyeti sağladığı için daha fazla tercih edildiği görülmüştür (French, 1991, akt., French ve Swain, 2004). Engelliler birçok şeyi “normal” insanlara göre farklı deneyimlemek zorunda kaldığı için bu durumun zenginlik olduğu kabul edilmelidir. Sosyal hayatta engellilerin yaşadığı birçok sorunun, engelin bir farklılık olgusu olduğu gerçeğinden uzaklaşarak normal beceri beklentisinden kaynaklandığı düşünülmektedir. Ercan’ın (2018) engellilerle yaptığı çalışması bu argümanı desteklemektedir. Bu çalışmada görme engellilerin görme yetisinin yokluğu ile birlikte engeli olmayanlardan farklı olarak hafızalarının daha

güçlü olduğu ve bu özelliğın belli işlerde kendilerine avantaj sağlayacağı görülmektedir.

Özel sektörde genellikle ağır iş oluyor özel sektörde engelliler yapamıyor. İşverenin duyarsızlığı ile ilgili normalde yapacağımız işler var büyük bir fabrikada santralde çalıştığınızı düşünün oturduğunuz yerde telefonlara bakıyorsunuz normalde görme engellilerin hafızası ve işitsel zekası çok gelişmiştir elli tane telefon numarasını aklında tutacak kapasitededir. Masa başı işleri verebilirler bilgisayar telefonla ilgilenebilirler (Ercan, 2018).

Görüldüğü gibi engellilerin yaşadığı birçok problemin, engellerin (özelde iş verenlerin genelde toplumun) farklılıklarını göz önünde bulundurmayı makul olmayan normallik beklentisinden kaynaklandığı düşünülmektedir. Bu yüzden sosyal model engellilerin eşit ve farklı olmak istediklerini savunmaktadır (Thomas, 2004). Oysa neyin iyi neyin kötü olduğuna toplumsal normlar karar vermektedir. Genellikle normatif yargılar, mevcut engellilik anlayışı, politikalar ile oluşmaktadır. İnsanlar ilişkisel varlıklardır. Bu yüzden engellilik hakkındaki yargılar, bireylerin diğerleri hakkındaki görüşleri mutlak standartlara göre değil ilişki kurduğu kişi ve sistemlere göre şekillenmektedir (Vehmas ve Watson, 2014). Bu bağlamda engellilikte sosyal modelin sürekli güncellendiği engelliliğın sosyal modelini geri kazanma konferansı raporunda görülmektedir. "Güncellenmiş bir sosyal engellilik modeli üretmemiz gerekiyor; hakkımızda olumlu bir ifade içeren; çeşitliliğimizi ve farklılığımızı tanır; kurumsallaşmış ayrımcılığı tanır; seçim hakkında konuşur; bizi dışlayan her şeyin toplumun engelleriyle ilgili olmadığını kabul eder; ve engeller (tutumlar ve erişim) hakkında konuşur" (GLAD, 2000).

Günümüzde ise engellilere biyo-psiko-sosyal anlayışla yaklaşmaktadır. Bu yaklaşım engelliliğe yönelik daha bütüncül bakmakta ve insan hakları temelindedir. Engelli aktivistlerinden Sally French (1993) kendi deneyimleri üzerinden

muhatap olduğu bazı kısıtlamaların sosyal engellerin dışında olduğunu bu yüzden söz konusu engellerin kaldırılmış olması halinde bile bazı zorlukların devam edeceğini belirtmektedir (French 1993, akt. Thomas, 2004). Gerçekte engelli kişinin bağımsızlığını sağlamadaki önemli unsur söz konusu “anormalliğin” işlev eksikliğinin kendisine odaklanmaktır. Sağır birinin dudak okumaya, felçli birinin kendini besleyebilme, görme engelli birinin braille alfabesini kullanmaya odaklanması yaklaşık bir “normalliğe” ulaşması için önemlidir. Engelli bireylerin aşacağı engeller kendi engel durumları ile ilgilidir (Goble, 2004). Bu yaklaşım sosyal modelin engelliliğe romantik bir biçimde yaklaştığını iddia etmektedir. Çünkü engellilik her şeyden önce bedensel olarak deneyimlenmektedir. Bu yüzden sahip olunan engel dolayısıyla çevresel koşullar uygun olsa bile engellilerin her şeyi başaramayacağı bir gerçektir. Bireyler sınırlı becerilerine rağmen kendi sınırlarını sürekli olarak aşma çabasıdadır. Sınırları zorlarsa da tam olarak aşamamaktadır. Yapabilme kapasitesinin insanın doğasıyla ilgili olması ve engelliliğin işlevsizliğe neden olan bir kaybı ifade etmesi bireyde süregelen bir yas durumunu tetikleyebilmektedir. Süregelen yas durumunu yalnızca kayıp işlevlerinden ötürü engelli bireyler değil aynı zamanda engelli çocuğa sahip olan ebeveynlerin de sağlıklı çocuk kaybından ötürü yaşadıkları bilinmektedir. Bu durumun bir dezavantajlılık durumu ile yaşamak zorunda kalan engellilerin kendilik bütünlüklerini etkileyeceği düşünülmektedir.

Kendilik Bütünlüğü

Literatürde neredeyse tüm psikolojik kuramların kendiliği (benlik) farklı bağlamlardan açıklamaya çalıştığı görülmektedir. Çağdaş bağlanma teorisyenleri, Ainsworth (1979) ve Bowlby (1969) bakıcılarla etkileşimin küçük çocuklarda gelişmeye başlayan kendilik ve nesne temsillerini nasıl şe-

killendirdiğine dair çalışmalar ortaya koymuştur. Sosyal ve kişilik hakkında çalışma yapanlar kendilik algılarında bireysel farklılık yaratan süreçleri incelemiştir (Steele, 1988). Psikodinamik gelenekten gelen klinisyenler ise erken sosyalleşme yaşantılarının kendiliğin oluşumunu nasıl sağladığı ve psikopatolojiye nasıl yol açtığını açıklamıştır (Kernberg, 1975; Kohut, 1977). Bu çerçevede kendilik açıklanırken psikodinamik gelenekten gelen klinisyenlerin kuramlarının araştırmanın içeriğiyle daha uygun olacağı düşünüldüğünden onların kuramlarını referans almak anlamlı olacaktır. Bu noktada Heinz Kohut'un narsizm konusundaki çalışmalarının devrimsel nitelikte olduğunu söylemek önemlidir.

Kohut, psikoanalitik ekolden gelmekle birlikte Freud'un narsisizm konusundaki görüşlerini yeniden formüle ederek kendilik psikolojisi kuramını oluşturmuştur. Freud'un ruhsal yapıyı oluşturduğunu ileri sürdüğü "id-ego-süperego" kavramları yerine Kohut "kendilik" kavramını öne çıkarmıştır. Kendilik; kişinin olduğunu düşündüğü bir imajdır. Kohut kendilik yapısının kendine özgü gelişim, patoloji ve işlevselliğe sahip olduğunu savunmaktadır. Kohut'a göre kendilik çocukluktan itibaren oluşmaya başlamakta ve sağlıklı bir kendilik zaman ve mekân içerisinde tutarlı ve bütünlüklü tek bir kendilik olarak var olmaktadır (Kohut, 1971). Kohut'a göre narsistik patoloji, tüm psikopatolojilerin temel belirleyicisi olup erken eşduyum ve ilişkilerdeki yetersizliktir. Bu görüşü psikoanalitik kuramlardan ayıran yönü kişinin her zaman bir kendilik nesnesine ihtiyaç duyduğudur. Kişi doğumundan ölümüne kadar her zaman kendilik nesnesi ortamında yaşamakta ve psikolojik sağlığın korunması için kendilik nesnesine ihtiyaç duymaktadır (Kohut, 1998). Kohut kişinin bebeklikten başlayan kişilik gelişimine narsisizm perspektifinden bakarak, narsisizmi ötekilerle ilişki kurma biçimleri olarak değerlendirmektedir. Aynı zamanda narsisizmin klasik tanımı olan kişinin kendine libidinal enerjinin yatırım

yapıldığı öz-sevicilik yerine narsisizmi “eksiklik” olarak tanımlayarak bu eksikliğin diğer ilişkilerle telafi edilebileceğini savunmaktadır (Kohut, 1977). Kernberg’de narsisizmin, normal gelişimin önemli bir basamağı olduğunu savunmaktadır. Narsisizm, ideal benlik ile ideal nesnenin bütünleşmesini mümkün kılarak iyi nesne ilişkisi ve süperegonun gelişimini desteklemektedir (Zhong, 2023). Bütünleşmiş bir kimlik, sağlıklı bir kişilik oluşumunun merkezi olarak kabul edilmektedir. Bütünleşmiş bir kendilik ise içselleştirilmiş nesne ilişkilerinin neticesidir (Normandin ve ark., 2023).

Kohut’a (1984) göre kendilik bireyin bir parçası olan öteki ile bağlantılı olarak gelişimsel süreç içerisinde oluşmaktadır. İçsel nesnelerin parçalı ve bütünleşmemiş olması kişiyi içsel dayanak noktalarından mahrum bırakmakta bunun sonucunda kişi kendini dağılmış ve boşlukta hissetmekte ayrıca yalnızlığa, kaygıya ve reddedilmeye yönelik düşük tahammül göstermektedir. İçsel parçalanma bireyi ötekine karşı bağımlı ve muhtaç kılmaktadır (Kernberg, 1985). Tüm mutluluk ve yetkinlik idealize edilmiş nesnede olduğu için çocuğun idealize edilmiş nesneden ayrılması boşluk ve güçsüzlük duygularına neden olmakta ve bu yüzden birliktelik sürdürülmeye çalışılmaktadır (Galanaki ve Malafanti, 2023). Kohut (1971) kendilik nesnesinin bebeklik döneminde ilk bakım veren olduğunu söylemektedir ve kendilik nesnesi ihtiyaçlarını; aynalanma, idealizasyon ve ikizler aynalama ihtiyaçları olarak isimlendirmektedir. Kohutu’un kendilik psikolojisi kuramının merkezinde “kendilik” yer alır. Kendilik bir yönüyle istek, ihtiyaç ve arzular diğer yönü ile idealler olmak üzere iki kutuplu bir yapıdır. Kişiliğin merkezindeki ihtiyaç ve arzuların ideallerle örtüşmesi beceri ve yetenekle mümkün olmaktadır. Bu bağlamda kişinin kendilik nesnesi ile kurduğu tikel ilişki çekirdek kendiliğin yaşam boyu karşılaştacağı olumsuzluklar ve güçlükler karşısında kendini koruma ve kendilik bütünlüğünü devam ettirmesine aracılık eder (Kohut, 1977).

Bireyin içerisine doğduğu ve yetiştiği sistem kendilik tasarımını büyük ölçüde etkilemektedir. İnsanoğlu ötekine bağımlı olarak doğar. Bu bağımlılık hem kişinin bakımı hem de kendilik tasarımının oluşması ile ilgilidir. Kohut (1998), kendilik nesnelерinin işlevlerini birinci aynalanma ve ikinci aynalanma olarak iki kategoride değerlendirmektedir. Buna göre birinci aynalanma birincil bakım verenin aynalamasıdır. Bu işlev bebeğin ihtiyaçlarını hissetmek, duygularını ve ihtiyaçlarını doğru değerlendirmek şeklinde gerçekleşmektedir. Böylece bebeğin kendine ilişkin duygu ve inancı belirlenir. İkinci aynalanma ise ideal ebeveyn imagosu şeklinde ifade edilmektedir. Bu, iki şekilde gerçekleşir: ilki babanın sosyal yaşam ve aile içerisinde sevilen, saygın ve başarılı biri olması ikinci boyut ise ideal nesnenin çocuğu onaylaması şeklinde gerçekleşir. Aynalamada önemli husus onun optimal düzeyde gerçekleşmesidir (Ercan, 2022).

Sağlıklı bir kendilik gelişimi erken dönemlerde oluşur. Bu dönemde meydana gelen engellemeler ve takılmalar bireyin yetişkinlik döneminde belli zorluklara neden olmaktadır. Nesne-ilişkileri kuramcılarında biri olan Kernberg, ilişkilerin duygusal değerlerinin olduğunu ve duygusal hafızada kişinin kendi ve öteki hakkında temsiller olduğunu iddia etmektedir. Çocuk 6-36 aylar arasında kendi ve öteki (bakım veren) arasındaki farklılığı ayırmakta zamanla zıt parçaların aynı nesnede olduğunu öğrenerek sağlıklı kendilik oluşturmaktadır. Eğer nesne ilişkilerinde kişi bu entegrasyonu oluşturamamışsa kendilik örgütlenmelerinde çeşitli sıkıntılar ortaya çıkmaktadır (Yurduşen, 2015). Kişinin gelişimsel dönemlerinde içselleştirdiği zihinsel kendilik ve öteki temsilleri bulunmaktadır (Kernberg, 1975). Kendilik nesneleri benliğin bir parçası olarak deneyimlenen nesnelerdir. İki tür kendilik nesnesi vardır. İlki çocuğun büyüklük ve mükemmellik duygusunu onaylayan kendilik nesnesidir. İkincisi ise idealize edilmiş ebeveyn imagosudur. Çocukluğun ilk döneminde

çevredeki kişilerle yaşanan etkileşim kendilik nesnesi olarak deneyimlenmektedir (Kohut ve Wolf, 1978). Kişideki utanç, değersizlik hissi, saldırı genellikle istismarcı veya reddedici ebeveyn davranışının bir yansımasıdır. Bu olumsuz duygular içselleştirilmiş kötü nesne ile ilişkilidir. Bu bağlamda içsel kötü nesne ile gerçek dış nesnenin ayırımında olmak önemlidir (Lowinger ve ark., 2023).

İnsanların içine doğdukları ve büyüdükları aile ve bu ailedeki ilişkiler, bireylerin kendilerine dair algılarını yani kendilik tasarımlarını büyük ölçüde belirlemektedir. Bu bağlamda ebeveynlerin çocuğa karşı tutumları hem çocuğun kendilik algısında hem de diğer insanlarla ilişkisinde önemli bir belirleyicidir. İnsan yavrusu başkalarına mutlak anlamda bağımlı bir şekilde doğar (Cozolino, 2020). Bu bağımlılık sadece bakım ihtiyacı ile ilgili değil kendilik tasarımının oluşması ile de ilgilidir. Kendilik psikolojisi kuramcısı Heinz Kohut (1998)'a göre, insan yavrusunun bakıma bağımlı olması, bakım verenlerini kendilik uzantısı gibi görmelerine yol açmaktadır. Kohut bakım verenleri "kendilik nesnesi" olarak adlandırır. Hane içinde kendilik nesnelerinin işlevleri temelde bakım, onaylama, destekleme olsa da bazı noktalarda farklılaşmaktadır. Kendilik nesnelerinin en önemli işlevi aynalamaktır. Aynalamak bireyin başkasının gözünden kendini görmesi durumudur. Kendilik nesnelerinin gözünden çocuk kendini nasıl görürse öyle olduğuna inanması büyük bir olasılıktır. Bu kendini görme sadece bakışla ilgili bir olgu değildir. Kendilik nesnelerinin tüm tutum ve davranışlarının çocuğa yansıttığı duygu durumlarıdır.

Masterson (2013) ise gerçek kendiliğin, erken intrapsişik gelişimi ile ortaya çıktığını, latent evre ve ergenlik döneminde gelişerek yetişkinlikte gerçekliğe eklendiğini savunmaktadır. İçsel gerçek kendilik geri bildirimlerle pekiştirilmektedir. Tutarlı bir kendilik hissi kişinin özgüvenli olmasının, diğerleriyle olumlu ilişkiler kurmasının, işlevselliğinin, eğlenme-

sinin, yükümlülüklerinden haz almasının ve süreklilik hissinin ön koşuludur. Kendiliğe yönelik bütünleşmiş bir algının olması kişinin istek ve yeteneğinin uzun dönemli hedefleri gerçekleştirmesine olanak sağlamaktadır. Kendine ve diğerine karşı bütünleşmiş bir his kendilik uyumu ve otonomiye korunurken, ötekiyle daha olumlu bağların ve dayanışma becerisinin oluşmasına katkı sunar. Kendiliği bütünleşmiş birinden beklenen 6 özellik vardır.

a) Duygu Düzenleme

Bireyin ihtiyaç ve hedefleri referans alınarak, uyarıların önemini takdir eden beyin sistemi duyguları meydana getirmektedir. Tekrar değerlendirme de uyarılar hakkında tekrar düşünülmesi ve duygulanımların ona göre düzenlenmesini ifade etmektedir. Yeniden değerlendirme, kontrol görevinde olan prefrontal ve singulat bölgesi ile duygusal yanıt vermede yer alan amigdala ve insula bölgeleri arasındaki etkileşimle ilgilidir (Yeomans ve ark., 2016). Kendilik bütünlüğü olan bireylerin olumsuz duyguları bastırmak yerine yeniden değerlendirerek düzenlediği ve bu şekilde olumsuz duyguların azaltıldığı görülmüştür. Duygu ifadelerinin sosyal iletişimde önemli olduğu ve duygu bilgisinin duygu düzenleme becerisini arttırdığı bilinmektedir (Izard ve ark., 2011). Izard ve arkadaşlarının (2008) kırsal ve kentsel alanlarda duygu temelli bir önleme programının psikopatolojileri azaltacağı ve duygu ve sosyal yeterlilik gelişimini hızlandıracağı hipotezini test etmek için yaptığı araştırmada duygu düzenleme becerisi yüksek olan çocuklarda riskli ve yoksul mahallelerde bile olumlu faydalar gözlenmiştir.

b) Öz-Düzenleme ve Düzenleyememe

Öz düzenleme bireyin duygularını, düşüncelerini, dürtülerini, dikkat ve davranışlarını kontrol etmesi ve düzenle-

mesidir (Zimmerman'dan akt. Tekin ve Koçyiğit, 2020). Öz-düzenleme, insanların cezbedici, dikkat dağıtıcı durumlardan ve önyargılardan etkilenmeden genel ve uzak hedeflerin peşinden gitme kabiliyetini içermektedir. Bu durum çevre ve bireyin doğal bir etkileşimidir. Günlük hayatta pek çok uyaranla karşılaşılmaktadır. Olumsuz duygusal uyaranlar oldukça baskındır. Bu durumda daha güçlü bilişsel kontrolle duygu düzenleme sağlanmaktadır. Bilişsel kontrol yetileri diğer alanları tolere edemezse bireyin diğer alanlarda da öz-düzenleme yapma kapasitesinde bozulma meydana gelir. Çocuklarda iradenin gelişmesi öz-düzenleme, vicdan gelişimi ve olumlu sosyal ilişki kurmada önemli bir rol oynamaktadır (Yeomans ve ark., 2016). Pintrich (1995), öz düzenlemeyi termostat metaforuyla açıklamıştır. Termostatın oda sıcaklığını belirli bir derecede olmasını sağlamak için odayı soğutma ve ısıtmayı sağlayacak biçimde çalışması ya da durması öz düzenlemeyle benzerlik göstermektedir. Bireyin öz düzenleme kabiliyeti çevresini değiştirirken çevre de bireyin öz düzenleme kapasitesinin gelişimine katkı sağlamaktadır. Öz düzenleme gelişimi birey-çevre arasındaki ilişkinin neticesinde olmaktadır. Fakat birey çevrenin pasif bir alıcısı değildir. Kendi davranışlarını değerlendirmesi sonucu oluşan içsel standartlar ile çevresini değerlendirir. Bu içsel standartlar ise ahlaki kabuller, sosyal model alma ve sosyal değerlendirme ile oluşur (Can Aran, 2015).

c) Kişilerarası İşlevsellik

Kişilik bozuklukları temelde kişilerarası işlevsizlik ve kendi konumunu doğru değerlendirememeye ilişkilidir. İşlevsiz bir yaşam tarzı, sağlıklı kişiler arası ilişkilere neden olmaktadır (Yeomans ve ark., 2016). Kişiler arası ilişkiler ruhsal bozukluğun da önemli bir kriteridir. Psikiyatrik tanı ve kişiler arası işlevsellik arasındaki anlamlı ilişki birçok araştırma ile desteklenmektedir (Olfson ve ark., 2002; 1993; Ruggeri

ve ark., 2004). Sosyal yaşamın her yönünde meydana gelen dönüşüm ve değişim kişilerarası farklılığı bu da kişiler arası çatışmayı beraberinde getirmektedir. Çatışma; ihtiyaç ve çıkarların farklılık göstermesi, uyumsuzluk, gerginlik, kaygı duyguları, çatışmanın içinde yaşandığı yapı ve olumsuz duygulanımdan kaynaklanabilmektedir. Çatışma sosyal ve kişisel değişimin temelinde yer almaktadır. Kişiler arası çatışmada karşılıklı etkileşim olduğu için kişilerin içinde bulunduğu ortam, kültür ve kişilik yapısı çok önemlidir (Hisli Şahin, Basım ve Çetin, 2009). Kernberg, kendilik bütünlüğü olan insanların çatışmayı yönetme ve bu şekilde ötekilerle ilişkisinin işlevselliğini sağlama konusunda içsel bir motivasyonu olduğunu iddia etmektedir.

d) Kişilerarası Güven

Kendilik bütünlüğü olmayan kişide bozuk kendilik hem ötekine güvenmek ve iş birliği yapma ihtiyacı hem de reddedilmekten kaçma davranışı doğurmaktadır. Burada ötekine güvenme, sosyal yaşamda ötekinin niyetinin olumlu yorumlanmasına bağlıdır. Niyetin olumlu algılanması ise çok aşamalı olarak gerçekleşmektedir. İlk etapta öteki hakkında algısal durumlarının temsilini meydana getiren alanın tetiklenmesi gerekmektedir. Diğer aşama ise öğrenme, bağlanma ve sosyal bellek gibi fonksiyonel öğeleri düzenleyen beyin bölgelerini harekete geçirmektedir (Yeomans ve ark., 2016). Kişilerarası güven insanların sosyal uyum ve sosyal işlevselliği açısından önemi birçok araştırma ile desteklenmektedir (Rotenberg ve ark., 2004; Rotenberg ve ark., 2005).

e) Reddedilme Hassasiyeti

Ötekine yönelik güven duygusu reddedilmeye hassasiyetle ilişkilidir. Bu durumda kendilik kırılğan, öteki reddedici. Bu önermelerin ön kabulü korku ve kaygıdır (Yeomans

ve ark., 2016). Reddedilme olasılığını aşırı duyarlı bir şekilde beklemek ve reddedilme gerçeğine karşılık fazla tepki vermek ilişkilerin tamir edilemez şekilde zarar görmesine neden olmaktadır (Downey ve Feldman, 1996). Banai ve arkadaşları (2005) kendilik bütünlüğüyle reddedilme hassasiyeti arasında negatif bir ilişkinin olduğunu bildirmiştir.

f) Sosyal Dışlanma

Kişilerde olumsuz duygulanımda artış, ötekine odaklı olumsuz duygular, sorunlu davranışlar ve duygu düzensizliği, sosyal dışlanmaya işaret etmekte ve sosyal reddedilme ihtimalini arttırmaktadır. Hasarlanmış kendilik (reddedilen) ve öteki (güvenilmez) simgelerinin temelinde duygusal ve sosyal düzenleme eksikliği yatmakta ve bu eksiklik kişilere-rası uyumu bozmaktadır (Yeomans ve ark., 2016).

Aile Aidiyeti Kavramı

Aile TDK'da "evlilik ve kan bağına dayanan, karı, koca, çocuklar, kardeşler arasındaki ilişkilerin oluşturduğu toplum içindeki en küçük birlik" olarak açıklanmaktadır. Sosyoloji sözlüğünde ise aile "eş ile onlara bağımlı çocuklardan oluşan bir birimi anlatmak üzere kullanılır" (Marshall, 2009). Bireyi v toplumu anlamada aile kurumunu anlamak önemlidir. Ailenin önemli işlevlerinden biri de ait olma duygusunun ilk kez deneyimlendiği mecra olmasıdır.

Ait olma insanın diğerleriyle anlamlı, kalıcı ve olumlu ilişki kurmaya yönelik güçlü ve evrensel olan güdüsüne karşılık gelmektedir. Ait olma güdüsü diğerleriyle ilişki-kel bağlamı arttırmaya çalışmaktadır. Her normal bireyin ait olma ve kabul görme konusunda güçlü bir motivasyonu olmakla birlikte bu ait olma ihtiyacının gücü farklılık göstermektedir (Baumeister & Leary, 1995; Baumeister & Tice, 1990). Bununla birlikte her insan az miktarda da olsa olumlu, anlamlı ve kalıcı

ilişkiler oluşturma ve sürdürme noktasında güçlü bir güdüye sahiptir. Aidiyet kavramı bireyin kendini konumlandırması ile ilişkili olarak mekâna, aileye, nesneye, kişiye, komşuluk ilişkilerine, belli bir etnik gruba dayalı olarak yapılandırılan esnek bir kavram olarak nitelendirilmektedir (Sözer, 2019). Fakat tüm bu farklı grup ve kurum arasında aile, kişiler arası ilişkilerin ilk kez deneyimlendiği bir mecradır. İlk çocukluk döneminde ebeveynlerle olan ilişki, ailenin kendisine yönelik hissedilen aidiyet duygusu kişinin yetişkinliğinde diğer kişi, grup ve kurumlarla kuracağı ilişkinin işlevselliğini belirlemektedir (Aslantürk, Kesen ve Daşbaşı, 2020).

Aile aidiyeti, çocukların olumlu aile ikliminde büyümesi ile aileye ait hissetmesidir. Aile aidiyetinin oluşmasındaki en önemli unsur ilişki ve bağlanmadır. Çocukların anlaşıldığı, desteklendiği ve kabul gördüğü olumlu aile iklimi çocukların aileye ait hissetmesini kolaylaştırmaktadır (Aslantürk ve Kaya Kılıç, 2020). Bağlanma, kişinin kendisi için önemli gördüğü insanlara karşı hissettiği güçlü duygusal bağdır (Bowlby, 1969). Bowlby (1973) hiçbir yaşam tecrübesi olmayan insan oğlunun içgüdüsel olarak bağlanma eğiliminde olduğu ve bu eğilim temelinde hayatını idame ettirebilmek amacıyla kendisinden deneyimli, gelişmiş ve olgun bir bağlanma nesnesine ihtiyaç duyduğunu söylemektedir. Kişinin bakım aldığı figüre bağlanması onun hayatta kalma ve gelişme olasılığını arttırmaktadır. Bağlanma anne ile sürekli interaktif bir ilişki kurmakla mümkündür. Kendilik psikolojisi ve nesne ilişkisi kuramı da kişilik gelişiminde erken çocukluk döneminde bakım verenlerle kurulan ilişkinin kişilik gelişiminde kritik olduğunu söylemektedir. Kişilik gelişiminde bebeğe bakım verenler “kendilik nesnesi” görevi görmektedir. Bununla birlikte yetişkinlik döneminde de kurulan ilişkiler kendilik nesnesi işlevi görebilmekte ve erken çocuklukta gerçekleşen olası kendilik kusurları onarılarak sağlıklı bir kişilik geliştirilebilmektedir. Kişilik; bireyin gelişim sürecinde olu-

şan, içinde duyumsadığı, kendine özgü yapısı, işlevleri ve patolojisi olan bir örüntüdür (Kohut, 1977). Kişilik Latince “persona” sözcüğünden gelmekte ve bireyi diğerlerinden ayırt eden özelliklere karşılık gelmektedir. Kişilik bireyin içinde bulunduğu mekân ve zamanla biçimlenmekte ve bu şekilde davranış örüntülerini oluşturmaktadır (Marshall, 2009). Kişinin kendilik algısı, dış dünyadan gelen geri bildirimler referans alınarak deneyimlenen ve dünyayı yorumlamalarıyla şekillenen, kişinin kendisiyle ilgili görüşüdür (Shavelson ve ark. 1976). Nesne ilişkileri kuramcısı Otto Kernberg ise insanların içselleştirdiği zihinsel kendilik ve öteki temsillerinin bulunduğunu söylemektedir. Bu kendilik ve öteki temsilleri ise çocuk ve bakım veren arasında optimal düzeyde gerçekleşen etkileşimle şekillenmektedir. Bakım verenin tutumu çocuğun yetişkinlik döneminde kendi ve öteki hakkındaki yapılanmanın temelini atmaktadır (Harter, 1999).

Aile sistemleri kuramı aile üyelerinin birbiriyle ilişkili olduklarını ve birini anlamak için aile fertlerinin her birini anlamak gerektiğini savunmaktadır. Çocuk ve ebeveyn özellikleri ile ailenin sahip olduğu sosyal sermaye ve diğer kaynaklar aile ve üyelerinin sosyalleşme stratejilerinin önemli bir belirleyicisidir (Parke, 2004). Bu bağlamda engelli çocuğun içine doğduğu ailenin sahip olduğu sosyal ve ekonomik kaynaklar engelli çocuğa dönük tutumu belirlemektedir. Özil’in (2023) engelli bireylerle yapmış olduğu nitel araştırmada ailenin tutumunun sakatlık deneyimini etkilediği görülmüştür. Aşırı korumacı ailelerde engelli bireyler evde izole bir ortamda hayatlarını geçirirken kabul edici tutumu bulunan ailelerin çocuklarını hayata karışma noktasında teşvik ettiği görülmüştür. Olumlu aile ikliminde büyümek ve kişinin bütünleşmiş bir kendilik algısının olması kişilerin psikolojik sağlıklık düzeyini arttırmaktadır.

Psikolojik Sağlamlık

Psikolojik sağlamlık kavramı esnek ve elastik olmak anlamına gelen “resilience” kökünden türemiştir ve kolay iyileşmek, zorlukları aşma kabiliyetinin olması, güçlü ve esnek olmak anlamında kullanılmaktadır. Psikolojik sağlamlık; her şeye rağmen kişinin yaşadığı bütün olumsuzluklarla baş etme ve uyum sağlayabilme yeteneğidir (Öz ve Bahadır Yılmaz, 2009). Ayrıca dinamik ve geliştirilebilir özellikler içermektedir. Psikolojik sağlamlık kapasitesinin gelişmesi için bireyin bazı risk faktörlerine maruz kalması gerekmektedir. Bu bağlamda kavram içsel (bireysel faktörler) ve dışsal (çevresel faktörler) değişkenlerin kombinasyonu ile tanımlanmaktadır. Psikolojik sağlamlığa ilişkin en etkili ve kapsamlı araştırma Emmy Werner’in (1955) bir grup araştırmacıyla Hawaii’nin Kauai adasındaki 698 çocukla yapmış olduğu boylamsal araştırmadır. Bu araştırmaya göre katılımcıların yaklaşık yarısı vasıfsız işçi olarak tarlalarda çalışmaktadır ayrıca çoğu, eğitim düzeyi düşük, yoksul ve patolojik sorunları bulunan ebeveynlerin çocuklarıdır. Araştırma bulgularında ise beklenen aksine katılımcıların üçte birinin özgüvenli, yetkin, sorun çözme kapasitesi yüksek bireyler olduğu görülmüştür (Werner, 1993). Bu araştırma sosyal çevre ve ailedeki olumsuzlukların psikolojik sağlamlığın gelişiminde itici faktörler olduğu yönündedir. İnsanların yaşamındaki psikolojik dayanıklılığı tanımlayabilmek için iki koşul gereklidir. İlki adaptasyon ve gelişimi tetikleyecek olumsuz yaşam koşulları ikincisi ise olumsuz yaşam deneyimlerine adaptasyonun sağlanarak işlevselliğin iyileştirilmesidir (Riley ve Masten, 2005). Literatürde psikolojik sağlamlıkla ilgili risk faktörleri ve koruyucu faktörler üzerinde durulmuştur. Bunlar sosyo-ekonomik düzeyin düşük olması (Schoon, Parsons ve Sacker, 2004; Gizir, 2007) ebeveyn patolojisi ve çocuğa yönelik tutumu (Pilowsky Zyburt ve Vlahov, 2004; Sameroff, 1998), çocuk ihmal ve istismarı (Lansford ve ark., 2006) şeklindedir. Bu

faktörler ise bireysel, ailesel ve çevresel olarak üç kategoride tartışılmıştır.

Bireysel risk faktörler; prematüre doğum, uyumsuz ya da içe dönük mizaç özellikleri, zekâ düzeyinin düşük olması, kronik veya ruhsal hastalık, azınlık bir gruba mensup olmaktır. Bu risk faktörlerine yönelik koruyucu faktörler; olumlu kendilik algısı, gelecek planının olması, iyimser olmak, uyumlu ve dışadönük mizacı olmak, yüksek zekâ ve bilişsel yetenek, empati duygusuna sahip olmak.

Ailesel risk faktörler; ailenin kalabalık olması, çocuklar arasındaki yaş farkının az olması, kronik ve ruhsal hastalığı olan ebeveyn olması, ailede engelli bireyin olması, tek ebeveyne sahip olmak. Bu risklere karşı koruyucu faktörler ise; olumlu çocuk ebeveyn ilişkisi, ebeveynlerin eğitilmiş olması, ailenin bir arada olması gibi özelliklerdir. Aile aidiyetin psikolojik sağlamlığı arttıracığı iddia edilmekle birlikte yapılan bazı araştırmalarda aile tutumları ile psikolojik sağlamlık arasındaki ilişki anlamlı bulunmamıştır (Açıkgöz, 2016; Gera ve Kaur, 2015; Hoşoğlu ve ark., 2018).

Çevresel risk faktörler; yoksulluk, fiziksel, duygusal ve cinsel istismar, akran desteğinden mahrum kalma, duygusal akran zorbalığı gibi faktörlerdir. Bu risklere karşılık olarak koruyucu faktörler ise olumlu partner ilişkisine sahip olmak, sosyal destek mekanizmasının işlevselliği, olumlu okul ikliminin olması, olumlu arkadaşlık ilişkisinin olması gibi özelliklerdir (Öz ve Bahadır Yılmaz, 2009).

Sosyal Dışlanma ve Engellilik

Sosyal dışlanma, birey ve grupların toplumsal hayatın, ekonomik, siyasi ve sosyal faaliyetlerin dışında kalmalarını içermektedir. Bu bağlamda bireyler ve gruplar toplumun çoğunluğunun dahil oldukları kaynak ve fırsatlardan yoksun kalırlar. Sosyal dışlanma bireyin dışında gerçekleşen çok bağ-

lamlı dinamik bir süreçtir. Ayrıca sosyal dışlanma; izolasyon, reddetme, sosyal destek ağının yetersizliği ve toplumsal katılımın engellenmesine karşılık gelmektedir (Bucuka, 2019). Engelliler ekonomik yoksulluğun yanı sıra temel haklardan yoksunluk, ön yargı ve sosyal izolasyon gibi sosyal dışlanmayla ilgili olumsuzlukları yaşamakta ve bu durum engellilerin yaşadıkları problemleri arttırmaktadır (Kim ve ark., 2016). Sosyal dışlanma sosyal hizmetin konusu olan eşitsizlik ve dezavantajlı unsurları kapsamaktadır. Bu durum sadece ekonomik dezavantaj değil aynı zamanda etnik grup, sağlık ve engellilik gibi faktörler aracılığıyla “öteki” olarak deneyimlenebilmektedir (Sheppard, 2006). Engellilik ilk etapta bedensel olarak deneyimlenen bir olgudur. Engelliliğe yönelik algılar ise toplumsal olarak inşa edilmektedir. Buna örnek olarak 18. ve 19. yüzyıllarda sağır bireylerin nüfusunun oldukça fazla olduğu Martha’s Vineyard’da hem İngilizce hem de işaret dilinin kullanılması örnek verilebilir. Bu şekilde sağırılık herhangi bir engel durumu ifade etmemiş ve insanların sağırlara karşı olumsuz bir tutumları olmamıştır. Bununla birlikte diğer engel türlerine yönelik olarak olumsuz tutumların mevcut olması engelliliğe yönelik algının sosyal olarak inşa edildiğini göstermektedir (Sapey, 2001).

1970’lerde engellilik siyasi bir hareket olarak tartışılmaya başlanmıştır. Buna göre engelliler toplumun ekonomik ve kültürel engelleri yaratmasından ötürü en temel vatandaşlık haklarından mahrum kalarak sosyal dışlanmanın nesnesi olmak durumunda kalmışlardır. Bu engellilerden ziyade toplumun başarısızlığıdır (Finkelstein, 2004). Engellilerin sosyal dışlanmanın nesnelere olmaları genellikle damgalama sonucu olmaktadır. Damgalama motivasyonu oldukça karmaşıktır. Kültür ve önyargı bunlardan birkaçıdır. Sosyal dışlama; etnik temizliğe kadar varan sonuçları ile modern zamanın en derin eylemidir. Homojen ve sağlıklı bir nesil için sadece farklı ırk, inanç veya kültürden oldukları için ya da yoksulluğa ve belli

patolojilere sahip oldukları için bireylerin elimine edilmeye çalışılması modern dönemin karanlık tarafını yansıtmaktadır (Whitehead, Mason, Carlisle & Watkins 2001). Marks (2014) damgalamanın kökenlerinin 19. yy evrim psikologları ve frenologlarının sınıflandırma çalışmasına dayandığını iddia etmektedir. Sosyal dışlanma bağlamına; ırk, cinsel yönelim, cinsiyet, inanç, etnik köken gibi olgular girse de engelli bireylerin diğerlerine kıyasla temelde iş gücü piyasası olmak üzere toplumsal hayata katılamamayı daha şiddetli deneyimledikleri de bir gerçektir. Çünkü iş piyasasında diğer grupların verimlilik açısından olumsuz bir etkisi yoktur (Sloane & Jones, 2012). Engelliler sosyal dışlanmayı tüm veçheleriyle (ekonomik, sosyal ve kültürel) yaşamaktadır. Sosyal politikanın uygulama araçlarından olan sosyal hizmet mesleği ile engelli bireyler sosyal içermeye dahil edilmeye çalışılmaktadır. Sosyal içirme tüm birey ve grupların sosyal ve kültürel düzene dahil olmasıdır. Çünkü sosyal dışlanma sosyal bağların koparak birey ve grupların marjinalleşmesine neden olan dinamik bir süreçtir. Sağlıklı olma kavramı kişinin bedensel olarak fonksiyonel olmasının yanı sıra zihinsel, psikolojik ve sosyal olarak iyi olma haline karşılık gelmektedir. Bireyin iyi olma durumu ise içinde bulunduğu sistemin sağlamlık durumuyla yakından ilişkilidir. Engellilik, bireysel, çevresel, sosyal, siyasi vb. unsurlarla birlikte deneyimlenen ve bu yüzden engellilere yönelik araştırmaların, engelli ailesi ve içinde bulunduğu toplumla birlikte yapılması önemlidir. Engellilik, fiziksel yapıdan ötürü engelli bireylerin toplum tarafından yok sayılması ile inşa edilmiş bir sosyal dışlanmayı yansıtmaktadır (Burcu, 2015a). Kendilerine yönelik haksız kabul ve ön yargılar, engelli bireylerin sosyal dışlanmanın birçok veçhesi ile karşılaşmalarına neden olmaktadır. Engelli bireylerin sosyal dışlanmalarını etkileyecek faktörleri incelemek amacıyla Kim ve arkadaşları, Kore’de yaptıkları araştırmada eğitim durumları, istihdam piyasasındaki konumları, engel

dereceleri ve diğ er sađlık durumuna gre dıřlanmanın muhtevasının deđiřtiđi bulgusuna ulařmıřlardır. Arařtırmada engellilerin sosyal dıřlanmayı; maddi dađılımdan dıřlanma, sosyal haklardan dıřlanma, katılım ve iliřkilerden dıřlanma ve kltr ve normlara dayalı dıřlanma olmak zere drt temel alanda yařadıkları bulgusuna varmıřlardır. Engellilerin bu sosyal dıřlanma kategorilerinden en fazla sosyal haklardan dıřlanmayı yařadıđını bildirmiřlerdir (Kim ve ark., 2016). Engelli bireyler yoksunluk durumuna gre daha řiddetli bir dıřlanmaya maruz kalabilmektedirler. Fakat en temelde kltrel normlara bađlı olarak yařadıkları dıřlanma gelmektedir. Toplumda engellilik algısı olumsuzdur. Engelli bireylerin bu algıyı iselleřtirerek yařam tarzı haline getirmesi ise onların sosyal dıřlanmayı kader olarak yařamalarına neden olmaktadır. Sosyal devlet anlayıřının hkim olduđu gnmz toplumunda eřitlik ve adalet en byk vaatlerdendir. Fakat sz konusu eřitlik ve adaletin kimler iin sađlanacađı en byk insan hakları sorunlarının bařında gelmektedir. Engelli bireylerin refahları ve hakları eřitlik ve adalet řemsiyesi dıřında tutulmaktadır. Bu anlamda engelliler dnyanın en byk azınlıđını temsil etmektedir. Bununla birlikte, 1970'lerde akademik tartıřmalar sonucu, nispeten sadaka temelli yaklařımdan hak temelli yaklařıma geilmiřtir.

Sosyal dıřlanma bazı kavramsallařtırılmıř ve iselleřtirilmıř normlar erevesinde yařanmaktadır. Bu yzden kltrel etmenler sosyal dıřlanmanın řiddetini dođrudan etkilemektedir. Modern kent hayatı "normal" bireylere sınırsız imkanlar sađlarken engelli bireyleri grmezden gelmektedir. Modern kentlerin normal bireylere gre standart bir řekilde dizayn edilmesi engelli bireylerin kaynak ve fırsatlara eriřimini engellemektedir. Bu dıřlanma kentte eriřim imkanlarının sınırlı olmasının yanı sıra sosyal iliřkilerin daha kurumsal olmasından kaynaklanmaktadır. Engelli bakımında devlet kurumları etkindir. Bu anlamda engelli refahı yine kamusal kaynaklara

erişimle doğrudan ilgilidir. Nicholson ve Cooper (2013) yaptıkları çalışmada kentte yaşayan engelli bireylerin kırsal alanda yaşayanlara göre daha fazla dışlanmış oldukları sonucuna ulaşmıştır. Ercan ve arkadaşları (2019) ise gerçekleştirdikleri araştırmada, engelli bireylerin sosyal destek mekanizmalarından yoksun olmalarının kendileri için bir engel oluşturduğu bulgusuna ulaşmıştır. Mekanik dayanışmacı toplumdan organik dayanışmacı toplum yapısına doğru evrilen modern kent yaşamı engelli bireylerin yaşamış oldukları dezavantajlarını arttırmaktadır. Organik dayanışma ise belli toplumsal ihtiyaçları karşılamak için toplumun bütün üyeleri tarafından kabul edilmese de anlaşılacak ve uyulmak zorunda olan kurallaşmış dayanışma biçimidir. Organik dayanışmada vicdan, yerini kanunlara ve içtihatlarla bırakmıştır (Kızılcelik, 1994). Bu yüzden engelli hakları ve engelli refahı hukuksal olarak düzenlenmektedir. Engelli bireylerin mevcut refahı ve geleceği toplumsal vicdandan ziyade iktidar mekanizmaları tarafından düzenlenmektedir. Organik dayanışmanın hâkim olduğu kent yaşamında engellilere yönelik sosyal içerme politikaları önem arz etmektedir. Bu doğrultuda “ekonomi politikaları” ve “temel haklara erişime yönelik politikalar” tartışılacaktır.

Engellilere Yönelik Ekonomi Politikaları: İnsanların geçimlik ihtiyaçlarını temin etmek için asgari gelirden mahrum olmaları sosyal dışlanmanın unsurlarından biridir. Bireyin istihdam piyasasına katılımının hem sosyal katılımın hem de gelir dağılımı açısından önemli olduğu bilinmektedir. Düşük maliyet yüksek verimlilik esası ile çalışan iş piyasası için engelli bireylerin, düşük iş verimi, yüksek kaza riski, özel talepler nedeniyle iş güçlerine çok rağbet gösterilmemektedir (Birau ve ark., 2019). Engellilerle yapılan araştırmalar sosyal dışlanmanın yoksulluk, istihdam ile ilgili olduğunu savunmaktadır (Shaw ve Disney, 2013; Kim ve ark., 2016). Emek piyasasında yer almak engelli bireylerin toplumsal kabullerini

arttıran önemli bir unsurdur. Bu yüzden engellilerin istihdam piyasasına yerleşmesi ve kalması için ulusal ve uluslararası birçok sözleşme mevcuttur. İnsan Hakları Evrensel beyanname-
mesinde; “herkesin çalışma, işini özgürce seçme, adil ve elverişli koşullarda çalışma ve işsizliğe karşı korunma hakkı vardır” (1948, 23. Madde) ibaresi bulunmaktadır. Engelli haklarına yönelik Birleşmiş Milletler Sözleşmesinin 27. maddesinde “Taraflar devletler engellilerin diğer bireylerle eşit koşullar altında çalışma hakkına sahip olduğunu kabul eder. Bu hak, engellilerin, açık, bütünleştirici ve erişilebilir bir iş piyasası ve çalışma ortamında serbestçe seçtikleri bir işle hayatlarını kazanmaları fırsatını da içerir. Taraflar devletler çalışırken engelli olanlar dahil olmak üzere tüm engellilerin çalışma hakkının yaşama geçmesini yasama çalışmalarını da içeren uygun tüm tedbirleri alarak güvence altına alır.” Denilmektedir. TC Anayasasının 17. Maddesinde ise “herkes yaşama, maddî ve manevî varlığını koruma ve geliştirme hakkına sahiptir”, 49. maddede “çalışma, herkesin hakkı ve ödevidir” ibaresi bulunmaktadır. Engelliler için kamu personeli olarak belli bir kontenjan ayırılmakta ve EKPSS puanı ile memur olarak atanabilmektedirler. Ayrıca 4857 sayılı İş Kanunu’nun (2003) 30. maddesinde kota sistemine göre engelli işçilerin istihdamı düzenlenmektedir. Engelli refahını ve engellilerin toplumsal entegrasyonunu arttırmaya dönük tüm bu anayasal düzenlemelere rağmen literatürdeki çalışmalar engelli istihdamına dönük düzenlemelerin yetersiz olduğu ve var olan düzenlemelerin ise takibinin yapılmaması nedeniyle engelli işsizliğin yapısal bir sorun olarak varlığını sürdürdüğünü göstermektedir (Ercan, 2018; Çondur ve ark., 2019; Kanyılmaz Polat, 2019). Engelli yoksulluğunu azaltmak için Türkiye’de 2022 sayılı 65 Yaşını Doldurmuş Muhtaç, Güçsüz ve Kimsesiz Türk Vatandaşlarına Aylık Bağlanması Hakkında ki Kanun (1976) gereği engellilere ve engelli yakınlarına maaş bağlanmaktadır. Fakat bu maaşın çok fazla koşula bağlı olarak

verilmesi miktarının düşük olması engelli yoksulluğunu önleyememektedir.

Temel Hizmetlere Erişime Yönelik Politikalar: İstihdam, eğitim, sağlık ve diğer temel hizmetlere erişememek engelli bireyleri diğerlerine bağımlılığını arttırmaktadır. Engellilerin bağımsız olmak için erişim hakları erişim hakları vardır. Bu bağlamda bağımsızlık bireysel kapasiteden ziyade haklara erişimle ilgilidir (Goble, 2004). Toplumun engelli bireylerin ihtiyaçlarına cevap veremediği için yaşadıkları hak kaybı engelli hareketinin çıkış noktasını temsil etmektedir. Kişi gör-meyebilir ya da yürüyemeyebilir fakat toplum engellilerin erişimini arttıracak materyaller (kabartma yazıları, sesli sis-temler, rampalar, tekerlekli sandalyeler vb.) üreterek sosyal dışlanmayı engelleyebilir (Burchardt, 2003). Temel hakla-ra erişimde eğitim ve sağlık hizmetleri merkezidir. Eğitime erişim diğer hizmetlere erişimde kilit bir öneme sahiptir. Engellilerin haklarını bilmesi ve bunları nasıl kullanacağını öğrenmesi eğitimle gerçekleşmektedir. Ekonomik ve sosyal hayata katılımı güçlü bir araç olarak işlev görmesi eğitimin tüm bireyler için tasarlanabilen kapsayıcı olmasını zorunlu kılmaktadır (Kul Parlak, 2023; Goble, 2004). Kapsayıcı eği-tim hususunda birçok anlayış mevcuttur (Broderick, 2018). Konuya ilişkin uluslararası anlaşmalar, sözleşmeler ve araş-tırmalar vardır. Türkiye eğitimin kapsayıcılığına ilişkin birçok uluslararası sözleşmeyi kabul etmiştir. Türkiye Cumhuriyeti Anayasası'nın (1982) 42. Maddesinde eğitim ve öğretim hak-kından kimsenin mahrum bırakılamayacağı, özel eğitime ge-reksinim duyan bireyler için uygun düzenlemelerin yapıla-cağı üzerinde durulmaktadır. 1739 sayılı Millî Eğitim Temel Kanunu'nun (1973) "Eğitim Hakkı" başlıklı 7. maddesinde engelli çocuklara ilköğretim ve ortaokul eğitimi ile ilgili dev-letin sorumluluklarında olduğu vurgulanmıştır. Eğitimi en-gellilerin iş piyasasında daha fazla yer aldıkları bilinmektedir (Birau ve ark., 2019; Kim ve ark., 2016). Dolayısıyla eğitimsel

içermenin engellilerin sosyal aidiyetlerini ve katılımlarını arttıracığı düşünülmektedir (Babic ve ark., 2018). Fakat eğitime erişim diğer koşulların (çevre düzenleme, haklardan, imkanlardan haberdar olma, kaynağa yakın olma, belli bir gelir düzeyine sahip olma) uygun olduğu ölçüde mümkün olmaktadır. Oysa Türkiye’de çevre düzenlemelerinin yeterli olmadığı bilinmektedir (Ercan, 2018; Demirtaş, 2019). MEB’nın Özel Eğitim Hizmetleri Yönetmeliğinde (2018) özel gereksinimli çocuklar için eğitim programının (BEP) düzenlenmesine ilişkin ibareler yer almaktadır. Öğretmenlerin özel eğitim konusunda yetersiz kalması ve sınıfların çok kalabalık olması söz konusu eğitim hedefinin başarısız olmasına neden olmuştur (Küçük Doğaroğlu ve Bapoğlu Dümenci, 2015). Engellilerin sağlık hakları da erişmeleri gereken temel haklardandır. Türkiye’de sosyal güvenlik kapsamında sağlık hizmetleri tüm vatandaşlara ücretsiz olarak verilmektedir. Sağlık bir insan hakkıdır. Birleşmiş Milletler Engellilerin Haklarına İlişkin Sözleşme ’sinde (2006) sağlık, yaşam hakkı, ve rehabilitasyon hizmetlerine ilişkin ayrıntılı hükümler bulunmaktadır. Bu bağlamda özel ihtiyaç sahibi kimseler için evde sağlık hizmetleri sunulmaktadır. Fakat evde bakım hizmetlerine yönelik hizmetlerin yeterince profesyonel olmaması, kurum ve yetkililer arasında yetkilerin belirsiz olması hizmetlerin kalitesini düşürmektedir (Sarı, 2022). Nitekim Sağlık Bakanlığı Stratejik Planı’na göre engelli bireylerin sağlık hizmetlerine erişebilirliği %70 oranındadır.

Sosyal politikayı, sosyal sorunlarla baş etme hususunda ki çalışmalar, devlet ve vatandaşlık anlayışındaki değişim ya da kurum ve haklar perspektifinde incelemek mümkündür. Sosyal politikanın gelişim süreçlerine göre kapsamı ve araçları değişmektedir. Bu politikalar uygulayan ülkelere göre farklılık göstermektedir. Bazı yaklaşımlar her kategorideki vatandaşın şartları ve imkanlarına devletin müdahale etmesi gerektiğini savunmakta, bazı yaklaşımlar ise sadece üretim

ilişkinine dahil olmuş olanlarla sınırlı tutulması gerektiğini savunmaktadır (Yeler, 2019). Hali hazırdaki bütün kuram ve pratiklerin temelinde ise psikososyal kuramlar bulunmaktadır. Sosyal çalışma kuramları bireylerin kendi sosyal çevreleri ekseninde değerlendirilmeleri gerektiğini söylemektedir. Çünkü bireyin çevresi ile karşılıklı bağımlı olduğunu kabul etmektedir. Bireyin gelişimi ve sosyal hayata katılımı kısmen çevrenin koşulları ile ilgili olduğu kadar bireylerin gelişimleri de çevreyi etkileyebilmektedir (Teater, 2019). Sosyal politikanın ortaya çıkmasının sanayi döneminde işçi sınıfının şartlarını iyileştirmeye dönük olarak dar anlamda deneyimlendiği görülmektedir. Sosyal politikanın kapsamı zamanla genişlemiştir. Fakat 1970 sonrası sosyal politikanın işlevi yeniden tartışma konusu olmuş ve sosyal politikanın kapsamı tedrici olarak daraltılmıştır (Koray, 2005). Sosyal politikaların gelişim süreci göz önünde bulundurulduğunda, kapsamı, araçlarının zamana ve ülkelere göre farklılık gösterdiği dikkat çekmektedir (Yeler, 2019).

Sosyal hizmet; sanayileşme sonrası sosyal ihtiyaçlara çözüm üretmek için sosyal politikaların uygulanması sürecinde ortaya çıkmıştır. Dünyada farklı toplumlarda, kültürlerin değer yargılarının ve dayanışma biçimlerinin farklılık göstermesi toplumların sosyal politikalarını oluşturma biçimlerini ve yükledikleri anlamlarını farklılaştırmaktadır. Sosyal hizmet kavramı; sosyal refah, sosyal güvenlik ve sosyal politikayla ilişkilidir. Sosyal dışlanmanın nesnelere olan dezavantajlı grupları güçlendirmek için devletin aldığı önlem ve yürüttüğü politikalar sosyal hizmetin uygulama alanlarıdır (Yeler, 2019). Sosyal hizmet, etik ve kültürel farklılıklara duyarlıdır, yoksulluk, baskı, ayrımcılık ve diğer sosyal adaletsizliklere son vermek için çabalamaktadır. Bu uğraşlar, toplum örgütlenmesi, danışmanlık, denetleme, savunuculuk, sosyal ve politik eylem, eğitim, araştırma ve değerlendirme şeklinde olabilmektedir (Reamer, 2018). Sosyal hizmet mesleğinin

temel amacı incinebilir, hassas grupların iyilik durumlarını sağlamaktır. Bu minvalden bakıldığı zaman, sosyal hizmet mesleği refah ve kalkınma ile doğrudan ilişkilidir (Özmete ve Gök, 2015). Sosyal hizmet uzmanları sosyal politikanın uygulanma sürecinde geleneksel ve eleştirel olmak üzere iki perspektiften yaklaşmaktadırlar. Geleneksel perspektifte iktidar mercileri tarafından dayatılan baskının kabul edilmesi şeklindedir. Eleştirel perspektif ise iktidar mercilerine karşı direnç göstermek alternatif profesyonel projeleri hayata geçirmek ve üstlenmek şeklindedir. Bunun için ilk etapta yapılması gereken şey iktidar mercilerinin nasıl düşündüğü ve hareket ettiğine dair sağlam bir anlayışın oluşmasıdır (Munoz Arce ve Pantazis, 2019). Sosyal refahın işlevine dair iki çatışmalı görüş bulunmaktadır. Bu roller; tortusal ve kurumsal olmak üzere iki başlıkta incelenmektedir.

Tortusal; boşluk doldurma, ilk yardım işlevi görmektedir. Bu anlayış bireyin ihtiyaçlarının aile, piyasa ekonomisi gibi kurumlar karşılamadığı zaman sağlanması gerektiği anlayışı ile hareket etmektedir. Bu hizmetler bireyin tüm kaynakları tükendikten sonra ve kısa vadeli olarak bireyin kendine yetmeye başladığında geri çekilen geri çekilmektedir. Bu anlayışta adalet bir tür hayırseverlikle sağlanmaktadır. İnsan haklarına uygun yaşam koşullarını sağlamak devletin işlevi değildir. Bu işlev devletin üstesinden gelemediği bir durumdur ve insan hakları ile ilgilenmek hayırseverlikle ilişkilidir (Bauman, 2011). Sosyal politika araçlarından olan yasalar sosyal adaleti sağlamaya yönelik çalışmalardır. Bu bağlamda yapılan ilk düzenleme 7355 sayılı Sosyal Hizmetler Enstitüsünün Kurulmasına yönelik Kanununun 1. maddesine dayanarak 1961 yılında Sosyal Hizmetler Akademisinin kurulmasıdır. Böylece Türkiye’de ilk kez sosyal hizmet eğitimi verilmeye başlanarak (Ünal, 2021), sosyal hizmet, kurumsal bir anlayış kazanmıştır.

Kurumsal Sosyal Hizmet; Türkiye’de 1961 anayasasıyla benimsenen sosyal devlet anlayışı ile sosyal hizmet uygulamaları tedrici olarak yardım temelli anlayıştan hak temelli anlayışa geçilmiştir. Bu şekilde resmi bir kurum ve işleyişle sosyal hizmet faaliyet göstermiştir. Tablo 2.1’ de görüldüğü gibi verilen yardımlar belli profesyonel bir planlama ekseninde yapılmaktadır.

Tablo 2.1: Sosyal hizmet uzmanlarının işlev ve rolleri.

İşlev	Düzye	Rol	Strateji
DANIŞMANLIK	Birey ve aileler (Mikro)	Muktedir kılıcı	Çözümleri bulmada müraacaatçıyı güçlendirme
	Formal gruplar ve organizasyonlar (Mezzo)	Kolaylaştırıcı	Örgütsel gelişmeyi destekleme
	Topluluk ve toplum (Makro)	Planlayıcı	Araştırma ve planlama yapmak suretiyle program ve politika geliştirmeyi koordine etme
	Sosyal Hizmet sistemi	Meslektaşlık-izleme	Mesleki kültürün yayılması konusunda hocalık yapmak, rehberlik yapmak ve meslektaşları desteklemek.
KAYNAK YÖNETİMİ	Birey ve aileler (Mikro)	Bağlantı kurucu-savunucu	Vaka yönetimi yoluyla müraacaatçıları kaynaklarla bağlantılandırılır.
	Formal gruplar ve organizasyonlar (Mezzo)	Uygun hale getirici-aracı	Kaynak geliştirmek için gruplar ve organizasyonlar arasında ilişki ağı oluşturulur.
	Topluluk ve toplum (Makro)	Harekete geçirici	Sosyal aksiyon yoluyla değişimi başlatır ve sürdürür.
	Sosyal Hizmet sistemi	Hızlandırıcı	Disiplinler arası aktiviteler yoluyla toplum hizmetlerini uyarır.
EĞİTİM	Birey ve aileler (Mikro)	Öğretici	Bilgi işleme sürecini kolaylaştırıcı ve eğitsel program sağlayıcı
	Formal gruplar ve organizasyonlar (Mezzo)	Eğitim	Personeli geliştirme yoluyla yönlendirme
	Topluluk ve toplum (Makro)	Toplumu Bilgilendirme	Toplumu eğitim yoluyla sosyal sorunlar ve sosyal hizmetler hakkında kamuoyunu bilgilendirme
	Sosyal Hizmet sistemi	Araştırmacı/ Mesleki bilgilendirici	Bilgiler oluşturmak için araştırma keşif sürecine katılma

Veli Duyan’ın ‘Sosyal hizmetin işlevi ve rolleri’ isimli makalesinden alınmıştır.
“Kaynak: Duyan V. (2023)”

Tabloda görüldüğü gibi sosyal hizmetin danışmanlık, kaynak yönetimi ve eğitim gibi işlevleri vardır. Bu bağlamda sosyal hizmet uzmanları, birey, grup ve toplumla çalışmakta ve sosyal hizmet uzmanlarının kolaylaştırıcı, planlayıcı, savunucu, hızlandırıcı, öğretici ve bilgilendirici gibi rolleri bulunmaktadır. Sosyal hizmetin profesyonel işleyişi dikkate alındığına dinamik, kapsamlı ve çok boyutlu olan engelliliğe bütüncül ve kapsamlı müdahale edebileceği düşünülmektedir. Çünkü sosyal hizmet uzmanının, genel olarak toplumların bütüncül ve ilerici bir değişim için adalet, eşitlik ve kalkınma gibi hedefler ile örgütlenmesine katkı vermekte ve savunuculuk yaptığı düşünülmektedir. Sosyal hizmet bireylere, ailelere, gruplara ve toplumlara yönelik planlı değişim müdahalelerini kapsamaktadır. Bu bağlamda sosyal hizmet çevre içindeki bireyin sosyal sorunlarına ilişkin mahalle, toplum ve politikaların dönüşümü için bütüncül olarak yapılan planlamalardır. Sosyal adaleti ve daha eşitlikçi bir toplumu amaçlayan insan hakları programı çalışma hakkı, yeterli gıda, su ve sağlık hizmeti hakkı, barınma hakkı, eğitim hakkı ve sosyal güvenlik hakkı başta olmak üzere sosyal, ekonomik ve kültürel haklara bağlılığı içermelidir. Çünkü bunlar insan haklarıdır. Sosyal hizmet uzmanları sosyal, kültürel ve ekonomik haklar için çalışmalarda önemli rollere sahiptirler. Bu bağlamda sosyal hizmet uzmanlarını insan hakları çalışanı olarak nitelendirmek mümkündür (Ife, 2001). Engelliliğe ilişkin biyopsikososyal yaklaşımın olduğu günümüz toplumunda devlet, sosyal politika ile toplumsal uzlaşmayı sağlamak için dezavantajlı bireylerin refahtan pay almalarını sağlayacak sosyal politikalar yapmaktadır.

Literatür Taraması ve Modelin Hipotezleri

Bu çalışmada engellilerde sosyal dışlanmanın kendilik bütünlüğü üzerindeki etkisinde aile aidiyeti ve psikolojik sağlamlığın aracılık rolü incelenecektir. Bu amaçla engellilerde sosyal dışlanma, kendilik bütünlüğü, aile aidiyeti ve

psikolojik sağlık düzeylerinin sosyodemografik özelliklere göre anlamlı bir farklılık gösterip göstermediği ve engellilerde sosyal dışlanma, kendilik bütünlüğü, aile aidiyeti ve psikolojik sağlık arasında anlamlı bir ilişkinin olup olmadığı incelenecektir. Çalışma kendilik psikolojisi kuramına dayandırılmıştır.

Araştırma Teorisi Olarak Sosyal Dışlanma

Sosyal dışlanma kavramı teknik olarak ilk kez 1974'de Fransa Sosyal İşler Bakanı R. Lenoir tarafından ekonomik yoksunluk nedeniyle toplumsal ilişkilerin bozulması (Silver, 1995) anlamında kullanılmış olmakla birlikte 1980'lerde engelli, yaşlı, işsiz, hasta, bakıma muhtaç vb. diğer dezavantajlı bireylerin temel vatandaşlık haklarına erişememeleri için de kullanılmaya başlanmıştır. Kişi, sahip olduğu potansiyeli ortaya çıkartabilmek için belli hakları kullanmaktadır. İşsizlik, yoksulluk gibi unsurlar bu hakların kullanımındaki engelleri teşkil etmektedir. Bu engellerin uzun vadeli ve kalıcı olması sosyal dışlanmanın nesnesi olan kimseleri daha fazla savunmasız bırakarak çok boyutlu bir dezavantajlı durum yaratmaktadır. Bu dezavantajlar; yaşlılık, cinsiyet, belli bir etnik gruba mensubiyet gibi unsurlardır (Sheppard, 2006). Sosyal dışlanma toplumsal aidiyet hissini yok etmekte ve sosyal varoluşu sekteye uğratmaktadır. Bu şekilde bir tür ihmal ve terkin kesişim noktası olan vatandaş hissetmeme durumu deneyimlenmektedir (Teles, 2019). Bu bağlamda bireyleri insan haklarından mahrum bırakan şeyin ne olduğu önemlidir. Bazen herkesle aynı muameleye maruz kalmak bazen de herkesten farklı muamele görmek engelleyici olabilmektedir (GLAD, 2000). Önemli olan dezavantajlı grupları sosyal içermeye dahil edecek politikaların geliştirilmesidir. Bunun için bireyin sosyal dışlanmanın hangi boyutunu deneyimlediğini tespit etmek önemlidir. Sosyal dışlanmanın başlıca bo-

yutları; ekonomik, sosyal ve siyasi olmak üzere üç mecrada deneyimlenmektedir.

1980 sonrası Avrupa'da meydana gelen siyasi ve ekonomik dönüşüm dolayısıyla eşitsizlikler, ekonomik ve sosyal kırılmalıklar oluşmuş bu durum sosyal bütünleşmenin azalmasına neden olmuştur. Toplumun dikkate değer bir kesiminin düzenli bir işe, yeterli bir gelire, barınma, beslenme ve eğitim olanaklarına erişememeleri toplumsal dışlanmaya sebep olmaktadır. Sosyal dışlanma bütüncül ve dinamik bir yapıdır. Toplumsal düzenin temel mantığı kaynakların ve fırsatların yeniden dağıtımını farklılıkları gözeterek tahsis etmektir. Toplumsal düzenin işlevi kaynak ve fırsatların ulaşılabilirliğini toplumsal düzlemde yaratılmış eşitsizlik ekseninde dönüştürerek düzenlemektir (Bauman, 2011).

Sosyal Dışlanma ve Kendilik Bütünlüğü

Bir dezavantajlılık durumu olan engellilerin sosyal dışlanmaya maruz kaldığı bilinmektedir. Konuya ilişkin alan yazına bakıldığında engellilerin sosyal dışlanmalarına yönelik literatür çalışmalarının (Bucuka, 2019; Abay Alyüz, 2022; Şahin, 2009) ve araştırma makalelerinin olduğu bilinmektedir. Örneğin Genç ve Çat (2013) ile Darıyemez'in (2012) engellilerin istihdam piyasasından dışlandıklarına yönelik, Gökmen'in (2017) engellilerin eğitim hayatında yaşadıkları zorluklara ilişkin çalışmaları bunlardan bazılarıdır. Çalışmalar dezavantajlı olan engellilerin sosyal dışlanmanın bütün veçhelerini deneyimlediğini göstermektedir. Engellilik her şeyden önce biyolojik bir olgudur. Bu yüzden engel durumu temel haklara erişim, sosyal hayata katılım, istihdam piyasasında kalma hususunda doğal bir engel olabilmektedir. Sosyal devlet anlayışına uygun olarak toplumun tüm bireyleri için sosyal hayata tam katılımı sağlamaya yönelik politikaların olması ile birlikte engelliler için sosyal hayata tam katılım olabildiğince yani

kendi doğal sınırlılıklarına göre olabilmektedir. Bu yüzden engelli bireylerin deneyimlemek durumunda kaldıkları sosyal dışlanmanın onların kendilik bütünlüğünü etkileyeceği düşünülmektedir. Literatürde kendilik bütünlüğünü ölçmek için herhangi bir envanter bulunmamaktadır. Bu çalışmada ise kendilik bütünlüğünün bileşenlerine ilişkin araştırma verileri sunulacaktır. Kendilik bütünlüğü; kendiyle ilişki, nesneyle ilişki ve işlevsellik faktörleriyle değerlendirilmektedir. Kendiyle ilişki; psikolojik ve genel iyi olma haline tekabül etmektedir. Nesneyle ilişki; ötekiyle gerçekçi ve sağlıklı ilişki geliştirme ve sürdürme ile ilgilidir. İşlevsellik ise kişinin üretmesi, kendine yetmesi, eğlenceli vakit geçirdiği hobiler edinmesiyle ilgilidir. Literatür, sosyal dışlanmanın kendilik bütünlüğünün bir gereği olan psikolojik iyi oluş ve genel iyi oluş arasında anlamlı bir ilişkinin olduğunu ortaya koymaktadır. İyi oluş üzerindeki en önemli etki bireyin hali hazırdaki duruma uyum sağlaması olarak gösterilebilir. Sosyal dışlanmaya maruz kalan bireylerin uyum kapasitelerinin daha düşük olacağı düşünülmektedir. Bu yüzden sosyal kabulün yüksek olmasının engellilerin kendilerini daha iyi hissetmelerine neden olacağı bir gerçektir. Konuya ilişkin Ciminli ve arkadaşlarının (2023) yaptığı çalışmada engellilerde sosyal dışlanma düzeyi arttıkça genel iyi oluş düzeylerinin azaldığı görülmektedir. Literatürde sosyal dışlanmanın ekonomik boyutu olan gelir durumuna göre psikolojik iyi oluş, genel iyi oluş ve mutluluk düzeylerini inceleyen çalışmalar bulunmaktadır. Bu çalışmalar gelir ve mutluluk arasında pozitif bir ilişkinin olduğunu göstermektedir (Diener ve ark., 1993; Haring, Stock ve Okun, 1984; Uppal, 2006). Gelirle ilgili en büyük değişken işsizliktir. Kişilerin istihdam piyasasında yer almasının onların işlevselliğini arttırdığı bilinmektedir. İşlevsellik ise kendilik bütünlüğünün önemli bir bileşenidir. Doğan ve Ünal'ın (2023) engellilerle yaptığı çalışmada engellilerin iş arama sürecinde ve iş yaşamında birçok olumsuzluklarla karşılaştığı

görülmektedir. Bu durum engelliler için kronik işsizliği beraberinde getirmektedir. İstihdam piyasasının dışında kalmak engellilerin işlevselliğini etkilediği gibi genel iyilik halini de etkilediği bilinmektedir. Büyük veri setleriyle yapılan araştırmalarda işsizliğin mutluluk ve genel iyilik haline olumsuz etkileri olduğu bulunmuştur (Winkelmann ve Winkelmann, 1998; Di Tella, MacCulloch, ve Oswald 2001; Blanchflower ve Oswald, 2004). Konuya ilişkin Lawes ve arkadaşlarının (2024) yaptığı araştırmada işsizliğin psikolojik iyi oluşla negatif bir ilişkisinin olduğu görülmektedir. Psikolojik iyi oluş ise; özerklik, çevresel sorumluluk, yaşamda amacın olması, kendini kabul etme, kişisel gelişim, ötekilerle olumlu ilişkiler olmak üzere altı faktörle deneyimlenmektedir (Ryff, 1989). Bu özelliklerin de kendilik bütünlüğü için önemli olduğu düşünülmektedir. Robinson ve arkadaşlarının (2020) yapmış olduğu çalışmada da temel haklara erişim, sosyal hayata katılım gibi unsurların engelli bireylerin ötekilerle ilişkilerini geliştirmelerine ve sosyal hayatta işlevselliklerini arttırdığına yönelik bulgular edinilmiştir.

Kendilik bütünlüğünün diğer bir faktörü nesneyle ilişkidir. Kendilik psikolojisi kuramının teorisyeni Heinz Kohut kendilik bütünlüğünün oluşmasında kendilik nesnelерinin çok önemli olduğunu belirtmektedir. Bu kurama göre bebek dünyayı bakım verenin gözünde deneyimlemektedir. Bakım verenin bakışları da dahil olmak üzere bütün tepkileri bebeğin kim olduğunu ve kim olacağını keşfetmesine izin veren bir ayna görevi görmektedir (Malin, 2011). Bu yüzden engelli çocuğa yönelik ailenin tutumu çok önemlidir. Literatüre bakıldığında Ercan ve arkadaşları (2019) ile Yıldırım ve Demirel'in (2023) yaptığı çalışmada engelli çocuğa sahip olan ailelerin ilk etapta üzüntü, şaşkınlık, korku yaşadıkları görülmüştür. Normal koşullarda bebekle sağlıklı bir ilişki kurulabilecekken engelli bir çocuğu kabul etme süreci anne çocuk ilişkisini olumsuz etkilemektedir. Bu durumda engelli bebeğin an-

neyle deneyimlediği ilk duygu korku ve üzüntü olmaktadır. Ayrıca engelli bir çocuğa sahip olmanın aile için ekonomik ve sosyal olarak belli zorlukları olduğu düşünülmektedir. Achilles ve arkadaşlarının (2007) yaptığı araştırmada aile kaynaklarının yetersiz olduğu düşük gelirli hanelerde doğan engellilerin daha fazla sosyal dışlanmayı deneyimledikleri görülmektedir. Yine Bae ve Kim'in (2009) yaptığı araştırmada ise sosyal dışlanmanın bütün yönlerinin yoksulluğu etkilediği bulgusu edinilmiştir. Konuya ilişkin Karacan Şimşek ve arkadaşlarının (2023) engelli çocuğa sahip olan ailelerle yaptığı araştırmada onların sosyal, ekonomik, duygusal ve fiziksel olarak büyük bir stres altında olduğu saptanmış ve asosyal bir yaşam sürdürdükleri tespit edilmiştir. Kaçan Softa'nın (2013) engelli çocuğu olanlarla yaptığı araştırmada bir işte çalışan ebeveynlerin çalışmayanlara göre depresyon düzeyinin daha düşük olduğu görülmektedir. Yine Kayhan'ın (2023) yaptığı çalışmada engelli çocuğa sahip ebeveynlerin gelir durumu ve eğitim durumu düştükçe yaşam doyumunun azaldığı görülmektedir. Ercan ve arkadaşları (2019), Acar (2023) ve Yolalaner'in (2023) engelli aileleri ile yaptığı çalışmalarda engelli ailelerinin de sosyal dışlanmaya maruz kaldığına yönelik bulgular edinilmiştir. Her sağlıklı birey, başkalarıyla, belli bir grupla, topluluk ve toplumla olumlu, anlamlı ve kalıcı ilişkiler kurmaya çalışmaktadır. Fakat bireyin kişiler arası ilişkiyi ilk deneyimlediği mecra ailedir. Birey bebekliğinden itibaren aile içerisinde kendisi ve öteki hakkında tasarımlar oluşturmaktadır. Nesne ilişkileri kuramcısı Otto Kernberg çocuk ve bakım veren arasındaki etkileşimin kendi ve öteki hakkında içselleştirilmiş temsilleri oluşturduğunu söylemektedir (Harter, 1999). Bir çocuğun kendilik nesnelere tarafından (birincil bakım veren [anne] ve ideal ebeveyn imagosu[baba] tarafından) optimal düzeyde aynalanmaması kendilikte hasara yol açmaktadır. Bireyin sağlıklı bir kendilik geliştirmesi kendilik nesnesi işlevlerinin optimal olması ile ilişkilidir.

Başka bir ifade ile birincil ve ikincil aynalanma işlevlerinin yerinde ve yeterince olması ile bağlantılıdır (Kohut, 1998, 2017, akt., Ercan, 2022). Bu durumda engelli çocuğa sahip ailelerin deneyimledikleri sosyal dışlanmanın onların nesneyle ilişkisini etkilediği söylenebilmektedir.

Hipotez 1 (H1). *Katılımcuların sosyal dışlanma düzeylerinin kendilik bütünlüğü üzerinde anlamlı bir etkisi vardır.*

Sosyal Dışlanma ve Aile Aidiyeti

Aidiyet genetik aktarımla atalarımızdan gelen, desteklenen, duygularımıza, davranışlarımıza sirayet eden köklü bir insan motivasyonudur (Allen ve ark., 2022). Sosyal dışlanma ise bir nevi topluma ait olamama ile ilgilidir. Bu hususta aile içi kurulan ilişki örüntülerinin sosyal hayatta yeniden deneyimlendiği düşünülmektedir. Bununla birlikte yetişkinlikte olumlu ve sağlıklı sosyal ilişkilerin de ailede deneyimlenen ilişki örüntülerini değiştirebileceği iddia edilmektedir. Konuya ilişkin çalışmalarda sosyal dışlanmanın nedeni olan yoksulluk, zorunlu göç gibi dezavantajlılık durumlarının aile aidiyetini etkilediğini, ilişkilerin, sevgi ve güven bağının zayıflattığını doğrulamaktadır (Bimay ve Çetin, 2023; Diker ve Karan, 2021; Görmüş ve ark., 2023; Armutlu, 2023). Ayrıca düzenli bir işte çalışmamanın, istihdam piyasasının dışında kalmanın yani ekonomik dışlanmanın aile aidiyeti tutumunu düşürdüğüne ilişkin çalışma sonuçları da bulunmaktadır (Ayberk ve Taylan, 2021; Babahanoğlu, 2020). Halis ve Demirel'in (2016) yaptığı çalışmada örgütsel soyutlama ile sosyal destek arasında negatif bir ilişkinin olduğu görülmektedir. Ayrıca engelli çocuğu olan ailelerin yaşamış oldukları sosyal dışlanmanın (Ercan, 2019; Acar, 2023; Yolalaner; 2023) aile ilişkilerini ve aidiyeti etkileyeceği düşünülmektedir. Engelli çocuğu olan ailelerle yapılan araştırmalarda ailelerin sosyal dışlanma düzeylerinin (işsizlik, yoksulluk, düşük

eğitim düzeyi, hak ve fırsatlara erişememe) ebeveynlerin genel iyilik halini etkilediğini göstermektedir (Kaçan ve Softa, 2013). Patel ve arkadaşlarının (2022) yaptığı çalışmada engelli çocuğu olan ailelerin gelir durumu düştükçe bakım yükü puanlarının arttığı bildirilmiştir. Engelli çocuğa sahip ailenin sosyal dışlanmaya maruz kalmasının bireyin aile aidiyetini etkileyeceği düşünülmektedir. Macdonald ve arkadaşlarının (2018) yapmış olduğu çalışmada engelli bireylerin engelli olmayanlara göre daha fazla yalnızlık ve sosyal izolasyon yaşadıkları ve yine aynı araştırmada engelli bireylerin engelli olmayanlara göre yakın arkadaş ve aile üyeleriyle düzenli iletişim kurma düzeylerinin daha düşük olduğu bulguları yer almaktadır. Tarvainen'in (2020) Finlandiya'da orta yaş üstü engellilerle ilgili yapılan yaşam öyküsü projesi kapsamında elde edilen araştırmanın verilerine dayalı olan çalışmasında, temel temaların "çocuklukta aidiyetsizlik, kopuk gençlik, yetişkinlikte ayrılma" şeklinde olduğu görülmektedir. Araştırmadaki temel tema olan yalnızlık seyrinin çocukluk, gençlik ve yetişkinlik olmak üzere yaşamın tüm boyutlarında etkili olduğunu bilinmektedir. Araştırma bulgularında çocuklukta yalnızlığın daha derin ve köklü olduğu ve diğer dönemlerdeki yalnızlığa eşlik ettiği ve yalnızlığın ve sosyal izolasyonun bedensel farklılıkla birlikte deneyimlendiği bilgisi yer almaktadır.

Hipotez 2 (H2): Katılımcıların sosyal dışlanma düzeylerinin aile aidiyeti üzerinde anlamlı bir etkisi vardır.

Aile Aidiyeti ve Kendilik Bütünlüğü

Aile aidiyetinin temelinde bebek ile anne ilişkisi yer almaktadır. Anne ile bebek ilişkisini açıklamada Otto Kernberg'in geliştirdiği nesne ilişkileri kuramı ve Heniz Kohut'un kendilik psikolojisi kuramı tercih edilmiştir. Bir bağlanma olarak "nesne ilişkileri" her yaşta ortaya çıkmak-

la birlikte ilk nesne ilişkisi anne ile kurulmaktadır. Fakat zamanla bu ilişki diğerlerini de (ilk etapta ailenin diğer üyelerini) kapsadığı görülmektedir (Ainsworth, 1969). Ebeveynlerin çocuklarının kendilik nesnesi ihtiyacını optimal düzeyde karşıladıkları zaman çocuğun kendini onaylamak için ebeveynlerine duyduğu ihtiyaç yavaş yavaş içselleştirmeye dönüştürülerek olumlu, düzenli ve savunmacı olmayan benlik saygısı ve duruma göre kendini yatıştıran olgun ve bütünleşmiş bir benliğe dönüşmektedir (Kohut, 1971). Kohut sağlıklı bir kendilik için kendilik nesnelерinin optimal düzeyde tepki vermelerine ihtiyaç duyduğunu ifade etmektedir. Ona göre bu tepkilerin aniden kesilmesi ya da yeterince verilmemesi bireyin yetişkinlikte çeşitli kişilik bozukluğu semptomlarına bağlı olarak kişiler arası ilişkilerin ve yakın ilişkilerin sürdürülmesinde sorunlar yaşamasına ve yaşamı boyunca kendilik nesnesi işlevi görececek kişileri aramasına yol açacaktır (Yurduşen ve Gençöz, 2018). Kernberg dürtü kaynaklı iki duygulanımın rolünü vurgulayarak içselleştirilmiş duygulanım nesnesi ilişkilerinde saldırgan ve sevgi dolu dürtülerin bilinçdışı çatışmaları bütünleştirmek gerektiğini söylemektedir. Gündelik hayatta hali hazırda ilişkilerimizin anneye (ya da bakım verenle) ilk deneyimlerimizin yani anılarımızın yeniden yapılandırılarak tekrarlanan canlandırmalardan ibaret olduğunu belirtilmektedir (Tuckett, 2022). Sjastad ve arkadaşlarının (2021) yaptığı çalışmada aidiyetin mutlulukla pozitif korelasyon gösterdiği görülmektedir.

Aile aidiyetinin yüksek olması bütünlüklü bir kendiliğin olmasında önemlidir. Lopez ve arkadaşlarının (2013) yaptığı çalışmada kendilik nesnesi ihtiyaçlarının bağlanma güvensizliğiyle anlamlı bir ilişkisinin olduğu görülmüştür. Yani içselleştirilmemiş kendilik nesnesi yetişkinlikte diğerleriyle olan ilişkileri etkilemektedir. Yapılan diğer araştırmalar da benzer şekildedir. Aile aidiyeti yüksek olan bireylerde suç işleme, bağımlılık gibi durumların daha az yaşandığı ve

akademik ders başarısının ise daha yüksek olduğunu göstermektedir. Tek ebeveynli aileler, evlilik dışı doğum oranları, ebeveynler arasındaki farklı cinsel eğilimler bireylerde aile aidiyetini azaltmakta ve psikolojik ve ekonomik refahı etkilemektedir (King, Boyd, ve Pragg, 2018). Bireyin ebeveynleriyle etkileşimleri davranışlarını ve psikolojik durumunu etkileyebilmektedir. Stone ve arkadaşlarının suçlu çocuklarla yaptığı araştırmada aile aidiyeti ve depresyon arasında orta düzey ve negatif bir ilişkinin olduğu görülmüştür. Aile aidiyeti düzeyi arttıkça suçlu çocuklarda depresyon azalmaktadır (Stone ve ark., 2023). Aidiyet olumlu ilişkilerle gelişmektedir. King ve arkadaşlarının aile yapılarına göre aile aidiyetini incelediği çalışmada ebeveynleriyle kalan ergenlerin (üvey ya da öz) ayrı kalanlara göre aile aidiyetinin daha yüksek olduğu görülmüştür (King, Boyd ve Pragg, 2018). İran’da ortaöğretim çocukları ile yapılan araştırmada, aile iletişim örüntülerinin olumlu olması bireyin akademik öz düzenleme ve akademik yılmazlığı yordadığı görülmüştür (Ramezanpour ve ark.,2019). Kendilik psikolojisi kuramına göre kişinin kendilik tasarımı büyük ölçüde ailede şekillenmektedir (Kohut, 1998). Günümüzde neredeyse bütün psikolojik kuramlar kişilik gelişiminde çocukluk döneminin diğer dönemlere göre daha önemli olduğunu savunmaktadır. Çocukluk döneminde yaşanan deneyimler bireyin tüm yaşamına sirayet etmektedir (Eryavuz, 2006). Bu bağlamda aileyle iyi ilişkilerin olması özellikle anne ile sağlıklı bir ilişkinin bulunması çocukların çok yönlü gelişimini desteklemektedir. Çocukluk döneminde anneye ilişkin algı çocuğun bütün yaşamını şekillendirmektedir (Gander ve Gardiner, 2001).

Engelli çocuğa sahip ailelerin psikolojik iyilik durumu engelli çocuğa yaklaşımını bu yaklaşımda çocuğun iyilik durumunu ve kendilik bütünlüğünü etkilemektedir. Engel durumunun sadece birey için değil ona bakım veren (aile, ebeveyn) için de bir dezavantajlık durumu olduğu bilinmek-

tedir. Literatürde engelli ailelerin yaşadığı güçlüğü ilişkin oldukça fazla çalışma bulunmaktadır (Coşkun ve ark., 2024; Çalbayram, 2024). Engel durumu aileler için de yüksek stres ve dışlanma nesnesidir. Bu durumda aile engelli bir çocuğa sahip olma sürecini sağlıklı yürütse de yine de kendi kontrolü dışında zorluk ve dışlanmalara muhatap olabilmektedir. Bu durum aile fertlerinin stres düzeyini, aile içi ilişkilerini ve aile aidiyetini belirlemektedir. Engelli bir çocuğa bakım vermenin fiziksel sağlığı bozduğuna ilişkin çalışmaların olduğu görülmektedir (Kiecolt Glaser ve ark., 1991). Patel ve arkadaşlarının (2022) yaptığı araştırmada engel derecesine göre ailelerde bakım yükünün arttığı, bakım yükünün ise yaşam kalitesini düşürdüğü görülmektedir. Barak Levy ve Atzaba Poria'nın (2020) yaptığı araştırmada ebeveyn yeterlilik duygusu ile çocuk davranış sorunları ile anlamlı bir ilişki bulunmaktadır. Buna göre ebeveyn yeterlilik duygusu yüksek olan kişilerin çocuklarında daha az davranış sorunları görülmektedir.

Hipotez 3 (H3): Katılımcıların aile aidiyeti düzeylerinin kendilik bütünlüğü üzerinde anlamlı bir etkisi vardır.

Sosyal Dışlanma ve Psikolojik Sağlık

Literatürde psikolojik sağlamlığa ilişkin olarak farklı tanımlar bulunmaktadır. Bazı kaynaklar psikolojik sağlamlığı kişisel özelliklerle (maneviyatın güçlü olması, aile sisteminin güçlü olması, sosyal destek mekanizmaları, sosyal ve kişisel yeterlilik vb.) ilişkilendirerek bu özelliklere sahip olanların problemlere yönelik uyum kapasitelerinin yüksek olacağını söylemektedir (Newman, 2005; Campbell-Sills, Cohan ve Steil, 2006; Masten ve Wright, 2010). Bununla birlikte psikolojik sağlamlığın, kişinin travmalara yönelik olarak uyum kapasitesinin genişlemesi olarak tanımlandığı da görülmektedir (Bonanno ve Mancini, 2008; Connor ve Davidson, 2003). Psikolojik sağlamlığa ilişkin yaygın görüş psikolojik

dayanıklılığın sonradan geliştirileceğine yöneliktir (APA, 2006; Newman, 2005). Bu yüzden bireyin travmatik durumlara yönelik adaptasyonunu belirlemede dayanıklılık düzeyini belirlemenin önemli olduğu düşünülmektedir. Yaygın görüş olumsuz yaşam deneyimlerinin psikolojik sağlamlığı (uyum kapasitesi) düşüreceği, bu durumun ise bireyin yaşam kalitesini etkileyeceği şeklindedir. Konuya ilişkin yapılan araştırmalar da olumsuz yaşam deneyimlerine maruz kalan çocukların yaşamayanlara göre daha fazla uyumsuzluk yansıttığı yönündedir (Lynch ve Cicchetti, 1998; Garbarino, 1995). Konuya ilişkin Uzunbacak ve arkadaşlarının (2018) yaptığı çalışmada sosyal ve örgütsel desteğin psikolojik sağlamlık üzerinde olumlu etkisinin olduğu görülmektedir. Gerçekleşen bozuklukların tedavisi yerine bireyin en yüksek işlevselliği için psikolojik sağlamlığın rehabilitasyon ve danışmanlık hizmetleri ile artırılması önerilmektedir (Cowen, 1999; Luthar ve Cicchetti, 2000; Labrague, 2021; Alduraidi, Dardas ve Price, 2020).

Hipotez 4 (H4): Katılımcıların sosyal dışlanma düzeylerinin psikolojik sağlamlıkları üzerinde anlamlı bir etkisi vardır.

Psikolojik Sağlamlık ve Kendilik Bütünlüğü

Literatürde psikolojik sağlamlığa ilişkin üç temel yaklaşımın olduğu görülmektedir. İlki koruyucu faktörlere dikkat çekmektedir. Bu yaklaşımda risk durumlarına yönelik başa çıkmaya yardımcı olan iç ve dış faktörlere odaklanılmıştır. Psikolojik dayanıklılığa yönelik ikinci yaklaşımda risk durumlarına karşı uyum kapasitesinin ve koruyucu faktörlerin genişletilmesine değinilmiştir. Üçüncü yaklaşım ise kişilerin içindeki motivasyonel güçlerin tanımlanarak bu güçlerin kullanımını teşvik eden tecrübelerin deneyimlenmesi şeklindedir (Richardson, 2002). Yani üçüncü yaklaşımda psikolojik sağlamlık kişinin içinde olan ve zamanla geliştirebilen bir güç

olarak tanımlanmaktadır. Bu bağlamda bir güç olarak psikolojik sağlamlığın yüksek olduğu bireylerde kendilik bütünlüğünün de daha yüksek olacağı düşünülmektedir. Bu hususta yoğun stres altında olan bireylerin kendilik bütünlüğünün yüksek olması yani benliğin dağılmaması durumu psikolojik sağlamlıkla açıklanmaktadır (Garmezy, 1993; Seligman ve Csikszentmihalyi, 2000; De Koch ve ark., 2021). Konuya ilişkin koruyucu faktörler; psikolojik/egitimsel faktörler, aile uyumu ve desteği, dış destek sistemleri şeklinde sınıflandırılmaktadır (Werner, 1993; Rutter, 1990). Literatürde yapılan araştırmalara bakıldığında Bayat ve Polat Olca'nın (2023) yaptığı çalışmada psikolojik sağlamlıkla depresyon ve anksiyete arasında ilişki bulunmuştur. Güloğlu ve Kararımak'ın (2010), Kararımak'ın (2007), Sameroff ve Seifer'in (1990) yaptığı çalışmalarda da psikolojik sağlamlık ve benlik saygısı arasında ilişkinin olduğu görülmektedir.

Hipotez 5 (H5): Katılımcıların psikolojik sağlamlık düzeylerinin kendilik bütünlüğü üzerinde anlamlı bir etkisi vardır.

Sosyal Dışlanma Düzeyinin Kendilik Bütünlüğü Üzerindeki Etkisinde Aile Aidiyeti ve Psikolojik Sağlamlığın Aracı Rolü

Bazı insanların psikolojik dayanıklılığı diğerlerine göre daha yüksektir. Bu yüzden istenmedik olumsuz yaşam koşullarına yönelik olarak psikolojik dayanıklılık düzeyleri yüksek olanların düşük olanlara göre daha hızlı uyum sağlayacağı düşünülmektedir. Psikolojik dayanıklılığın travma sonrasında dağılan kendiliğin yeniden bütünleşmesinde önemli olduğu belirlenmiştir (Seligman ve Csikszentmihalyi, 2000). Bu yüzden olumsuz durumlara yönelik kendilik bütünlüğünün korunması için psikolojik sağlamlığı arttırmaya yönelik müdahaleler önerilmektedir (Luthar ve Cicchetti, 2000). Literatürde travma sonrası psikososyal destek hizmetlerinin kişinin işlev-

sellik ve sosyal uyumunu arttırdığına ilişkin çalışmalar mevcuttur (Snyder ve ark., 2006; Rodgers ve ark., 2007; Emes ve ark., 2002). Engellilerin deneyimlemek durumunda kaldıkları sosyal dışlanmanın onların kendilik bütünlüğünü etkilediği bilinmektedir. Bu hususta engellilerle yapılacak rehabilitasyon hizmetleri önem arz etmektedir. Söz konusu olan rehabilitasyon hizmetlerinde ise engellilere biyo-psiko-sosyal modelle yaklaşılmasının kritik olduğu söylenmektedir. Hatta Richardson insanların alışageldiği hayatı yaşama eğilimleri olduğunu söylemekte ve değişimin (olumlu ya da olumsuz) insanları strese soktuğunu belirtmektedir. Bir değişim karşısında kendiliğin dağıldığı ve yeniden kendiliği dengelemek için çeşitli aşamalardan geçtiği düşünülmektedir. İnsanlar kayıp, taşınma, ölüm, ayrılık, işsizlik gibi kendi istemleri dışında yaşadıkları değişim sonrası dağılma yaşadıklarında bazen madde kullanımı, saldırgan davranışlar vb. gibi işlevsiz davranışlarda bulunarak bütünleştikleri bilinmektedir. İnsanların herhangi bir olumsuzluğa yönelik iç gözlem ve değerlendirme becerilerinde kör noktaların olduğu gerçeğiyle yüzleşip denge durumuna gelmek için psikolojik yardım almanın gerekli olduğu vurgulanmaktadır (Richardson, 2002).

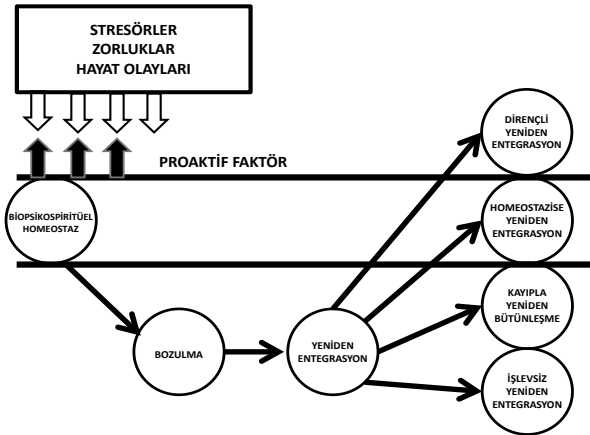

Şekil 2.1: Psikolojik Dayanıklılık Modeli.

Kaynak: "Richardson, 2002"

Şekil 3.1’de Richardson’un psikolojik dayanıklılık modeli görülmektedir. Burada herhangi bir olumsuz durum (sosyal dışlanma) ile karşılaşıldığında dağılan benliğin yeniden bütünleşme süreci gösterilmektedir. Şekilde bio-psiko-spiritüel homeostaz kişinin hali hazırdaki yaşam koşullarına (iyi ya da kötü) adaptasyonunu ifade etmektedir. Bu alanın kişi için alıştığı durum, bir nevi konfor alanı olduğu söylenebilir. Yeni deneyimler kişiyi konfor alanından uzaklaştırarak bozulmaya uğratmakta ve benliğin yeniden entegrasyonuna ihtiyaç duyulmaktadır. Bu durumda birey dört farklı şekilde dengeye ulaşabilmektedir. İlk olarak birey eski denge durumuna geri dönmek isteyebilir ki bu durum deneyimleri yok saymayı gerektirmektedir. İkinci olarak birey esnek bir şekilde bütünleşmek isteyebilir. Böylece ek koruyucu faktörler geliştirilebilmektedir. Üçüncü olarak olumsuzluğu ve kaybı kabul ederek kayıpla bütünleşmek isteyebilmektedir. Bu durumda insanların bazı umut, dürtü ve motivasyonundan vazgeçmesi gerekmektedir. Dördüncü olarak birey işlevsiz olarak yeniden bütünleşebilmektedir. Bu durumda ise bozulan denge durumuna kavuşmak için madde, alkol, yıkıcı davranışlara başvurulabilmektedir (Richardson, 2002). Bu hususta sosyal dışlanma bağlamında engellilerin yaşamak durumunda kaldıkları olumsuz deneyimler neticesinde kendilik bütünlüğünün yeniden sağlanması için esnek bir şekilde yani olumsuzluklarla başa çıkmada koruyucu faktörlerin artırılmasının önemli olduğu düşünülmektedir.

Engelli bireylerde sosyal dışlanmanın kendilik bütünlüğü üzerindeki etkisinde diğer bir aracı faktör olarak aile aidiyetinin önemli olduğu düşünülmektedir. Çünkü kendiliğin oluşmasında karmaşık kültürel yapının içinde var olan ailevi sistemlerin önemli olduğu bilinmektedir (Homme ve Shults, 2020). Bu yüzden kendilik bütünlüğünün oluşmasında nesne ilişkileri önemli bir faktördür. İlk nesne ilişkileri temsilleri de çocuklukta ebeveyn ve aile ilişkileriyle belirlenmektedir.

Sağlıklı nesne ilişkilerinin de olumlu aile ikliminde gerçekleştiği bilinmektedir. Bu yüzden aile bireylerinin özellikle de bakım verenlerin (ebeveynlerin) psikolojik iyilik durumlarının önemli olduğu düşünülmektedir. Sonradan engelli olan bireylerle yapılan çalışmalarda bakım verenlerin (ailelerin) çok yoğun stres yaşadığına ilişkin çalışmalar mevcuttur (Perlesz, Kinsella ve Crowe, 1999; Gan ve Schuller, 2002; Nabors, Seaacat ve Rosenthal, 2002). Engellilerin psikolojik iyilik halleri içinde bulunması aile sisteminin iyilik haliyle ilişkilidir (White, Driver ve Warren, 2008). Özellikle engelli ailelerinin psikolojik iyilik durumları onların engelli çocuklarıyla ilişkisini etkilemekte ve bu durum engelli bireylerin nesne ilişkilerini belirlemektedir. Nitekim bakım verenlerin tutumu kişinin hem kendiyle ilişkisini hem de ötekiyle ilişkisini belirlemektedir (Cozolino, 2020). Araştırma ailenin psikolojik sağlamlığını anlamaya dönük bir veri sağlamamaktadır. Sadece aile aidiyetinin sağlıklı ve işlevsel bir aile ile mümkün olduğu bilinmekte ve bu yüzden psikolojik sağlamlığı ya da psikolojik iyilik hali yüksek olan aileleri olan engelli bireylerin kendilik bütünlüklerinin yüksek olacağı düşünülmektedir. Çünkü işlevsel aile ilişkilerinin olduğu aile sisteminde birey, çatışmanın nasıl çözüldüğünü, iş birliği yapmayı ve istikrarın nasıl sürdürüldüğünü öğrenmektedir. Literatürde, karşılaşılan güçlüklerle rağmen kendilik bütünlüğünü korumada aile sisteminin sağlıklı işleyişinin önemine vurgu yapılmaktadır (Garmezzy, 1993; Rutter, 1990; Friberg, ve ark., 2003). Kendilik bütünlüğünün devam etmesinde yakın ilişkilerin yapılandırıcı, onarıcı rolü vardır. Psikolojik sağlamlık ise kendiliği onarma kapasitesi veya gücünü temsil etmektedir. Sosyal dışlanmanın yaralayan, işlevselliği kısıtlayan, gelişimi engelleyen ve dağıtan etkilerine karşı psikolojik sağlamlığın ve aile aidiyetinin koruyucu işlevinin önemli olduğu düşünülmektedir.

Hipotez 6 (H6): Katılımcıların sosyal dışlanma düzeylerinin kendilik bütünlüğü üzerindeki etkisinde aile aidiyetinin ve psikolojik sağlamlıklarının aracılık rolü vardır.

YÖNTEM

Bu bölümde araştırmanın modeli, evren ve örnekleme, veri toplama araçları başlıklarına yer verilmiştir.

Araştırma Modeli

Araştırma nicel desenlidir. Kolay ve ekonomik olmasından ötürü zamanın bir noktasına odaklanan kesitsel araştırma tercih edilmiştir. (Neuman, 2017). Kesitsel araştırma problemi ortaya koymak için ön bilgi toplamak ve hipotez önermek için yapılmaktadır. Araştırma verileri kolayda örneklem yöntemi ile toplanmıştır.

Evren ve Örneklem

Çalışmada ilk etapta kendilik bütünlüğü ölçeğinin geçerlilik güvenirlik çalışması için 2022-2023 bahar yılında eğitim görmekte olan 256 lisans öğrencisinden veri toplanmıştır. Demografik bilgiler Tablo 3.1’de gösterilmektedir. Daha sonra ölçek adaptasyon çalışmasının DFA ve ölçüt geçerlilik testleri için demografik bilgi formu ve benzer ölçeklerle (Adleryan Aşağılık Üstünlük Kompleksi Ölçeği ve Sosyal Beğenirlik Ölçeği) birlikte 428 öğrenciden yeniden veri toplanmıştır. Demografik bilgiler Tablo 3.2’de gösterilmektedir.

Ölçek geçerlilik güvenirlik çalışması tamamlandıktan sonra kendilik bütünlüğü ölçeği ile birlikte engellilerde sosyal dışlanma ölçeği (ESDÖ), aile aidiyeti ölçeği (AAÖ) ve psiko-

lojik sağlık ölçüğü (PSÖ) kullanılarak ortopedik ve görme engellilerden oluşan 404 kişiden veri toplanmıştır. Araştırma verileri 1 Temmuz- 1 Ekim/2023 tarihleri arasında engelli derneklerinde araştırmacı tarafından yüz yüze toplanmıştır. Fakat küçük bir kısmı online olarak toplanmıştır. Örnekleme ait bilgi formu Tablo 3.3'te gösterilmiştir.

Tablo 3.1: KBÖ 256 kişilik örneklemin sosyodemografik özellikleri.

Bölüm	N	%	Sınıf	n	%
Sosyal Hizmet	30	11,7	1,00	92	35,9
Güzel sanatlar	5	2,0	2,00	63	24,6
Sosyoloji	52	20,3	3,00	52	20,3
Psikoloji	19	7,4	4,00	49	19,1
Hemşire	34	13,3	Total	256	100,0
Çeko	43	16,8	Cinsiyet	n	%
Hukuk	21	8,2	Kadın	198	77,3
Halkla ilişkiler	5	2,0	Erkek	58	22,7
Radyo ve Televizyon	13	5,1	Total	256	100,0
Mühendislik	31	12,1			
Diğer	3	1,2			
Total	256	100,0			
Annenin Eğitim Durumu	N	%	Babanın eğitim durumu	N	%
İlkokul	105	41,0	İlkokul	76	29,7
Ortaokul	53	20,7	Ortaokul	43	16,8
Lise	48	18,8	Lise	76	29,7
Üniversite	34	13,3	Üniversite	50	19,5
Diğer	16	6,3	Diğer	11	4,3
Total	256	100,0	Total	256	100,0

Birinci örnekleme katılımcıların %13'ü hemşirelik okumakta, %35,9'u 1. Sınıfta, %77,3'ü kadındır. Ayrıca katılımcılarının %41'nin annesi ilkököl mezunu, %16,8'inin babası ortaokul mezunudur.

Tablo 3.2: KBÖ 428 kişilik örnekleminin sosyodemografik özellikleri.

Bölüm	n	%	Sınıf	N	%
Sosyal Hizmet	160	37,4	1,00	136	31,8
İslami ilimler, ilahiyat	11	2,6	2,00	143	33,4
Sosyoloji	58	13,6	3,00	58	13,6
Psikoloji	20	4,7	4,00	67	15,7
Hemşire	39	9,1	5,00	23	5,4
Çeko	56	13,1	6,00	1	,2
Tıp	22	5,1	Total	428	100,0
Gazetecilik	5	1,2	Cinsiyet	N	%
Radio ve Televizyon	13	3,0	Kadın	344	80,4
Mühendislik	36	8,4	Erkek	84	19,6
Diğer	8	1,9			
Total	428	100,0	Total	428	100
Annenin Eğitim Durumu	n	%	Babanın Eğitim Durumu	n	%
İlkokul	187	43,7	İlkokul	130	30,4
Ortaokul	91	21,3	Ortaokul	84	19,6
Lise	79	18,5	Lise	124	29,0
Üniversite	47	11,0	Üniversite	74	17,3
Diğer	24	5,6	Diğer	16	3,7
Total	428	100	Total	428	100,0

İkinci örneklemede katılımcıların %37,4'ü sosyal hizmet okumakta, %15,7'si 4. sınıfta iken %19,6'sının cinsiyeti erkektir. Ayrıca katılımcıların %18,5'inin annesinin eğitim durumu lise, %19,6'sının eğitim durumu ortaokuldur.

Tablo 3.3: Engelli bireylerden toplanan örneklemin sosyodemografik özellikleri (404).

Demografik	Grup	n	%
Cinsiyet	Kadın	169	41,83
	Erkek	235	58,17
Yaş	30 Yaş ve Altı	142	35,15
	31-45	139	34,41
	45 ve Üzeri	123	30,45
Medeni Durum	Evli	168	41,58
	Bekar	236	58,42
Çocuk Sayısı	Çocuğum yok	263	65,10
	1 Çocuk	41	10,15
	2 Çocuk	46	11,39
	3 Veya Üzeri	54	13,37
Eğitim Durumu	İlköğretim	61	15,10
	Ortaöğretim	38	9,41
	Lise	138	34,16
	Lisans veya Üzeri	167	41,34
Meslek	İşsiz/Ev Hanımı	94	23,27
	Memur	105	25,99
	Emekli	60	14,85
	İşçi	31	7,67
	Öğrenci	54	13,37
	Serbest M.	60	14,85
Engel Türü	Görme Engelli	221	54,70
	Ortopedik	183	45,30
Engel Derecesi	25-50	54	13,37
	50-75	94	23,27
	75-100	256	63,37
Ailedeki Engelli Sayısı	Yok	240	59,41
	Var	164	40,59
	Toplam	404	100,00

Araştırma örneklemini 404 engelli birey oluşturmaktadır. Tablo 3.3'e bakıldığında katılımcıların %41.83'ünün kadın ve %58.17'sinin erkek olduğu belirlenmiş olup katılımcıların çoğunlukla %35.51'inin 30 yaş ve altında, %58.42'sinin bekar, %65.10'unun çocuk sahibi olmadığı, %41.34'ünün lisans veya üzeri eğitim durumunun olduğu, %26.99'unun memur olduğu,

%54.70 ile görme engelli oldukları, %63.37 ile engel derecesinin %75 ve üzerinde olduğu ve %59.41 ile ailelerinde engelli başka bir birey olmadığı belirlenmiştir.

Veri Toplama Araçları

Demografik Bilgi Formu; öğrencilerden toplanan verilerde katılımcıların bölümü, sınıfı, cinsiyeti, anne ve babanın eğitim durumu gibi bilgiler içermektedir. Engellilerden toplanan veriler için oluşturulan kişisel bilgi formunda; cinsiyet, eğitim durumu, medeni durum, meslek, sahip olunan çocuk sayısı, engel türü, engel derecesi, yaş, ailede başka engellinin olup olmadığı sorulmuştur.

Kendilik Bütünlüğü Ölçeği (SCS); Heinz Kohut'un (1977; 1984; 1971) öz bütünleşme hakkındaki yazılarından Debra K. Gleason tarafından 2005 yılında geliştirmiştir. Kendilik bütünlüğünü oluşturan nesne parçaları (ihtiyaç duyulan insanlar) ile kendilik nesnesi işlevi sağlamaktadır. Kendilik nesnesi işlevini sağlamak için diğer insanlara ihtiyaç duyulur. Ölçek maddeleri başkaları ile etkileşim ve başkalarını ne oranda kendilik nesnesi işlevini yerine getirdiğini düşündükleri ile ilgilidir. 25 sorudan oluşmaktadır ve 6'lı likert tipindedir. İfadeler olumsuzdur. Olumlu ifadeler ters kodlanmıştır. Birey ne kadar uyumluysa puan o kadar yüksek birey ne kadar uyumsuzsa puan o kadar düşük çıkacaktır. Kesinlikle Katılıyorum (1 puan), Kesinlikle Katılmıyorum (6 puan). Ölçeğin özgün formunun faktör analizi bulgularına göre toplamda iki faktörden oluşmaktadır. Alt boyutları olarak "diğerlerine olan ihtiyaç" ve "kendiyile ilişki" boyutlarından oluşmaktadır. Ölçeğin Türkçe 'ye uyarlanması; dil uyarlanması ve psikometrik özelliklerin incelenmesi (geçerlilik-güvenirlilik) olmak üzere iki aşamada gerçekleştirilmiştir. Orijinal ölçekte çeşitli hesaplamalar sonucu 14 madde atılmıştır (1,3,4,5,6,9,11,16,17, 18,19,20,21,25). Bu şekilde iki faktörlü bir yapı ortaya çıkmış-

tır. Birinci faktör beş maddeden oluşmakta ve güvenilirlik katsayısı 0.80; ikinci faktör ise 6 maddeden oluşmakta ve güvenilirlik katsayısı 0.81 olarak bulunmuştur. İki faktör arasındaki korelasyon ise 0.60'dır ($p=0,01$). Bununla birlikte yazar ölçeğin tamamını (25 soru) paylaşarak yeni çalışmaların soruların tamamı kullanılarak yapılmasını önermektedir. Araştırma 25 soru kullanılarak yapılmıştır.

Adleryan Aşağılık Üstünlük Kompleksi Ölçeği; Ölçek Adler Teorisinin temel kavramlarını kullanarak kişinin aşağılık ve üstünlük düzeylerini ölçmeyi amaçlamaktadır. Ölçek Mitrovic tarafından 1998'de geliştirilmiştir (aktaran Čekrljia et al., 2017) Kısa ölçek formları Čekrljia ve arkadaşları tarafından (2017) uyarlanmıştır. 5'li likert tipindeki ölçek 1 "Kesinlikle Katılmıyorum" 5 "Kesinlikle katılıyorum" anlamına gelmektedir. Ölçeğin Türkçeye uyarlaması Derin ve Şahin (2024) tarafından yapılmıştır. Ölçekte alt boyutlar ayrı ayrı hesaplanmıştır. Buna göre üstünlük kompleksi alt boyutunun Cronbach Alpha katsayısı 0,89 olarak bulunmuş ve 9 sorudan oluşmaktadır, alınacak puanlar 9 ile 45 arasında değişmektedir; Aşağılık kompleksi alt boyunun Cronbach Alpha katsayısı 0,78'dir, 10 sorudan oluşmaktadır alınacak puanlar 10 ile 50 arasında değişmektedir. Doğrulayıcı faktör analizi sonucu gerekli uyum indeksini sağlamıştır ($\chi^2=274,642$, $df=146$, $p=.000$, $\chi^2/df=1.881$, $RMSEA=.068$, $CFI=.906$, $IFI=.904$, $GFI=.861$). Uyum indeksi için önerilen kriterlere uymaktadır ($\chi^2/df \leq 3.00$ (Kline, 2010) for Chi-square statistics, $RMSEA < .070$, $CFI > .90$ (Byrne, 2001), $GFI \geq .85$ (Jöreskog & Sörbom, 1993; Marsh, et al., 1988), $IFI > .90$ (Hu & Bentler, 1999)).

Marlowe-Crowne Sosyal Beğenirlik Ölçeği Kısa Formu C; Ölçek Crowne ve Marlowe tarafından (1960) geliştirilmiştir. 33 maddeden ve tek boyuttan oluşmaktadır. Ölçek "doğru" ve "yanlış" olarak iki kategorili olarak yanıtlanmaktadır. Daha sonra Reynolds (1982) ölçeğin kısa formlarına ilişkin geçerlilik güvenirlilik çalışması yapmıştır. Ölçek 13 maddeden

oluşmakta ve ters maddeler içermektedir (M5, M7, M9, M10, M13). Marlowe-Crowne sosyal beğenirlik ölçeği kısa formu ise Akın Arıkan ve arkadaşları tarafından (2021) Türk kültürüne uyarlanmıştır. Ölçeğin iç tutarlılık katsayısı 0,76 olarak bulunmuştur. Ölçek kişisel/duygusal (1,2,3,10,11 maddeler) ve sosyal/davranışsal (4,5,6,7,8,9,12,13 maddeler) olmak üzere iki faktörden oluşmaktadır. Araştırma doğrulayıcı faktör analizi uyum indeksini sağlamaktadır ($\chi^2=101,38$, WRMR=.96, RMSEA=.04, CFI=.93, TLI=.91).

Engellilerde Sosyal Dışlanma Ölçeği; Ölçek Yunus Bucuka tarafından (2020) geliştirilmiştir. 5'li likert tipinde ve 25 sorudan oluşmaktadır. Katılımcılar ölçekteki maddeleri; her zaman (5 puan), sık sık (4 puan), nadiren (3 puan), ara sıra (2 puan), hiçbir zaman (1puan) seçeneklerine göre yanıt vermişlerdir. 1) Sosyal Hayata Katılımda Dışlanma 2) Temel Hizmetlere Erişimde Dışlanma 3) Gelir Yoksunluğu ve Ekonomik Alandan Dışlanma olmak üzere üç alt boyuttan oluşmaktadır. Ölçeğin Cronbach alfa katsayısı 0.88 olarak bulunmuştur. Ölçeğin birinci alt boyutu 0.80, ikinci alt boyutu 0.78, üçüncü alt boyutu 0.80 olarak bulunmuştur. Uyum indeks değerleri için sonuçlar RMSEA=.043, CFI=.92, IFI=.92, AGFI=.91, DF=2,220 ve GFI=.93 değerinde tespit edilmiştir.

Aile Aidiyeti Ölçeği: Mavili ve arkadaşları (2014) tarafından geliştirilmiştir. Ölçek iki alt boyuttan oluşmaktadır. Kendilik aidiyeti ve Aile aidiyeti olmak üzere iki alt boyuttan ve toplam 17 maddeden oluşmaktadır. 5'li likert (1=Tamamen Katılmıyorum, 2= Tamamen Katılıyorum) tipindedir. Ölçek 13 olumlu 4 olumsuz madde içermektedir. Ölçekten elde edilen puan arttıkça aile aidiyeti de artmaktadır. Ölçeğin iç tutarlılık güvenilirliği 0,94 olarak hesaplanmıştır. Kendilik aidiyeti alt boyutunun güvenilirlik katsayısı 0,93 aile aidiyeti alt boyutu güvenilirlik katsayısı ise 0,82 olarak hesaplanmıştır.

Kısa Psikolojik Sağlamlık Ölçeği (CDPSÖ); Smith ve ark. (2008) tarafından geliştirilmiştir. Türkçeye uyarlanma-

sı Doğan (2015) tarafından yapılmıştır. Ölçek tek faktörlü bir yapıya sahiptir 6 sorudan oluşmaktadır. Hiç uygun değil (1 puan), Tamamen Uygun (5 puan) şeklinde 5'li likert tipindedir. Cronbach alpha katsayısı 0.83 olarak bulunmuştur. Ters kodlama bulunmaktadır.

Psikolinguistik Özelliklerin İncelenmesi-Dil Uyarlaması

Çalışmaya başlamadan önce hem “self cohesion” ölçeği için hem de benzer ölçek olarak kullanılan Adleryan aşağılık üstünlük kompleksi ve Marlowe-Crowne Sosyal Beğenirlik Ölçeği ölçeği için yazarlardan izin alınmıştır. Gerekli izin alındıktan sonra İstanbul Üniversitesi-Cerrahpaşa Sosyal ve Beşerî Bilimler Araştırmaları Etik Kurulu Başkanlığı'ndan 2023/118 Sayılı Etik Kurul Onayı ile izin alınmıştır. Daha sonra ölçeğin adaptasyon çalışması için Hambleton ve Patsua (1999) tarafından belirlenmiş ölçek uyarlanma basamakları referans alınmıştır.

Psikometrik Özelliklerin İncelenmesi (Geçerlilik-Güvenirlilik)

Yapı geçerliliği için açımlayıcı faktör analizi yapılmıştır. Fakat ilk etapta örneklem yeterliği için Kaiser-Mayer-Olkin (KMO) değerlerine bakılmıştır (Bartlett, 1950). KMO değerinin 0.60'tan büyük olmasının faktör analizi için yeterli olduğunun göstermektedir (Büyüköztürk, 2011).

Ölçek geçerlilik ve güvenirlilik için literatürde farklı yöntemler kullanılsa da (Aksayan ve Gözüm, 2003) bu çalışmada geçerlilik testleri için, yapı geçerliliği (açımlayıcı faktör analizi (n=256), Doğrulayıcı Faktör Analizi (n=428), ölçüt geçerliliği; Adleryan Aşağılık Üstünlük Kompleksi Ölçeği kullanılarak Pearson Momentler Çarpımı Korelasyon Katsayısı Analizi yapılmıştır (n=428). Güvenirlilik Yöntemi için ise Madde İstatistikleri, Test Yarılama ve Cronbach Alpha katsayısı hesaplanmıştır. Çalışmanın ölçüt geçerliliği için bilgilendirilmiş

onam , demografik bilgi formu ile birlikte Marlowe-Crowne Sosyal Beğenirlik Ölçeği Kısa Formu C ve Adleryan Aşağılık-Üstünlük Kompleksi Ölçeği uygulanmıştır. Kullanılan analizler Tablo 3.4 ve Tablo 3.5’de gösterilmektedir.

Tablo 3.4: Kendilik bütünlüğü ölçeğinde kullanılan geçerlilik yöntemleri ve yapılan istatistikler.

Geçerlilik Yöntemi	Geçerlilik Yöntemi İçin Yapılan İstatistikler
Yapı Geçerliliği (Faktör Analizi)	Açımlayıcı ve Doğrulayıcı Faktör Analizi (n=256)
Ölçüt Geçerliliği (Benzer Ölçekler Geçerliliği)	Sosyal Beğenirlik Ölçeği ve Adleryan Aşağılık Üstünlük Kompleksi Ölçeği Kısa Formu ile Pearson Momentler Çarpımı Korelasyon Katsayısı Analizi yapılmıştır (n=428)

Örneklem yeterliliği için Kaiser-Mayer-Olkin Measure of Sampling Adequacy (KMO) analizi (Kaiser 1974) ve örneklemin faktör analizi için uygunluğunu belirlemede Bartlett’s Test of Sphericity Analizi (Bartlett, 1950) kullanılmıştır. Araştırmada kullanılacak analizler aşağıdaki tabloda gösterilmektedir.

Tablo 3.5: Kendilik ölçeğinde kullanılan güvenilirlik yöntemleri ve yapılan istatistikler.

Güvenirlik Yöntemi	Güvenirlik Yöntemi İçin Yapılan İstatistikler
İç Tutarlılık (Madde İstatistikleri)	Madde-toplam korelasyon katsayısı için Pearson Momentler Çarpımı Korelasyon Düzeltilmiş Formülü (Point- bi-serial) Hesaplama. (n=428)
Test Yarılama	Cronbach Alpha Katsayısı (n=428) Guttman Split-half (428) Spearman–Brown güvenilirlik Katsayıları (n=428)
Cronbach Alpha Katsayısı	Cronbach Alpha Güvenirlik Analizi (n=428)

Tabloda görülen ve ölçeğin güvenilirlik çalışması için gerekli olan istatistiksel analizler yapılmıştır. Güvenirliliğe dair analizler ayrıca başlıklandırarak bulgular verilmiştir.

BULGULAR

Çalışma iki farklı aşamada yapılmıştır. Bu nedenle bulgular, kendilik bütünlüğü ölçeğinin Türkçe geçerlilik ve güvenirlik çalışmasına ilişkin bulgular ve “engellilerde sosyal dışlanmanın kendilik bütünlüğü üzerindeki etkisinde psikolojik sağlık ve aile aidiyetinin aracılık rolüne ilişkin bulgular” olmak üzere iki başlık altında verilmiştir.

Kendilik Bütünlüğü Ölçeğinin Geçerlilik ve Güvenirliğine İlişkin Bulgular

Kendilik bütünlüğü ölçeğinin adaptasyon aşamaları içerik geçerliliği, yapı geçerliliği ve ölçüt geçerliliği aşamaları takip edilerek yapılmıştır. Bütün aşamalar başlıklandırılmıştır. İçerik geçerliliğinde çeviri-tekrar çeviri yöntemi ile ölçeğin Türkçeye çeviri sürecine yer verilmiştir. Yapı geçerliğinde ise veri seti normallik testi yapıldıktan sonra açımlayıcı faktör analizi (AFA), doğrulayıcı faktör analizi (DFA) yapılmıştır. Ayrıca çalışmada ölçüt geçerliliği için kullanılan ölçekleri ile ilişkisi test edilmiştir.

İçerik Geçerliliği

Ölçeğin dil geçerliliğini sağlamak için çeviri-geri çeviri yöntemi kullanılmıştır. Bunun için ilk etapta ölçek iki dil uzmanı tarafından Türkçe’ye çevrilmiştir (Şeker ve Gençdoğan, 2014). Çeviriler dil ve anlam bakımından karşılaştırılarak birbirleriyle önemli derecede farklılık gösteren maddeler de-

taılı bir Őekilde incelenmiŐtir. Tũrkeyeye evirisi yapılan lek maddeleri alanda uzman (Saėlık Ynetimi, Psikoloji ve Sosyal Hizmet Blmlerinde ėretim ũyeleri olan) hocalara gnderilerek grũŐ alınmıŐtır. Yapılan geri dnũŐler sonunda Tez İzleme Komitesi ũyelerinin grũŐ ve nerileriyle lek maddelerinde belli deėiŐiklikler yapılmıŐtır. DeėiŐiklik yapılan lek maddeleri her iki dile (İngilizce, Tũrke) hakim iki baėımsız evirmene tekrar evirtilmiŐtir. leėin yeniden eviri formları orijinal leėi oluŐturan yazara gnderilerek deėerlendirmesi istenmiŐtir. Yazarın nerileri doėrultusunda deėiŐiklikler yapılarak lek maddeleri yeniden gzden irilmıŐtir. Karar verilen maddeler deneyimli Tũrk Dili ve Edebiyatı ėretmeni tarafından incelenerek son halini almıŐtır.

Yapı Geerliliėi

leėin dil geerliliėi yapıldıktan sonra geerlilik-gũvenirlik alıŐmasına gemeden nce uygulamadaki rnekleme aynı zelliėi taŐıyan 256 ũniversite ėrencisi ile lekte yer alan madde toplam korelasyon deėerine ve leėin i tutarlılıėını gsteren Cronbach Alpha deėerine bakılmıŐtır. Buna gre 25 maddelik leėin 6 maddesinin (5,6,16,17,20,25) toplam korelasyon deėerinin 0.30 altında olduėu grũlmũŐtũr. leėin i tutarlılık Cronbach Alpha deėerinin 0.856 olarak bulunmuŐtur.

Tablo 4.1: Üniversite öğrencilerinin kendilik bütünlüğü ölçeğinin toplam madde korelasyon değerine ilişkin bilgiler (n: 256).

Maddeler	Madde Çıkartıldığında Ölçek Ortalaması	Madde Çıkartıldığında Ölçek Varyansı	Madde Ölçek Toplam Korelasyonu	Madde Çıkartıldığında Ölçek Alphası
M1	97,1418	254,89	0,426	0,85
M2	97,2463	254,112	0,463	0,849
M3	96,9254	250,897	0,524	0,847
M4	95,8209	262,133	0,362	0,852
M5	96,5597	263,842	0,238	0,857
M6	97,0075	264,549	0,219	0,857
M7	96,7164	252,686	0,505	0,848
M8	97	249,835	0,52	0,847
M9	96,0746	258,746	0,486	0,849
M10	95,8657	259,696	0,444	0,85
M11	96,6791	249,783	0,574	0,845
M12	96,5522	252,55	0,529	0,847
M13	96,597	252,047	0,572	0,846
M14	97,2239	253,98	0,464	0,849
M15	96,5373	253,739	0,468	0,849
M16	98,0448	263,848	0,226	0,857
M17	97,6642	275,187	0,006	0,864
M18	96,8433	254,735	0,414	0,851
M19	97,1866	249,867	0,565	0,846
M20	96,8134	265,326	0,219	0,857
M21	96,3507	255,147	0,48	0,849
M22	96,8358	250,334	0,561	0,846
M23	97,0224	259,421	0,36	0,852
M24	95,9179	260,903	0,457	0,85
M25	96,1791	268,073	0,188	0,857
Alpha:0.856				

Yapılan analiz sonucu 0.30 altında olan ölçek maddeleri (M5, M6, M16, M17, M20, M25) analizden çıkartılmıştır. Buna göre kalan ölçek maddelerinin toplam korelasyon değerlerinin 0.30'un üzerinde yer aldığı (0.37 ile 0.584 arasında) ve ölçeğin iç tutarlılık Cronbach alpha değerinin 0.856 olduğu belirlenmiştir. Yapı geçerliliği, ölçülmek istenen soyut bir kav-

ramı davranış bağlamında doğru ölçmeyi ifade etmektedir (Büyüköztürk ve ark., 2011). Bunun için ilk etapta Açımlayıcı Faktör Analizi (AFA) daha sonra Doğrulayıcı Faktör Analizi (DFA) yapılmıştır. Fakat ilk etapta verilerin faktör analiz için uygun olup olmadığını test etmek için KMO ve Barlett's Testi sonuçlarına bakılmıştır.

Tablo 4.2: Örneklem yeterliliği için ve örnek sınaama büyüklüğü için yapılan analiz.

Kaiser-Mayer-Olkin (KMO) Örneklem Ölçüm Değer Yeterliliği		0.889
Barlett Testi	K-kare	2526,766
	Sd	91
	Sig	0

Ölçeğin yapı geçerliliğini değerlendirmek için KMO testi Barlett's Testi yapılmıştır ve analiz sonucunda KMO değeri 0,889 Barlett değeri ise 2526,766 ve $p:0,000$ olarak bulunmuştur. KMO katsayısının 0.60 değerinin üzerinde bulunması ve Bartlett analizinin anlamlı bulunması ($p<0.05$) veri setinin temel bileşenler analizi için uygunluğunu, faktörleştirilebilirliğini ve örneklem büyüklüğünün ($n:256$) yeterli olduğunu göstermektedir (Field, 2009).

Açımlayıcı Faktör Analizi (AFA)

Ölçeğin iç tutarlılık katsayısı 0.856 olarak bulunmuştur. Maddelerin faktör yapılarını anlamak için 19 madde ile varimax döndürme yöntemi kullanılarak AFA yapılmıştır KMO ve Barlett's testi (KMO: 0.889; Barlett Testi KiKare:2526,766; $p:0.000$, N:256) verilerin AFA için uygun olduğunu göstermiştir (Field, 2009). Yapılan faktör analizinde (M1, M10, M13, M21, M24) 5 maddenin binişik olması nedeniyle ölçekten çıkartılmıştır.

Tablo 4.3: Faktör analizi sonuçları.

Açıklanan Toplam Varyans									
Faktör	Başlangıç Öz Değer			Döndürme Öncesi Değerler			Döndürme Sonrası Değerler		
	Toplam	% Varyans	Küm %	Toplam	% Varyans	Küm %	Toplam	% Varyans	Küm%
1	4,497	32,118	32,118	4,497	32,118	32,118	2,969	21,210	21,210
2	1,728	12,340	44,459	1,728	12,340	44,459	2,558	18,270	39,481
3	1,433	10,232	54,691	1,433	10,232	54,691	2,129	15,211	54,691
4	,779	5,563	60,254						
5	,737	5,263	65,517						

Kalan diğer 14 madde ile yeniden faktör analizi yapılmıştır. Öz değeri 1'in üzerinde olan ve %54'ünü açıklayan üç faktör elde edilmiştir. Öz değeri 1'in üzerinde olan 3 alt boyut bulunmaktadır. Toplam varyansın açıklama dilimi %50 üzeri olarak kabul edilmektedir (Karagöz, 2016). Araştırma bulgularının kabul edilebilir değer aralığında olduğu görülmüştür.

Tablo 4.4: Kendilik bütünlüğü ölçeğinin açımlayıcı faktör yapısı.

	Nesneyle ilişki	İşlevsellik	Kendiyle ilişki
M4	0,729		
M10	0,702		
M11	0,675		
M5	0,661		
M9	0,638		
M7	0,6		
M3		0,763	
M14		0,732	
M12		0,73	
M6		0,613	
M13		0,605	
M2			0,839
M1			0,791
M8			0,693

Veriler Varimax yöntemi ile 4 kez döndürülmüştür. Elde edilen bulgular incelendiğinde ölçek maddelerinin tek bir

faktörde 0.45 ve daha yüksek yük değerine sahip olmasına ve iki veya daha fazla faktördeki yük değerleri farkının en az 0.1 olmasına dikkate edilmiştir (Bandalos ve Finney, 2010). Maddelerin faktör yükleri 0.839 ile 0.60 arasında değişmektedir. Buna göre üç faktörlü bir model elde edilmiştir.

Tablo 4.5: Kendilik bütünlüğü ölçeğinin alt boyutlarına ilişkin bilgiler.

ALT BOYUTLAR	KAPSADIĞI SORULAR
Nesneyle İlişki	M4,M5,M7,M9,M10,M11 (6 SORU)
İşlevsellik	M3, M6, M12, M13, M14 (5 SORU)
Kendiyle İlişki	M1, M2, M8 (3 SORU)

Yapılan faktör analizi sonucunda 3 boyutlu bir model oluşturulmuştur. Alt boyutlarını içerdiği sorulara göre faktörler tabloda görüldüğü gibi isimlendirilmiştir.

Tablo 4.6: Kendilik bütünlüğü ölçeğinin Cronbach Alpha güvenirlik analizi'ne ilişkin bilgiler.

Kendilik Bütünlüğü Ölçeği ve Alt Boyutları	Maddeler	Cronbach alfa
Kendilik Bütünlüğü Ölçeği Toplam	1-14	0,835
Nesneyle İlişki	4,5,7,9,10,11	0,788
İşlevsellik	3,6,12,13,14	0,762
Kendiyle İlişki	1,2,8	0,741

Tablo 4.6'ya göre faktörlerin güvenirlik katsayıları 0,788 ile 0,741 arasında değişmektedir.

Tablo 4.7: Kendilik bütünlüğü ölçeği, faktör ve madde korelasyonları.

Ölçek Alt Boyutları ve maddeleri		Madde ile faktörlerin korelasyon katsayıları	Faktör ile ölçek toplam puan korelasyon katsayısı		
			r	p	r
NESNEYLE İLİŞKİ	4. İnsanların yanındayken bile kendimi yalnız hissediyorum	,621**	0.000*	,850**	0.000*
	5. hayatta gelişigüzel sürükleniyorum.	,658**	0.000*		
	7. Davranışlarımı düşündüğümde, davranışlarım kendimle uyumuyor.	,555**	0.000*		
	9. İnsanlar genellikle bana ihtiyaç duyduğum şekilde karşılık vermiyor.	,601**	0.000*		
	10. Aile üyelerim benim ihtiyaçlarımı anlamıyor.	,540**	0.000*		
	11. Kendimi içinde yaşadığım topluluğun bir üyesi gibi hissetmiyorum.	,579**	0.000*		
İŞLENSELİK	3. Keyifli hobilerim var.	,490**	0.000*		
	6. Huzursuz hissettiğimde beni sakinleştirecek aktiviteler veya insanlar bulabilirim.	,527**	0.000*		
	12. Hayatımda tatmin edici sayıda aktivite var.	,579**	0.000*	,758**	0.000*
	13. Keyif aldığım çok az aktivite var.	,659**	0.000*		
	14. Hayatımda bazı yaratıcı aktivitelerim var.	,452**	0.000*		
KENDİYLE İLİŞKİ	1. Yalnızken, bazen endişeli ve rahatsız hissediyorum.	,523**	0.000*	,667**	0.000*
	2. Çevremde birileri olmadığında belirsiz hissediyorum.	,528**	0.000*		
	8. Çevremde başkaları olmadığında kendimi eksik hissediyorum.	,577**	0.000*		

Ölçeğin iç tutarlılığını belirlemek amacıyla Cronbach alfa ve madde-toplam test puanı korelasyonlarına bakılmıştır. Tabloya göre nesneyle ilişki alt boyutunda $r=540$ ile 658 ; işlevsellik alt boyutunda $r=452$ ile 659 ; kendiyile ilişki alt boyutunda $r=0.523$ ile 0.577 arasında değişmektedir. Madde-alt boyut toplam puan korelasyon katsayılarının nesneyle ilişki alt boyutu için $r=0,850$, İşlevsellik Alt boyutu için $r=758$, $p=0.000$; Kendiyile ilişki alt boyutu için $r=0,667$ olarak tespit edilmiştir. Pozitif yönde yüksek ve orta düzey olan ilişki istatistiksel olarak anlamlı bulunmuştur.

Tablo 4. 8: Kendilik bütünlüğü ölçeği'nin güvenilirlik analizi (n:428).

Kendilik Bütünlüğü Ölçeği	
Guttman Split-Half	0,873
Spearman-Brown	0,875
7 Maddelik Birinci Yarı Cronbach Alpha Değeri	0,725
7 Maddelik İkinci Yarı Cronbach Alpha Değeri	0,7
İki Yarı Arasındaki Korelasyon	0,778
N	428
Madde Sayısı	14

Tabloda görüldüğü gibi Kendilik Bütünlüğü Ölçeği'nin Guttman Split-Half katsayısı 0,873; Spearman-Brown katsayısı ise 0,875; Birinci yarının Cronbach Alpha değeri 0,725; ikinci yarının Cronbach Alpha değeri 0,70; iki yarı arasındaki korelasyon ise 0,778 olarak bulunmuştur. Bulgular yarı test güvenilirlik analizinde ölçek doğrulanabilir ve uygulanabilir olduğunu göstermektedir.

Benzer (Ölçüt) Ölçek Geçerliliği

Benzer ölçek olarak Derin ve Şahin'in (2024) Türkçeye uyarlamış oldukları Adleryan Aşağılık-Üstünlük Kompleksi Ölçeği ve Akın Arıkan ve arkadaşlarının (2021) Türkçeye uyarladığı Marlowe-Crowne Sosyal Beğenirlik Ölçeği Kısa Formu C kullanılmıştır.

Yapılan araştırmada Aşağılık kompleksi alt boyutunun Cronbach Alpha katsayısı 0,879; Üstünlük Kompleksi alt boyutunun Cronbach alpha katsayısı ise 0,779 olarak bulunmuştur. Araştırmanın hipotezleri IBM Amos 24 programı kullanılarak Aşağılık kompleksi ve Üstünlük kompleksi değişkenlerinden oluşan ölçüm modeli yeniden test edilmiştir. Verilerin normal dağılım göstermesi nedeniyle Like lihood hesaplama yöntem kullanılarak Kovaryans matrisi oluşturulmuştur. Analiz neticesinde uyum indeksleri kabul edilebilir olduğu görülmüştür ($\chi^2=401,765$, $df=148$, $p=.000$, $\chi^2 /df=2.715$, $RMSEA=.063$, $CFI=.902$, $IFI=.903$, $GFI=.906$) (Ek7).

Yapılan araştırmada Sosyal Beğenirlik ölçeğinin iç tutarlılık katsayısı 0.69 olarak bulunmuştur. Araştırmanın hipotezleri IBM Amos 24 programı kullanılarak Sosyal Beğenirlik değişkenlerinden oluşan ölçüm modeli yeniden test edilmiştir. Verilerin normal dağılım göstermesi nedeniyle Like lihood hesaplama yöntem kullanılarak kovaryans matrisi oluşturulmuştur. Analiz neticesinde uyum indeksleri kabul edilebilir değer aralığında olduğu görülmüştür ($\chi^2=110,126$, $WRMR= .011$, $RMSEA=.043$, $\chi^2/df=1,77$, $CFI=.859$, $GFI=.961$). ($\chi^2=274,642$, $df=146$, $p=.000$, $\chi^2 /df=1.881$, $RMSEA=.068$, $CFI=.906$, $IFI=.904$, $GFI=.861$). Uyum indeksi için önerilen kriterlere uymaktadır ($\chi^2 /df \leq 3.00$ (Kline, 2010) for Chi-square statistics, $RMSEA < .070$, $CFI > .90$ (Byrne, 2001), $GFI \geq .85$ (Jöreskog & Sörbom, 1993; Marsh, et al., 1988), $IFI > .90$ (Hu & Bentler, 1999, $WRMR \leq 1$ (Yu, 2002). (Ek.6).

Tablo 4.9: Kendilik bütünlüğü ölçeğinin Adleryan aşağılık-üstünlük kompleksi ölçeği ile ilişkisi (n=428).

	Mn	Sd	1	2	3	4	5	6
KBÖ	54,0748	12,21256	1					
AK_toplam	28,06075	8,548309	-,656**	1				
ÜK_toplam	26,9252	6,04077	,120*	-,226**	1			
SBÖ	20,7103	2,51277	,321**	-,369**	0,056	1		
Nesneyleilişki	22,3107	6,71983	,850**	-,623**	0,004	,348**	1	
İşlevsellik	20,1636	5,34009	,758**	-,454**	,178**	,159**	,405**	1
Kendiyleilişki	11,6005	3,67875	,667**	-,382**	,132**	,198**	,407**	,326**

**p<0.001 (sig), *p<0.5 (sig)

Kendilik bütünlüğü ölçeğinin benzer ölçeklerle ilişkisi gösteren bulgular tabloda gösterilmiştir. Tabloda KBÖ'nin toplam puan ve alt boyutlarının Adleryan Aşağılık Üstünlük kompleksi ölçeğinin alt boyutları olan Aşağılık Kompleksi boyutu ile Üstünlük kompleksi alt boyutu ve Sosyal Beğenirlik ölçeği arasındaki ilişkiye bakılmıştır. KBÖ ile alt boyutları arasındaki korelasyon 0,66 ile 0,85 arasında değiştiği görülmektedir. KBÖ'nin AK alt boyutu ile anlamlı negatif ve yüksek düzey bir ilişki çıkmıştır ($r=-0,656$, $p<0,001$). KBÖ ile ÜK alt boyutu arasında düşük düzey pozitif anlamlı bir ilişki vardır ($r=0,120$, $p<0,05$). KBÖ ile SB ölçeği arasında pozitif orta düzey ve anlamlı bir ilişki çıkmıştır ($r=-0,369$, $p<0,001$). Sonuçlara göre ölçek ve benzer ölçeğin alt boyutları arasında yapılan korelasyon analizine göre ayırt edici geçerliliğin olduğu söylenebilmektedir.

Doğrulamalı Faktör Analizi

Açımlayıcı faktör analizi ile Kendilik Bütünlüğü Ölçeğine ilişkin temel faktörler belirlenmiştir. Bununla birlikte belirlenen faktörlerin kalitesi, genel yapısı ve kendilik bütünlüğünü ne derecede açıkladığını tespit etmek için ikinci veri seti ile (n=428) doğrulamalı faktör analizi yapılmıştır. İlk verilerle (n=256) yapılan faktör analizi sonucu üç faktörlü bir model

oluşturulmuştur. Yapılan ikinci araştırma verileriyle (n=428) oluşturulan model DFA ile test edilmiştir. Araştırmanın hipotezleri IBM Amos 24 programı kullanılarak Kendilik Bütünlüğü değişkenlerinden oluşan ölçüm modelinin analizi yapılmıştır. Verilerin normal dağılım gösterdiği için Likelihood hesaplama yöntem kullanılarak kovaryans matrisi oluşturulmuştur. Analiz neticesinde uyum indekslerinin kabul edilebilir ve mükemmel uyum gösterdiği görülmüştür.

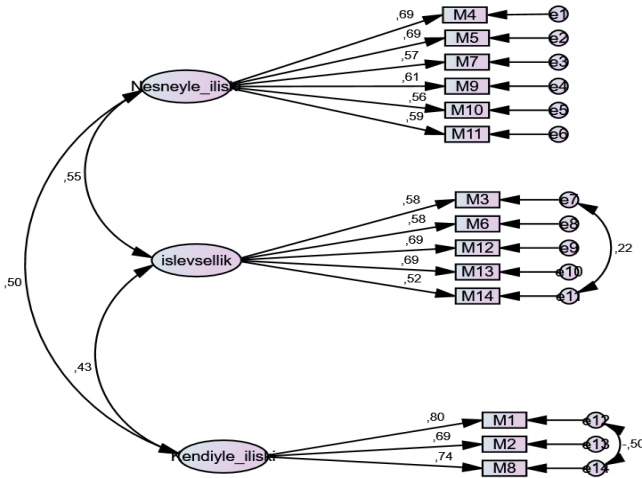

CMIN=159,273; DF=72; CMIN/DF=2,212; RMSEA=.053; CFI=.945; GFI=.951

Şekil 4.1: Kendilik bütünlüğü tutumları ölçeğine ait standardize edilmiş ölçüm modeli.

Şekil 4.1 incelendiğinde kendilik bütünlüğü ölçeğinin DFA sonuçlarına göre, ölçek maddelerine ait faktör yük değerlerinin 0.52–0,80 arasında olduğu görülmektedir. Bu değerler faktör yükleri için kabul gören değerlerdir. Ölçek maddelerine ait t değerinin 0.30'dan büyük olduğu için tüm maddelere ait faktör yüklerinin ölçek boyutları üzerindeki etkilerinin %99 güven düzeyinde anlamlı olduğu belirlenmiştir. DFA sonucunda edinilen uyum indekslerine ait sonuçlar tablo 4.10'da gösterilmiştir.

Tablo 4. 10: Kendilik bütünlüğü ölçeğinin standardize edilmiş birinci düzey DFA sonuçlarına ait bilgiler (n=428).

χ^2	df	p		χ^2/df	RMSEA	CFI	IFI	GFI
111.47	72	0.00		19.725	0.046	0.956	0.956	0.945

Kaynak: $\chi^2/df \leq 3.00$ (Kline, 2010) for Chi-square statistics, RMSEA < .070, CFI > .90 (Byrne, 2001), GFI $\geq .85$ (Jöreskog & Sörbom, 1993; Marsh, et al., 1988), IFI > .90 (Hu & Bentler, 1999).

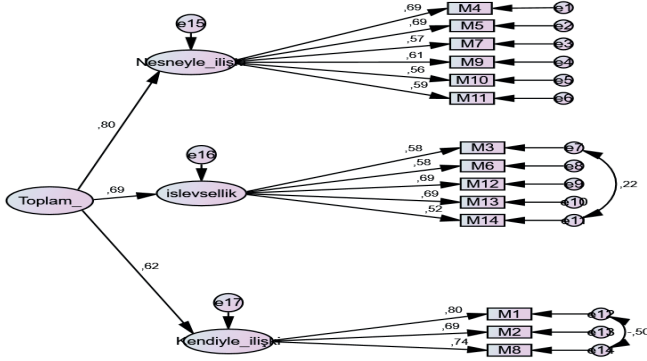

CMIN=159,273; DF=72; CMIN/DF=2,212; RMSEA=.053; CFI=.945; GFI=.951

Şekil 4. 2: Kendilik bütünlüğü tutumları ölçeği'ne ait ikinci düzey DFA model.**Tablo 4.11:** Kendilik bütünlüğü ölçeğinin ikinci düzey DFA sonuçlarına ait bilgiler.

χ^2	df	p	χ^2/df	RMSEA	CFI	IFI	GFI
159.27	72	0.00	2.212	0.053	0.945	0.946	0.951

($\chi^2/df \leq 3.00$ (Kline, 2010) for Chi-square statistics, RMSEA < .070, CFI > .90 (Byrne, 2001), GFI $\geq .85$ (Jöreskog & Sörbom, 1993; Marsh, et al., 1988), IFI > .90 (Hu & Bentler, 1999)

İkinci düzey DFA modeli incelendiğinde belirtilen uyum indekslerinin kabul edilebilir değerlerin üzerinde olduğu ve Kendilik Bütünlüğü ölçeğine ait ikinci düzey DFA modelinin iyi uyum gösterdiği görülmüştür. Bu vaziyet ölçeğinin yapı geçerliğini desteklemektedir.

Engellilerde Sosyal Dışlanmanın Kendilik Bütünlüğü Üzerindeki Etkisinde Psikolojik Sağlamlık ve Aile Aidiyetinin Aracılık Rolüne İlişkin Bulgular

Çalışmada elde edilen verilerin analizi için LISREL 8.7 ve SPSS 25.0 paket programları kullanılmıştır. Analizlerde önem düzeyi $p=0.01$ ve $p=0,05$ olarak kabul edilmiştir. Ayrıca araştırmada ilk etapta kullanılan ölçeklerin güvenilirlikleri ve geçerlilikleri test edilmiştir. Bunun için önce kullanılan ölçeklerin güvenilirlik düzeyleri içsel tutarlılık (İnternal Consistency) yöntemiyle hesaplanmıştır. Daha sonra Cronbach Alpha güvenilirlik ölçütünden faydalanılarak ölçeklerin bu araştırma kapsamında faktör yapılarının doğrulanması için doğrulayıcı faktör analizleri yapılmıştır. DFA için modelin uygunluğunun anlaşılmasında kullanılan çeşitli uyum indeksleri bulunmaktadır. Bu çalışmada Ki kare uyum iyiliği indeksi ile birlikte, IFI, CFI, RMSEA, GFI, RMR gibi uyum kriterleri de göz önünde bulundurulmuştur (Schermelleh-Engel ve Moosbrugger, 2003). Araştırmada hipotezlerine ait sonuçları test etmek için yapısal eşitlik modelleri kullanılmıştır. Araştırma kapsamında elde edilen verilerin dağılımın incelenmesi için normal dağılım analizleri ve merkezi eğilim ölçümleri ve basıklık-çarpıklık değerlerinden yararlanılmıştır. Bu şekilde katılımcıların her bir ölçüme katılım düzeyleri ise ortalama ve standart sapma değerleri ile incelenmiştir. Katılımcıların demografik özelliklerinin incelenmesinde frekans ve yüzde analizi yapılmıştır. Ölçekler arasındaki ilişkinin incelenmesi için pearson korelasyon analizi yapılmıştır.

Bu bölümde verilerin dağılımı ve betimsel bulgulara ait sonuçlar, Araştırmada kullanılan ölçüm araçlarına ilişkin doğrulayıcı faktör analizi (DFA) sonuçları, değişkenler arasındaki ilişkinin belirlenmesi, araştırma modeli ve hipotezine ait sonuçlar, aracılık etkisine ilişkin bulgulara yer verilmiştir.

Tablo 4.12: Araştırmada Kullanılan Uyum Kriterleri Aralıkları

Uyum Kriterleri	Mükemmel Uyum	Kabul Edilebilir Uyum
χ^2/sd	≤ 3	≤ 5
RMSEA	$0 < RMSEA < 0.05$	$0.05 \leq RMSEA \leq 0.10$
RMR	$0 \leq SRMR < 0.05$	$0.05 \leq SRMR \leq 0.10$
SRMR	$0 \leq SRMR < 0.05$	$0.05 \leq SRMR \leq 0.10$
NFI	$0.95 \leq NFI \leq 1$	$0.90 \leq NFI \leq 0.95$
NNFI	$0.95 \leq NNFI \leq 1$	$0.90 \leq NNFI \leq 0.95$
CFI	$0.95 \leq CFI \leq 1$	$0.90 \leq CFI \leq 0.95$
GFI	$0.95 \leq GFI \leq 1$	$0.90 \leq GFI \leq 0.95$
AGFI	$0.90 \leq AGFI \leq 1$	$0.85 \leq AGFI \leq 0.90$

Kaynak: "Schermelell-Engel ve Moosbrugger, 2003"

Verilerin Dağılımı ve Betimsel Bulgulara Ait Sonuçlar

Araştırmmanın bu kısmında araştırma sonucunda elde edilen veriler aracılığı ile araştırma betimsel bulgularına ve verilerin dağılımına ait bulgulara yer verilmiştir.

Tablo 4.13: Verilerin dağılımı ve betimsel bulguları.

Ölçümler	Merkezi Eğilim			Basıklık-Çarpıklık	
	Ort.	s.s	Medyan	Basıklık	Çarpıklık
Sosyal Hayata Katılımdan Dışlanma	24,70	11,64	21,00	0,743	-0,716
Temel Hizmetlere Erişimden Dışlanma	19,31	7,59	20,00	-0,032	-1,138
Gelir Yoksunluğu ve Ekonomik Alandan Dışlanma	20,67	9,49	24,00	-0,176	-1,57
Engellilerde Sosyal Dışlanma	64,68	24,07	61,00	0,311	-0,839
Kendilik Aidiyeti	46,30	14,25	51,00	-1,365	0,682
Aile Aidiyeti	17,61	5,88	20,00	-0,959	-0,349
Aile Aidiyeti Genel	63,92	19,37	70,00	-1,281	0,544
Kendiyle İlişki	12,14	4,90	13,00	-0,612	-0,898
İşlevsellik	21,51	7,96	24,00	-0,955	-0,275
Nesneyle İlişki	24,79	9,97	28,00	-0,71	-0,871
Kendilik Bütünlüğü	58,44	19,51	64,00	-0,887	-0,175
Psikolojik Sağlamlık	20,97	6,16	23,00	-0,854	-0,098

Normal dağılım analizi sonucunda incelenen merkezi eğilim ölçümlerinden ortalama-medyanın birbirine yakınlığı ve basıklık ile çarpıklığın ± 2 arasında olması nedeniyle elde edilen verilerin normal dağılım göstermektedir (George ve Mallery 2019). Öte yandan araştırma örneklemini oluşturan 404 engelli katılımcı sayısının yeterli olduğu için ($n \geq 30$) merkezi limit teoreminden hareketle istatistiksel açıdan daha güçlü olduğu düşünülen parametrik yöntemler kullanılmıştır (Ghasemi ve Zahediasl, 2012).

Likert formatında oluşturulan ölçeklerde elde edilen puanlar sonucu katılımcıların cevaplarının düzeylerinin hesaplanmasında 0,8 puan aralığı ($4/5=0,80$) kullanılmıştır. Bu durumda Likert yapıdaki ölçeğin başlangıç puanı olan 1 puanın üzerine 0,8'lik puan aralığı dahil edilerek her ölçüm kategorisine denk gelen aralık hesaplanmaktadır. Bu durumda 1-1,80 aralığı için "çok düşük", 1,81-2,6 aralığı için "düşük", 2,61-3,4 aralığı için "orta", 3,41-4,2 aralığı için "yüksek" ve 4,21-5,0 aralığı için ise "çok yüksek" düzeyi temsil ettiği söylenmektedir. Eğer ölçek toplam puan ile hesaplanıyorsa o zaman bu aralıklar madde sayısı ile çarpılması gerekir (Durmaz, 2020).

Katılımcıların sosyal dışlanma düzeylerinin 64.68 ± 24.07 ile düşük düzeyde olduğu görülmektedir. Sosyal dışlanma düzeylerinin alt boyutlarına bakıldığında sosyal hayata katılmadan dışlanma 24.70 ± 11.64 düşük düzeyde, temel hizmetlere erişimden dışlanma 19.31 ± 7.59 orta düzeyde iken gelir yoksunluğu ve ekonomik alandan dışlanmanın da 20.67 ± 9.49 orta düzeyde olduğu tespit edilmiştir.

Katılımcıların aile aidiyeti düzeylerinin 63.92 ± 19.37 ile yüksek düzeyde olduğu görülmektedir. Aile aidiyeti alt boyutları incelendiğinde kendilik aidiyeti düzeyinin 46.30 ± 14.25 yüksek düzeyde ve aile aidiyet boyutunun da 17.61 ± 5.88 yüksek düzeyde oldukları tespit edilmiştir.

Katılımcıların psikolojik sağlamlık düzeylerinin 20.97 ± 16.16 ile yüksek düzeyde olduğu görülmektedir.

Katılımcıların kendilik bütünlüğü düzeylerinin 58.44 ± 19.51 ile orta düzeyde olduğu bununla birlikte kendilik bütünlüğü alt boyutları incelendiğinde kendileyle ilişki düzeyinin 12.13 ± 4.90 ile orta düzeyde, işlevsellik düzeyinin 21.51 ± 7.96 ile orta düzeyde ve nesneyle ilişki düzeyinin 24.79 ± 9.97 ile orta düzeyde olduğu görülmektedir.

Araştırmada Kullanılan Ölçüm Araçlarına Ait Doğrulayıcı Faktör Analizi Sonuçları

Araştırmanın bu kısmında araştırmada kullanılan ölçüm araçlarına ait doğrulayıcı faktör analizi ve güvenilirlik sonuçları verilmiştir.

Sosyal Dışlanma Ölçeğine Ait Doğrulayıcı Faktör Analizi

Sosyal dışlanma ölçeğini açıklan 3 faktörlü yapısının bu araştırma kapsamında doğrulanıp doğrulanmadığının incelenmesi için yapılan DFA sonucu şekil 4.3 ve şekil 4.4'de verilmiştir.

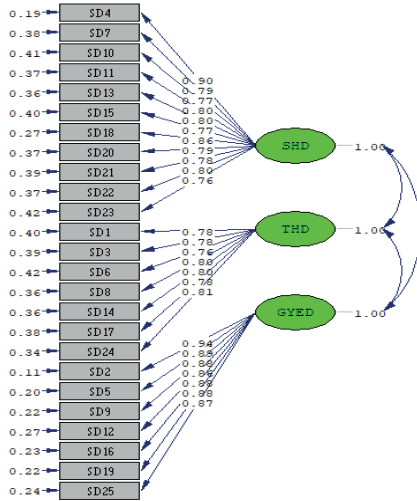

Chi-Square=617.99, df=272, P-value=0.00000, RMSEA=0.056

SHD :Sosyal Hayata Katılımdan Dışlanma , THD: Temel Hizmetlere Erişimden Dışlanma, GYED: Gelir Yoksunluğu ve Ekonomik Alandan Dışlanma

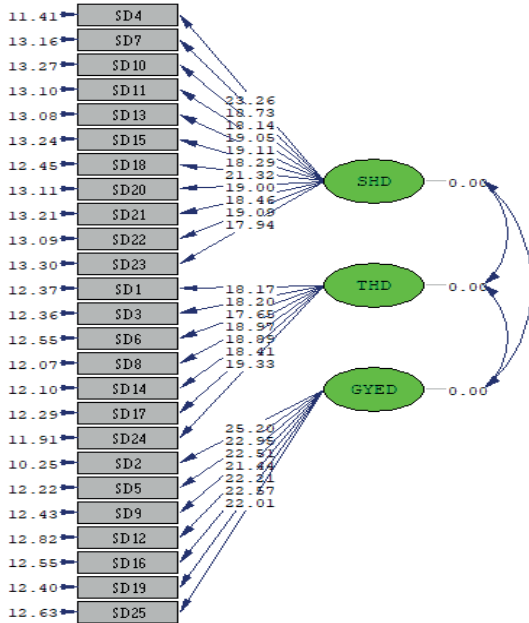
Şekil 4. 3: Sosyal dışlanma ölçeğine ait DFA path diyagramı.

Chi-Square=617.99, df=272, P-value=0.00000, RMSEA=0.056

SHD: Sosyal Hayata Katılımdan Dışlanma , THD: Temel Hizmetlere Erişimden Dışlanma , GYED: Gelir Yoksunluğu ve Ekonomik Alandan Dışlanma

Şekil 4.4: Sosyal dışlanma ölçeğine ait faktör yüklerine ait T değerleri.

Şekil 4.3 incelendiğinde engellilerde sosyal dışlanma ölçeğinin DFA bulgularına göre, maddelere ait faktör yük değerlerinin 0.76–0.94 arasında olduğu görülmektedir. Bu değerler faktör yükleri sınırları için kabul görülen değerlerdir. Ölçekteki tüm maddelere ait t değerinin 2.58’den büyük olduğu bu nedenle tüm maddelere ait faktör yüklerinin ölçek boyutları üzerindeki etkilerinin %99 güven düzeyinde anlamlı olduğu belirlenmiştir (Şekil 4.4). DFA sonucu ulaşılan uyum indekslerine ait sonuçlar tablo 4.13’te gösterilmiştir.

Tablo 4. 14: Sosyal dışlanma ölçeği uyum iyiliği değerleri.

X^2/df	RMSEA	CFI	GFI	AGFI	NNFI	NFI	RMR	SRMR
2,272	0,056	0,99	0,93	0,92	0,98	0,98	0,071	0,039

Bir modelin bütün olarak kabul edilebilir olması için raporlanan uyum iyiliği değerlerinin kabul edilebilir veya mükemmel uyum sınırları içerisine düşmesi gerekmektedir. DFA sonucu elde edilen uyum kriterleri değerleri incelendiğinde X^2 değerinin df değerine olan oranının 2.272 ile mükemmel uyum düzeyinde, RMSEA değerinin ise 0,056 ile kabul edilebilir uyum düzeyinde olduğu, diğer uyum değerlerinin de mükemmel ve kabul edilebilir uyum değerleri içerisine yer aldığı belirlenmiştir. Bu sonuç açıklanan faktör yapısının doğrulandığını göstermektedir.

Tablo 4.15: Sosyal dışlanma ölçeğine ilişkin AVE, CR ve güvenirlik değerleri tablosu.

Boyutlar	CR	AVE	Güvenirlik
SHD	0,952	0,645	0,951
THD	0,900	0,602	0,918
GYED	0,957	0,79	0,962

Hair vd., (1998); yapı güvenirliği için 0,70 ve açıklanan varyans için ise 0,50 değerlerinin üstündeki katsayıların uygun olduğunu söylemektedir. Fornell ve Larcker (1981), açıklanan varyansın 0,5 değerinin üzerinde olması halinde ölçekler için yakınsama geçerliliğinin sağlandığını belirtmektedir. Bu kapsamda Tablo 4.15'deki verilere göre boyutların CR değerleri 0,70'ten, AVE değerleri ise 0,5'ten yüksek çıkmasından dolayı sosyal dışlanma ölçeğinin yapı geçerliği ve güvenirliğinin sağlandığı belirlenmiştir. Ayrıca ölçeğin güvenirlik düzeyinin belirlenmesi için cronbach's alpha güvenirlik kat sayısı incelenmiş tüm faktörler için güvenirliliğin yüksek düzeyde olduğu belirlenmiştir (C.alpha>0.70).

Aile Aidiyet Ölçeğine Ait Doğrulayıcı Faktör Analizi

Aile aidiyet ölçeğinin açıklan 2 faktörlü yapısının bu araştırma kapsamında doğrulanıp doğrulanmadığının incelenmesi için yapılan DFA sonucu şekil 4.5 ve şekil 4.6'da verilmiştir.

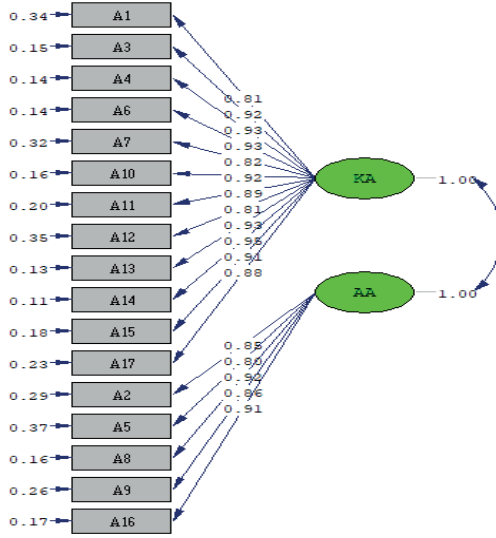

Chi-Square=493.88, df=118, P-value=0.00000, RMSEA=0.089

KA: kendilik aidiyeti, AA: Aile aidiyet

Şekil 4.5: Aile aidiyet ölçeğine ait DFA path diyagramı.

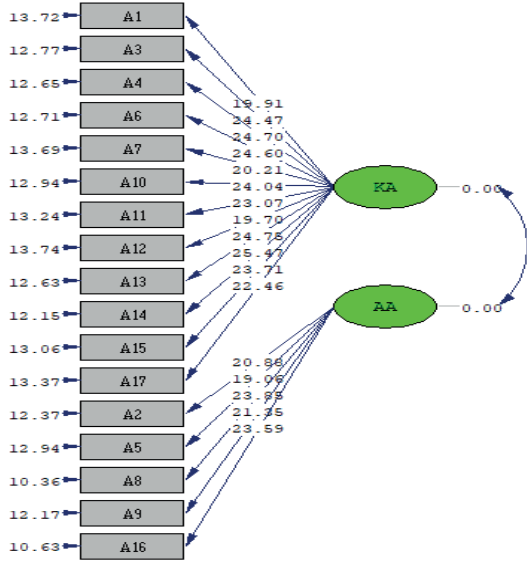

Chi-Square=493.88, df=118, P-value=0.00000, RMSEA=0.089

KA: kendilik aidiyeti , AA: Aile aidiyet

Şekil 4. 6: Aile aidiyet ölçeğine ait faktör yüklerine ait T değerleri.

Şekil 4.5 incelendiğinde aile Aidiyet ölçme aracının DFA bulgularına göre, maddelere ait faktör yük değerlerinin 0.78–0,95 arasında olduğu görülmektedir. Bu değerler faktör yükleri sınırları için kabul gören değerler içinde yer almaktadır. Ölçekteki tüm maddelere ait t değerinin 2.58’den büyük olduğu bu nedenle tüm maddelere ait faktör yüklerinin ölçek boyutları üzerindeki etkilerinin %99 güven düzeyinde anlamlı olduğu belirlenmiştir (Şekil 4.6). DFA sonucu ulaşılan uyum indekslerine ait sonuçlar tablo 4.15’te gösterilmiştir.

Tablo 4.16: Aile aidiyet ölçeği uyum iyiliği değerleri.

X ² /df	RMSEA	CFI	GFI	AGFI	NNFI	NFI	RMR	SRMR
4,185	0,089	0,99	0,93	0,91	0,99	0,99	0,044	0,026

DFA sonucu elde edilen uyum kriterleri değerleri incelendiğinde X² değerinin df değerine olan oranının 4.185 ile kabul edilebilir uyum düzeyinde, RMSEA değerinin ise 0,089 ile kabul edilebilir uyum düzeyinde olduğu, diğer uyum de-

ğlerinin de mükemmel ve kabul edilebilir uyum değerleri içerisine yer aldığı sonucuna ulaşılmıştır. Bu bulgu açıklanan faktör yapısının doğrulandığını göstermektedir.

Tablo 4. 17: Aile aidiyet ölçeğine ilişkin AVE, CR ve güvenilirlik değerleri tablosu.

Boyutlar	CR	AVE	Güvenirlik
KA	0,979	0,797	0,978
AA	0,939	0,755	0,938

Tablo 4.17'deki verilere göre boyutların CR değerleri 0,70'ten, AVE değerleri ise 0,5'ten yüksek çıktığı için Aile Aidiyet ölçeğinin yapı geçerliği ve güvenilirliğinin sağlandığı belirlenmiştir. Ayrıca ölçeğin güvenilirlik düzeyinin belirlenmesi için cronbach's alpha güvenilirlik kat sayısı incelenmiş tüm faktörler için güvenilirliğin yüksek düzeyde olduğu belirlenmiştir (C.alpha>0.70).

Kendilik Bütünlüğü Ölçeğine Ait Doğrulayıcı Faktör Analizi

Kendi bütünlüğü ölçeğinin açıklan 3 faktörlü yapısının bu araştırma kapsamında doğrulanıp doğrulanmadığının incelenmesi için yapılan DFA sonucu şekil 4.7 ve şekil 4.7'de verilmiştir.

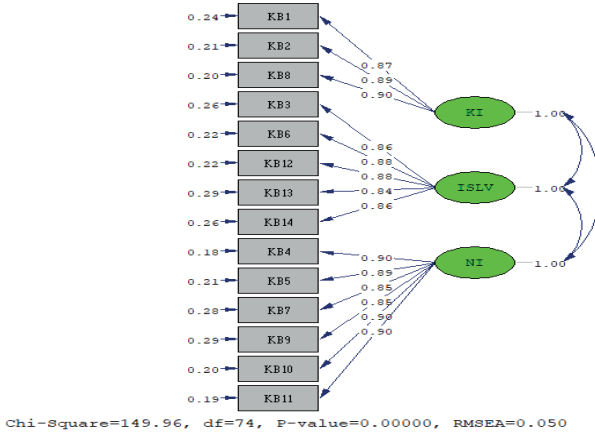

KI: Kendiyle İlişki, ISLV: İşlevsellik, NI: Nesneyle İlişki

Şekil 4. 7: Kendilik bütünlüğü ölçeğine ait DFA path diyagramı.

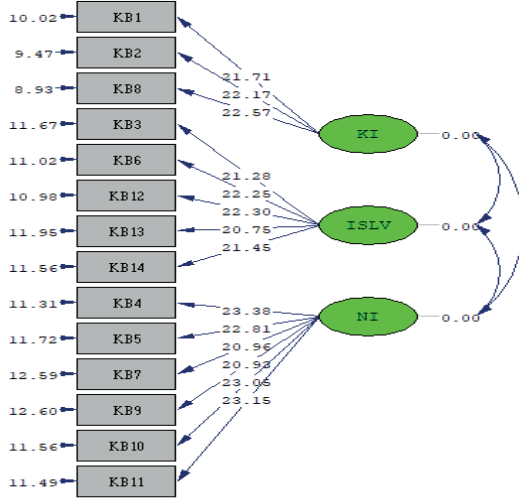

KI: Kendiyle İlişki, ISLV: İşlevsellik, NI: Nesneyle İlişki

Şekil 4. 8: Kendilik bütünlüğü ölçeğine ait faktör yüklerine ait t değerleri.

Şekil 4.7 incelendiğinde kendilik bütünlüğü ölçeğinin DFA bulgularına göre, maddelere ait faktör yük değerlerinin 0.84–0.90 arasında olduğu görülmektedir. Bu değerler faktör yükleri sınırları için kabul görülen aralıktadır. Ölçekteki tüm maddelere ait t değerinin 2.58’den büyük olduğu bu nedenle tüm maddelere ait faktör yüklerinin ölçek boyutları üzerindeki etkilerinin %99 güven düzeyinde anlamlı olduğu görülmektedir (Şekil 4.8). Tablo 4.17’de DFA sonucu ulaşılan uyum indekslerine ait sonuçlar gösterilmektedir.

Tablo 4. 18: Kendilik bütünlüğü ölçeği uyum iyiliği değerleri.

χ^2/df	RMSEA	CFI	GFI	AGFI	NNFI	NFI	RMR	SRMR
2,026	0,05	0,99	0,95	0,93	0,99	0,99	0,077	0,024

DFA sonucu elde edilen uyum kriterleri değerleri incelendiğinde χ^2 değerinin df değerine olan oranının 2.026 ile mükemmel uyum düzeyinde, RMSEA değerinin ise 0,050 ile mükemmel uyum düzeyinde olduğu, diğer uyum değerlerinin de mükemmel ve kabul edilebilir uyum değerleri içerisine

yer aldığı belirlenmiştir. Bu sonuç açıklanan faktör yapısının doğrulandığını göstermektedir.

Tablo 4. 19: Kendilik bütünlüğü ölçeğine ilişkin AVE, CR ve güvenilirlik değerleri tablosu.

Boyutlar	CR	AVE	Güvenirlik
KI	0,917	0,786	0,916
ISLV	0,936	0,747	0,937
NI	0,955	0,778	0,954

Tablo 4.19'daki verilere göre boyutların CR değerleri 0,70'ten, AVE değerleri ise 0,5'ten yüksek çıktığı için Aile Aidiyet ölçeğinin yapı geçerliği ve güvenilirliğinin sağlandığı belirlenmiştir. Ayrıca ölçeğin güvenilirlik düzeyinin belirlenmesi için cronbach's alpha güvenilirlik kat sayısı incelenmiş tüm faktörler için güvenilirliğin yüksek düzeyde olduğu belirlenmiştir (C.alpha>0.70).

Psikolojik Sağlamlık Ölçeğine Ait Doğrulamalı Faktör Analizi

Psikolojik sağlamlık ölçeğinin açıklanan tek aktörlü yapısının bu araştırma kapsamında doğrulanıp doğrulanmadığının incelenmesi için yapılan DFA sonucu şekil 4.9 ve şekil 4.10'da verilmiştir.

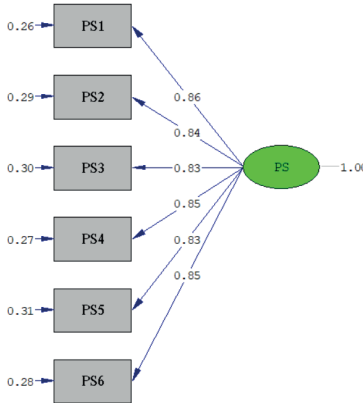

Chi-Square=37.34, df=9, P-value=0.00002, RMSEA=0.088

PS: Psikolojik Sağlamlık

Şekil 4. 9: Psikolojik sağlamlık ölçeğine ait DFA path diyagramı.

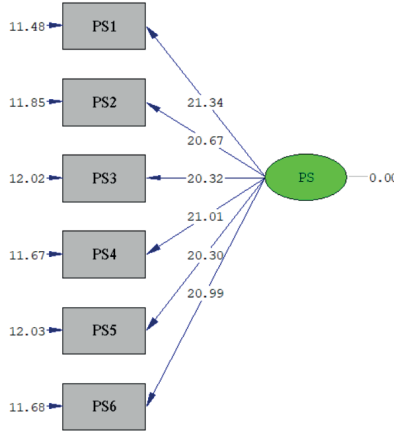

Chi-Square=37.34, df=9, P-value=0.00002, RMSEA=0.088

PS: Psikolojik sağlamlık

Şekil 4. 10: Psikolojik sağlamlık ölçeğine ait faktör yüklerine ait T değerleri.

Şekil 4.9 incelendiğinde psikolojik sağlamlık ölçme aracının DFA bulgularına göre, maddelere ait faktör yük değerlerinin 0.83–0.86 arasında olduğu görülmektedir. Bu değerler faktör yükleri sınırları için kabul görülen değerlerdir. Ölçekteki tüm maddelere ait t değerinin 2.58’den büyük olduğu bu nedenle tüm maddelere ait faktör yüklerinin ölçek boyutları üzerindeki etkilerinin %99 güven düzeyinde anlamlı olduğu belirlenmiştir (Şekil 4.10). DFA sonucu ulaşılan uyum indekslerine ait sonuçlar tablo 4.19’da gösterilmiştir.

Tablo 4. 20: Psikolojik sağlamlık ölçeği uyum iyiliği değerleri.

χ^2/df	RMSEA	CFI	GFI	AGFI	NNFI	NFI	RMR	SRMR
4,149	0,088	0,99	0,96	0,94	0,99	0,99	0,026	0,019

DFA sonucu elde edilen uyum kriterleri değerleri incelendiğinde χ^2 değerinin df değerine olan oranının 4.149 ile kabul edilebilir uyum düzeyinde, RMSEA değerinin ise 0,088 ile mükemmel uyum düzeyinde olduğu, diğer uyum değerlerinin de mükemmel ve kabul edilebilir uyum değerleri içerisinde yer aldığı belirlenmiştir. Bu sonuç açıklanan faktör yapısının doğrulandığını göstermektedir.

Tablo 4. 21: Psikolojik sağlamlık ölçeğine ilişkin AVE, CR ve güvenilirlik değerleri tablosu.

Boyutlar	CR	AVE	Güvenirlik
PS	0,937	0,711	0,938

Tablo 4.21 deki verilere göre boyutların CR değerleri 0,70'ten, AVE değerleri ise 0,5'ten yüksek çıkması Aile Aidiyet ölçeğinin yapı geçerliği ve güvenilirliğinin sağlandığını göstermektedir. Ayrıca ölçeğin güvenilirlik düzeyinin belirlenmesi için cronbach's alpha güvenilirlik kat sayısı incelenmiş tüm faktörler için güvenilirliğin yüksek düzeyde olduğu belirlenmiştir (C.alpha>0.70).

Değişkenler Arasındaki İlişkilerin Belirlenmesi

Araştırmanın bu kısmında araştırma hipotezlerine geçmeden önce değişkenler arasındaki ilişkiler pearson korelasyon analizi ile incelenmiş, analiz sonuçları tablo 4.21'de verilmiştir.

Tablo 4. 22: Değişkenler arasındaki ilişkiye ait analiz sonuçları.

Değişken No	Değişkenler	1	2	3	4	5	6	7	8	9	10	11	12
1	Sosyal Hayata Katılımdan Dışlanma	1											
2	Temel Hizmetlere Erişimden Dışlanma	.531**	1										
3	Gelir Yoksunluğu ve Ekonomik Dışlanma	.605**	.479**	1									
4	Sosyal Dışlanma	.889**	.761**	.838**	1								
5	Kendilik Aidiyeti	-.643**	-.300**	-.408**	-.567**	1							
6	Aile Aidiyeti	-.504**	-.230**	-.321**	-.443**	.822**	1						
7	Aile Aidiyeti Genel	-.626**	-.291**	-.398**	-.551**	.985**	.908**	1					
8	Kendiyile İlişki	-.681**	-.383**	-.486**	-.641**	.661**	.548**	.652**	1				
9	İşlevsellik	-.479**	-.226**	-.368**	-.448**	.654**	.538**	.644**	.571**	1			
10	Nesneyle İlişki	-.575**	-.249**	-.364**	-.500**	.735**	.652**	.738**	.591**	.577**	1		
11	Kendilik Bütünlüğü	-.660**	-.315**	-.458**	-.599**	.808**	.690**	.804**	.786**	.846**	.895**	1	.757**
12	Psikolojik Sağlamlık	-.723**	-.390**	-.456**	-.652**	.718**	.603**	.711**	.694**	.616**	.649**	.757**	1

**p<0.01; Pearson korelasyon analizi yapılmıştır.

Tablo 4.22'de korelasyon analizi sonuçları incelendiğinde katılımcıların sosyal dışlanma düzeyleri ile aile aidiyeti arasında negatif yönlü orta kuvvette ($r:-0.551$; $p<0.01$), kendilik bütünlüğü arasında negatif yönlü orta kuvvette ($r:-0.599$; $p<0.01$) ve psikolojik sağlamlık arasında negatif yönlü orta kuvvette ($r:-0.652$; $p<0.01$) anlamlı bir ilişki olduğu görülmektedir. Bu sonuçlar katılımcıların sosyal dışlanma algıları azaldığında kendilik bütünlüğü, aile aidiyeti ve psikolojik sağlamlık düzeylerinin orta düzeyde iyileşme olacağı anlamına gelmektedir.

Katılımcıların aile aidiyetleri ile kendilik bütünlüğü arasında pozitif yönlü yüksek kuvvette ($r:0.804$; $p<0.01$) ve psikolojik sağlamlık arasında pozitif yönlü yüksek kuvvette ($r:0.711$; $p<0.01$) anlamlı bir ilişki olduğu belirlenmiştir. Bu sonuçlar katılımcıların aile aidiyetlerinde iyileştirme olduğunda kendilik bütünlüğü ve psikolojik sağlamlık düzeylerinin yüksek düzeyde iyileşme olacağı anlamına gelmektedir.

Kendilik bütünlüğü ile psikolojik sağlamlık arasında pozitif yönlü yüksek kuvvette ($r:0.757$; $p<0.01$) anlamlı bir ilişki olduğu belirlenmiştir. Bu sonuçlar katılımcıların kendilik bütünlüğünde iyileştirme olduğunda psikolojik sağlamlık düzeylerinin yüksek düzeyde iyileşme olacağı anlamına gelmektedir.

Tablo 4. 23: Katılımcıların cinsiyet ve medeni durumuna göre fark analizleri.

	Cinsiyet			Medeni Durum		
	Kadın (169)	Erkek (235)	U;P	Evli (168)	Bekar (236)	U;P
SHKD (X±SS)	24,36±11,38	24,94±11,83	0,461; 0,497	23,95±10,58	25,22±12,33	14,46;0,00***
THED (X±SS)	19,18±7,68	19,4±7,54	0,660; 0,417	19,25±7,46	19,35±7,69	0,84;0,35
GYED (X±SS)	19,63±9,56	21,4±9,37	1,007; 0,316	20,85±9,46	20,53±9,52	0,153;0,69
S D _ toplam (X±SS)	63,18±24,20	65,74±23,97	0,246; 0,620	64,05±23	65,11±24,83	3,21;0,07
Kendilik_a (X±SS)	45,98±14,13	46,53±14,35	0,002; 0,965	48,23±13,09	44,92±14,88	7,59; 0,006**
Aile_a (X±SS)	17,23±5,94	17,88±5,82	0,847; 0,358	18,05±5,81	17,29±5,91	0,86; 0,35
Aile_toplam (X±SS)	63,21±19,16	64,41±19,53	0,000; 0,999	66,29±17,99	62,22±10,15	5,86; 0,01*
Kİ (X±SS)	12,39±4,82	11,95±4,94	0,238; 0,626	12,33±4,6	11,99±5,09	6,01;0,01*
İşlevsellik (X±SS)	21,58±8,42	21,45±7,62	1,908; 0,168	21,45±7,23	21,54±8,44	5,06;0,025*
NI (X±SS)	24,94±10,33	24,68±9,72	0,860; 0,354	25,36±9,43	24,38±10,33	4,57; 0,033*
KBÖ (X±SS)	58,91±20,45	58,09±18,83	1,311; 0,253	59,16±18,1	57,92±20,46	4,53; 0,034*
PS (X±SS)	21,17±6,16	20,82±6,16	0,244; 0,622	21±5,8	20,94±6,4	1,81; 0,17

* $p<0.05$ (sig),** $p<0.01$ (sig),*** $p<0.001$ (sig)

Katılımcıların engellilerde sosyal dışlanma, kendilik bütünlüğü ölçeği, aile aidiyeti ölçeği ve alt boyutları ile psikolojik sağlamlık düzeylerinin cinsiyet ve medeni duruma göre farklılık gösterip göstermediğini anlamak için %95 gü-

ven aralığında bağımsız örneklem T-Testi yapılmıştır. Tablo 4.23'e göre katılımcıların ilgili değişkenlerle cinsiyet ve engel türü ile anlamlı bir farklılığın olmadığı görülmektedir. Yine Tablo 4.23'e göre katılımcıların SHKD düzeyinin ($t=14,46$; $p<0,001$) medeni duruma göre anlamlı düzeyde farklılaştığı buna göre bekarların (ort.25,22) SHKD düzeylerinin evlilere göre (ort. 23,95) daha yüksek çıktığı görülmektedir. SD_toplam puanın ($t=3,21$; $t=0,01$), medeni duruma göre anlamlı düzeyde farklılaştığı buna göre bekarların (ort.65,11) SD_toplam düzeylerinin evlilere göre (ort. 64,05) daha yüksek çıktığı görülmektedir. İşlevselliğin ($t=5,06$; $p<0,01$) medeni duruma göre anlamlı düzeyde farklılaştığı buna göre medeni duruma göre anlamlı düzeyde farklılaştığı buna göre bekarların (ort.21,54) İşlevsellik düzeylerinin evlilere göre (ort. 21,45) daha yüksek çıktığı görülmektedir. Bununla birlikte kendilik aidiyeti düzeyinin ($t=7,59$; $p<0,01$), medeni duruma göre anlamlı düzeyde farklılaştığı buna göre bekarların (ort.17,29) kendilik aidiyet düzeylerinin evlilere göre (ort. 18,05) daha düşük çıktığı dikkat çekmektedir. Aile aidiyeti toplam puan ($t=5,86$; $p<0,05$), medeni duruma göre anlamlı düzeyde farklılaştığı buna göre bekarların (ort.66,29) aile aidiyeti düzeylerinin evlilere göre (ort. 18,05) daha düşük çıktığı görülmektedir. Kİ ($t=6,01$; $p<0,05$), medeni duruma göre anlamlı düzeyde farklılaştığı buna göre bekarların (ort.11,99) Kİ düzeylerinin evlilere göre (ort. 12,33) daha düşük çıktığı görülmektedir. Nİ ($t=4,57$; $p<0,05$), medeni duruma göre anlamlı düzeyde farklılaştığı buna göre bekarların (ort.24,38) Nİ düzeylerinin evlilere göre (ort. 25,36) daha düşük çıktığı görülmektedir. KBÖ ($t=4,53$; $p<0,05$) medeni duruma göre anlamlı düzeyde farklılaştığı buna göre bekarların (ort.57,92) kendilik aidiyet düzeylerinin evlilere göre (ort. 59,16) daha düşük çıktığı görülmektedir.

Tablo 4. 24: Katılımcıların engel türü ve ailede başka engellinin varlığına göre fark analizi.

	Engel Türü			Ailede başka engellinin varlığı		
	Görme (221)	Ortopedik (183)	U; P	Yok (240)	Var (164)	U; P
SHKD (X±SS)	24,58±11,67	24,83±11,62	0,104; 074	24,14±11,61	25,51±11,66	0,005; 0,946
THED (X±SS)	19,16±7,82	19,49±7,31	2,46; 0,117	18,82±7,62	20,02±7,5	0,095; 0758
GYED (X±SS)	19,66±9,43	21,86;9,43	0,094; 0,759	20,74±9,53	20,55±9,44	0,085; 0,770
SD_toplam (X±SS)	63,42±24,57	66,19±23,42	0,792; 0,374	63,7±24,06	66,09±24,09	0,01; 0,921
Kendilik_a (X±SS)	46,45±14,03	46,11±14,53	0,352; 0,553	46,3±14,37	46,29±14,1	0,002; 0,967
Aile_a (X±SS)	17,61±5,94	17,61±5,8	0,113; 0,737	17,46±6,06	17,83±5,6	3,56±0,060
Aile_toplam (X±SS)	64,06±19,18	63,73±19,64	0,237; 0,627	63,77±19,64	64,12±19,01	0,053±0,817
Kİ (X±SS)	12,19±5,03	12,06±4,73	3,09; 0,079	12,39±4,93	11,75±4,83	0,254±0,614
İşlevsellik (X±SS)	21,99±8,15	20,92±7,69	1,278; 0,259	21,81±8,01	21,06±7,87	0,003±0,958
Nİ (X±SS)	24,95±10,15	24,6±9,77	0,687; 0,408	25,1±10,1	24,34±9,78	0,181±0,0671
KBÖ (X±SS)	59,14±19,67	57,59±19,32	0,245; 0,621	59,31±19,64	57,16±19,29	0,132±0,717
PS (X±SS)	21,42±6,17	20,42±6,1	0,017; 0,89	21,18±6,2	20,65±6,09	0,003±0,955

*p<0.05(sig), **p<0.01(sig), ***p<0.001(sig)

Katılım sağlayan engellilerin asosyal dışlanma, kendilik bütünlüğü, aile aidiyeti ve alt boyutları ve psikolojik sağlık değişkenlerin engel türü ve ailede başka engellinin varlık durumuna göre farklılık gösterip göstermediğini anlamak için %95 güven aralığında bağımsız örneklem T-Testi yapılmıştır. Tablo 4.24 göre ilgili değişkenlerle ailede başka engellinin varlığı ve engel türü arasındaki farkın anlamsız olduğu görülmektedir.

Tablo 4. 25: Katılımcıların sahip olduğu çocuk sayısına göre fark analizi.

Ölçek ve alt boyutları	Sahip olunan çocuk sayısı				
	0 çocuk (263)	1 çocuk (41)	2 çocuk (46)	3 ve üzeri (54)	F; p
SHKD (X±SS)	25,01±11,98	25,8±12,58	22,82±10,06	23,88±10,44	0,672; 0,569
THED (X±SS)	18,93±7,57	21,19±7,17	19,04±7,51	19,96±7,99	1,215; 0,304
GYED (X±SS)	20,11±9,55	21,63±9,7	21,56±9	21,87±9,42	0,870; 0,457
SD_toplam (X±SS)	64,06±24,47	68,63±25,72	63,43±21,88	65,72±22,87	0,5; 0,683
Kendilik_a (X±SS)	45,55±14,61	46,21±13,9	48,5±12,9	48,12±13,77	0,902; 0,440
Aile_a (X±SS)	17,44±5,92	17,29±6,06	18,54±5,27	17,87±6,05	0,526; 0,665
Aile_toplam (X±SS)	63±19,88	63,51±19,05	67,04±17,84	66±18,33	0,807; 0,490
Kİ (X±SS)	12±5,05	12,21±4,89	13,15±4,7	11,83±4,25	0,793; 0,499
İşlevsellik (X±SS)	21,25±8,4	22,51±7,68	22,04±7,42	21,55±6,29	0,377; 0,769
Nİ (X±SS)	24,25;10,27	25,12;10,16	25,63;10,16	26,48;7,95	0,897; 0,443
KBÖ (X±SS)	57,5±20,37	59,85±20,17	60,82;19,16	59,87;14,46	0,596;0,618
PS (X±SS)	20,89;6,38	20,41±5,64	22±5,9	20,88±5,63	0,554; 0,646

*p<0.05(sig), **p<0.01(sig), ***p<0.001(sig)

Katılımcıların engellilerde sosyal dışlanma, kendilik bütünlüğü ölçeği, aile aidiyeti ölçeği ve alt boyutları ve psikolojik sağlamlık değişkenlerin sahip olunan çocuk sayısına göre farklılık gösterip göstermediğini anlamak için %95 güven aralığında tek yönlü ANOVA testi yapılmıştır. Tablo 4.25'e göre katılımcıların ilgili değişkenlerle sahip olunan çocuk sayısı ile anlamlı bir farklılığın olmadığı görülmektedir.

Tablo 4. 26: Katılımcıların yaş değişkenine göre fark analizi.

Ölçek ve alt boyutları	Yaş			F; P
	30 yaş ve alt (142)	31-44 (139)	45 ve üzeri (123)	
SHKD (X±SS)	26,17±12,61	24,47±11,3	23,24±10,69	2,143; 0,119
THED (X±SS)	19,66±8,06	20,26±7,15	17,82±7,36	3,675; 0,026*
GYED (X±SS)	19,28±9,77	21,35±9,16	21,47±9,41	2,32; 0,09
SD_toplam (X±SS)	65,13±25,88	66,09±23,6	62,54±22,41	0,748; 0,474
Kendilik_a (X±SS)	45,08±15,28	46,87±13,64	47,05±13,67	0,808; 0,448
Aile_a (X±SS)	17,3±6,21	17,64±5,64	17,93±5,76	0,374; 0,688
Aile_toplam (X±SS)	62,39±20,79	64,51±18,43	64,99±18,72	0,694; 0,5
Kİ (X±SS)	11,87±5,1	12,3±4,74	12,25±4,84	0,318; 0,728
İşlevsellik (X±SS)	21,97±8,76	20,86±7,66	21,7±7,29	0,735; 0,48
Nİ (X±SS)	23,98±10,79	24,56±9,51	25,99±9,45	1,39; 0,24
KBÖ (X±SS)	57,83±20,72	57,72±18,	59,95±18,72	0,53; 0,58
PS (X±SS)	20,94±6,51	20,83±6,32	21,16±5,56	0,095; 0,91

*p<0.05(sig), **p<0.01(sig), ***p<0.001(sig)

Katılımcıların engellilerde sosyal dışlanma, kendilik bütünlüğü ölçeği, aile aidiyeti ölçeği ve alt boyutları ve psikolojik sağlamlık değişkenlerin yaşa göre farklılık gösterip göstermediğini anlamak için %95 güven aralığında tek yönlü ANOVA testi yapılmıştır. Tablo 4.26'ya göre katılımcıların yaş değişkenine göre ilgili değişkenlerden sadece THED ($t=3,67$; $p<0,05$) alt boyutunun anlamlı derecede farklılaştığı görülmektedir. Bu farkın 31-44 yaş ve (ort. 20,26) ile 45 yaş ve üzeri (ort. 17,82) olanlar arasında olduğu görülmektedir.

Tablo 4. 27: Katılımcıların mesleklerine göre fark analizi.

Ölçek ve alt boyutları	Meslek						
	İşsiz/ev h.(94)	memur (105)	Emekli (60)	İşçi (31)	Öğrenci (54)	Serbest M. (60)	F; p
SHKD (X±SS)	27,43±12,24	22,25±9,95	24,06±11,21	29,22±13,99	23,7±11,64	23,86±11,48	3,16; 0,008**
THED (X±SS)	20,64±7,37	19,48±6,83	18,8±7,64	20,12±8,71	17,83±7,76	18,33±8,22	1,335; 0,248
GYED (X±SS)	22,6±10	19,4±8,6	21,78±9,3	20,96±9,63	17,25±9,37	21,63±9,58	2,918; 0,013*
SD_toplam (X±SS)	70,69±25,28	61,14±21,48	64,65±22,5	70,32±27,02	58,79±23,61	63,83±25,07	2,682; 0,021*
Kendilik_a (X±SS)	44,22±14,95	48,63±12,34	46,93±14,28	39,64±18,02	44,53±14,77	49,86±11,98	3,354; 0,006**
Aile_a (X±SS)	16,68±6	18,2±5,2	17,85±5,73	16,06±7,06	16,33±6,58	19,76±4,96	3,351; 0,006**
Aile_toplam (X±SS)	60,9±20,19	66,83±16,97	64,78±19,12	55,7±24,77	60,87±19,66	69,63±16,68	3,487; 0,004**
Kİ (X±SS)	10,93±5,17	12,88±4,55	12,48±4,7	11,19±6,18	12,14±5,05	12,83±3,99	2,187; 0,055
İşlevsellik (X±SS)	20,14±8,44	22,99±6,86	22,01±7,23	17,51±8,92	21,72±9,11	22,41±7,29	3,132; 0,009**
Nİ (X±SS)	23,25±10,71	26,19±9,46	25,55±9,22	21,96±11,39	23,38±11,37	26,73±7,42	2,124; 0,062
KBÖ (X±SS)	54,34±21,49	62,06±17,61	60,05±18,42	50,67±22,43	57,25±19,98	61,98±16,45	3,136; 0,009**
PS (X±SS)	19,71±6,24	21,4±5,74	21,35±5,96	18,12±6,66	21,7±6,37	22,61±5,83	3,363; 0,005**

* $p<0,05$ (sig),** $p<0,01$ (sig),*** $p<0,001$ (sig)

Katılımcıların engellilerde sosyal dışlanma, kendilik bütünlüğü ölçeği, aile aidiyeti ölçeği ve alt boyutları, ve psikolojik sağlamlık değişkenlerin mesleğine göre farklılık gösterip

göstermediğini anlamak için %95 güven aralığında tek yönlü ANOVA testi yapılmıştır. Tablo 4.27’de katılımcıların mesleklerine göre SHKD alt boyutu arasında anlamlı bir farklılığın olduğu ($F=3,16$; $p<0.05$) bu farklılık ise işçiler (ort.29,22) ve memurlar (22,25) arasında görülmektedir. Katılımcıların mesleklerine göre GYED alt boyutu arasındaki ilişkinin anlamlı olduğu görülmüştür ($F=2,918$; $p<0.05$). İlişkinin öğrenci (ort.17.25) ile işsiz/ev hanımları arasında olduğu görülmektedir. Katılımcıların mesleklerine göre SD_toplam puanları arasındaki farkın anlamlı olduğu görülmektedir ($F=2,682$; $p<0.05$). Bu farkın işsiz/ev hanımı (ort.70,69) ile öğrenciler (ort.58,79) arasında olduğu görülmektedir. Katılımcıların meslekleri ile kendilik aidiyeti arasındaki ilişki anlamlı olduğu görülmektedir ($F=3,354$; $p<0.01$). Bu farkın memur olan ile (ort.48,63) işçi olanlar (ort.39,64) arasında olduğu görülmektedir. Katılımcıların meslekleri ile aile aidiyeti arasındaki ilişki anlamlı olduğu görülmektedir ($F=3,351$; $p<0.01$). Bu farkın serbest meslek yapanlarla (ort.19,86) işçi olanlar (ort.16,06) ve öğrenciler (ort.16.33) arasında olduğu görülmektedir. Katılımcıların meslekleri ile aile aidiyeti_toplam puan arasındaki ilişki anlamlı olduğu görülmektedir ($F=3,487$; $p<0.01$). Bu farkın serbest meslek yapanlarla (69,63) işçi olanlar (ort.55,7) arasında olduğu görülmektedir. Katılımcıların meslekleri ile İşlevsellikleri arasındaki ilişki anlamlı olduğu görülmektedir ($F=3,132$; $p<0.001$). Bu farkın memur olan ile (22,99) işçi olanlar (ort.17,51) arasında olduğu görülmektedir. Katılımcıların meslekleri ile KBÖ arasındaki ilişki anlamlı olduğu görülmektedir ($F=3,136$; $p<0.01$). Bu farkın memur olan ile (ort.62,06) işçi olanlar (ort.50,67) arasında olduğu görülmektedir. Katılımcıların meslekleri ile PS arasındaki ilişki anlamlı olduğu görülmektedir ($F=3,363$; $p<0.001$). Bu farkın serbest meslek yapanlar ile (ort. 22,61) işçi olanlar (ort.18,12) arasında olduğu görülmektedir.

Tablo 4. 28: Katılımcıların eğitim ve engel derecesine göre fark analizi.

Ölçek ve alt boyutları	Eğitim durumu				Engel derecesi				
	İlköğretim (61)	Ortaöğretim (38)	Lise (138)	Lisans ve üzeri (167)	F; p	25-50	50-75	75-100	F; p
SHKD (X±SS)	28,54±12,30	24,1±10,82	25,44±12,63	22,8±10,29	3,99; 0,008**	24,29±10,24	24,98±12,88	24,67±11,47	0,062; 0,940
THED (X±SS)	19,59±8,02	18,97±7,2	19,93±7,99	18,77±7,18	0,642; 0,589	18,61±6,73	19,72±8,14	19,3±7,56	0,367; 0,693
GYED (X±SS)	25,18±8,84	18,6±9,62	20,68±9,89	19,46±8,88	6,332; 0,000***	20,16±8,67	21,74±9,31	20,37±9,71	0,802; 0,449
SD_toplam (X±SS)	73,31±24,48	61,68±21,42	66,07±26,52	61,04±21,51	4,337; 0,005**	63,07±19,05	66,45±25,56	64,35±24,49	0,398; 0,672
Kendilik_a (X±SS)	41,88±16,95	48,02±13,29	46,26±14,46	47,55±12,93	2,603; 0,052	46,44±13,76	45,11±14,47	46,7±14,29	0,430; 0,651
Alie_a (X±SS)	15,67±6,89	18,92±5,01	17,68±5,94	17,96±5,47	3,099; 0,027*	17,5±5,73	17,08±6,05	17,83±5,85	0,566; 0,568
Alie_toplam (X±SS)	57,55±22,95	66,94±17,95	63,94±19,69	65,52±17,57	2,926; 0,034*	63,94±18,84	62,2±19,83	63,91±19,36	0,499; 0,607
Kİ (X±SS)	11,04±5,21	12±4,56	11,86±4,8	12,79±4,86	2,169; 0,091	12,87±4,92	12,22±4,91	11,94±4,88	0,808; 0,446
İşlevsellik (X±SS)	18,8±8,19	22,68±7,24	21,3±7,79	22,4±7,98	3,418; 0,017*	23,64±6,33	19,72±8,21	21,71±8,05	4,480; 0,012*
NI (X±SS)	23,01±10,56	26,07±9,85	23,69±10,1	26,05±9,53	2,334; 0,073	23,4±10,84	24,87±9,85	25,05±9,83	0,614; 0,542
KBÖ (X±SS)	52,86±21,03	60,76±18,96	56,86±19,28	61,25±18,82	3,353; 0,019*	59,92±18,03	56,81±19,55	58,72±19,81	0,507; 0,603
PS (X±SS)	19±6,12	21,63±5,61	20,74±6,4	21,73±5,95	3,188; 0,02*	21,35±6,08	20,47±5,7	21,07±6,34	0,438; 0,645

*p<0.05(sig), **p<0.01(sig), ***p<0.001(sig)

Katılımcıların engellilerde sosyal dışlanma, kendilik bütünlüğü ölçeği, aile aidiyeti ölçeği ve alt boyutları ve psikolojik sağlık değişkenlerin engel derecesi ve engellinin eğitim durumuna göre farklılık gösterip göstermediğini anlamak için %95 güven aralığında tek yönlü ANOVA testi yapılmıştır. Tablo 4.28'e göre ilgili değişkenlerle engel derecesi arasında anlamlı bir ilişkinin olmadığı görülmektedir.

Yine Tablo 4.28 de katılımcıların eğitim durumlarına göre SHKD alt boyutu arasında anlamlı bir farklılığın olduğu ($F=3,99$; $p<0.01$) bu farklılığın ilköğretim ile (ort.28,54) lisans ve lisans üstü mezunları (ort. 22,8) arasında olduğu belirlenmiştir. Katılımcıların eğitim durumlarına göre GYED alt boyutu arasında anlamlı bir farklılığın olduğu ($F=6,332$; $p<0.001$) bu farklılığın ilköğretim ile (ort.25,18) lisans ve lisans üstü mezunları (ort. 19,46) arasında olduğu belirlenmiştir. Katılımcıların eğitim durumlarına göre SD_toplam puan arasında anlamlı bir farklılığın olduğu ($F=4,337$; $p<0.01$) bu farklılığın ilköğretim ile (ort.73,31) lisans ve lisans üstü mezunları (ort. 61,04) arasında olduğu görülmektedir. Katılımcıların eğitim durumlarına göre Aile aidiyeti alt boyutu arasında anlamlı bir farklılığın olduğu ($F=3,99$; $p<0.05$) bu farklılığın ilköğretim ile (ort.15,67) ortaöğretim mezunları (ort. 18,92) arasında olduğu görülmektedir. Katılımcıların eğitim durumlarına göre aile aidiyeti_toplam puan arasında anlamlı bir farklılığın olduğu ($F=2,926$; $p<0.05$) bu farklılığın ilköğretim ile (ort.57,55) ortaöğretim mezunları (ort. 66,94) arasında olduğu görülmektedir. Katılımcıların eğitim durumlarına göre İşlevsellik alt boyutu arasında anlamlı bir farklılığın olduğu ($F=3,418$; $p<0.05$) bu farklılığın ilköğretim ile (ort.18,8) lisans ve lisans üstü mezunları (ort. 22,4) arasında olduğu görülmektedir.

Araştırmanın Modeli ve Hipotezine Ait Sonuçlar

Araştırmanın bu kısmında araştırmanın amacına uygun olarak kurulan model ve bu modele bağlı olarak incelenen hipotezlere ait analiz sonuçlarına yer verilmiştir.

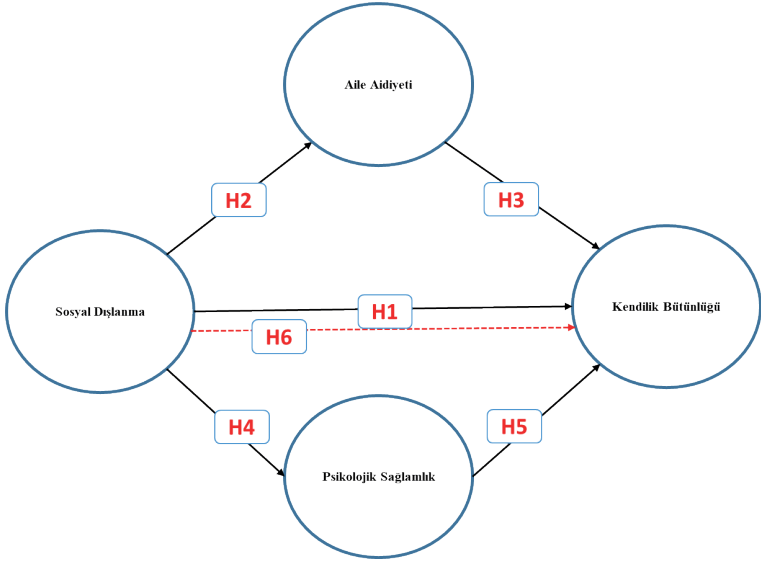

Şekil 4. 11: Araştırmanın modeli.

Araştırma modeli incelendiğinde, modelde bağımsız değişken olarak sosyal dışlanma, bağımlı değişkenin kendilik bütünlüğü olarak ele alınırken aile aidiyeti ve psikolojik sağlamlığın aracı değişken olarak incelenmiştir. Araştırma modeline uygun olarak kurulan hipotezler aşağıda verilmiştir.

H₁: Katılımcıların sosyal dışlanma düzeylerinin kendilik bütünlüğü üzerinde anlamlı bir etkisi vardır.

H₂: Katılımcıların sosyal dışlanma düzeylerinin aile aidiyeti üzerinde anlamlı bir etkisi vardır.

H₃: Katılımcıların aile aidiyeti düzeylerinin kendilik bütünlüğü üzerinde anlamlı bir etkisi vardır.

H₄: Katılımcıların sosyal dışlanma düzeylerinin psikolojik sağlamlıkları üzerinde anlamlı bir etkisi vardır.

H₅: Katılımcıların psikolojik sağlamlık düzeylerinin kendilik bütünlüğü üzerinde anlamlı bir etkisi vardır.

H₆: Katılımcıların sosyal dışlanma düzeylerinin kendilik bütünlüğü üzerindeki etkisinde aile aidiyetinin ve psikolojik sağlamlıklarının aracılık rolü vardır.

Araştırmanın Birinci Modeline Ait Bulgular:

Araştırmanın birinci modelinde araştırmanın bağımsız değişkenin bağımlı değişken üzerinde aracı değişkenler yokkenki direkt etkisi incelenmiş, araştırmanın birinci hipotezine ait YEM analizine ait yol diyagramı Şekil 4.12’de analiz sonuçlarına ait istatistik değerleri tablo 4.29’da verilmiştir.

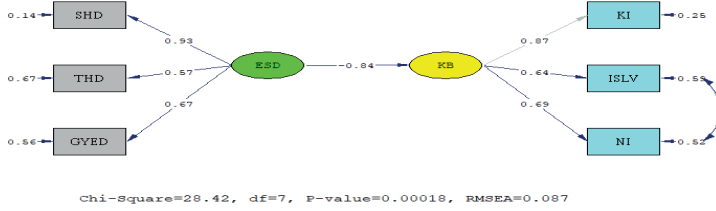

Şekil 4. 12: Sosyal dışlanmanın kendilik bütünlüğü üzerindeki etkisine ait YEM modeli.

Şekil 4.12’deki araştırmanın birinci modeline ilişkin Ki-kare değerinin serbestlik derecesine oranı incelendiğinde ($\chi^2/sd = 4.060$) 5 değerinin altında olması kabul edilebilir uyuma işaret etmektedir. Yapısal modele ait uyum iyiliği indeksleri incelendiğinde RMSEA = .087, RMR = .064, SRMR = .036, GFI = .97, AGFI = .93 ve CFI = .99, NFI = .99 ve NNFI = .99 değerlerini aldığı görülmektedir. Bu değerler kurulan yapısal modelin kabul edilebilir ve mükemmel uyuma sahip olduğunu göstermektedir.

Tablo 4. 29: Araştırmanın birinci modeline ait YEM sonuçları.

Hipotezler	Yollar	S.P.T	t	R ²	Sonuç
H ₁ : Engellilerde sosyal dışlanmanın kendilik bütünlüğü üzerinde anlamlı bir etkisi vardır.	(ESD)à(KB)	-0,84	-15,87**	0,706	Doğrulandı

Tablo 4.29 incelendiğinde; Araştırmanın birinci hipotezi olan engellilerde sosyal dışlanmanın kendilik bütünlüğü üzerinde anlamlı etkisinin istatistiksel olarak anlamlı bulunmuştur (β : -0.84; t =-15.87>2.58; p <0.01). Bu sonuç, engellilerde sosyal dışlanma düzeylerinde bir birimlik artış olduğunda

kendilik bütünlüklerinde 0,84'lük bir azalışa neden olacağını ifade etmektedir. Kendilik bütünlüğünün %70,6'sının sosyal dışlanma tarafından açıklandığı belirlenmiştir ($R^2:0,706$).

Araştırmanın İkinci Modeline Ait Bulgular:

Araştırmanın ikinci modelinde araştırmanın bağımsız değişkenin aracı değişkenler ve aracı değişkenlerin bağımlı değişken üzerindeki direkt etkisi incelenmiş, araştırmanın ikinci, üçüncü, dördüncü ve beşinci hipotezlerine ait YEM analizine ait yol diyagramı Şekil 4.13'de analiz sonuçlarına ait istatistik değerleri tablo 4.30'da verilmiştir.

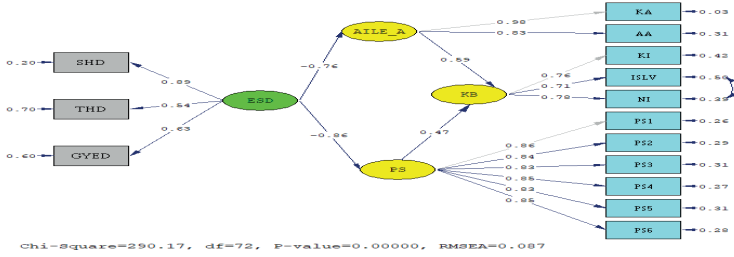

Şekil 4. 13: Araştırmanın ikinci modeline ait YEM modeli.

Şekil 4.13'teki araştırmanın ikinci modeline ilişkin Ki-kare değerinin serbestlik derecesine oranı incelendiğinde ($\chi^2/sd = 4.030$) 5 değerinin altında olması kabul edilebilir uyuma işaret etmektedir. Yapısal modele ait uyum iyiliği indeksleri incelendiğinde RMSEA = .087, RMR = .068, SRMR = .053, GFI = .91, AGFI = .90 ve CFI = .98, NFI= .98 ve NNFI= .98 değerlerini aldığı görülmektedir. Bu değerler kurulan yapısal modelin kabul edilebilir ve mükemmel uyuma sahip olduğunu göstermektedir.

Tablo 4. 30: Araştırmanın ikinci modeline ait YEM sonuçları.

Hipotezler	Yollar	S.P.T	t	R ²	Sonuç
H ₂ : Engellerde sosyal dışlanmanın aile aidiyeti üzerinde anlamlı bir etkisi vardır.	(ESD)à(AILE_A)	-0,76	-16,83**	0,578	Doğrulandı
H ₃ : Aile aidiyetinin kendilik bütünlüğü üzerinde anlamlı bir etkisi vardır.	(AILE_A)à(KB)	0,59	11,66**	0,348	Doğrulandı
H ₄ : Engellerde sosyal dışlanmanın psikolojik sağlamlık üzerinde anlamlı bir etkisi vardır.	(ESD)à(PS)	-0,86	-17,20**	0,740	Doğrulandı
H ₅ : Psikolojik sağlamlığın kendilik bütünlüğü üzerinde anlamlı bir etkisi vardır.	(PS)à(KB)	0,47	9,79**	0,221	Doğrulandı

Tablo 4.30 incelendiğinde; Araştırmanın ikinci hipotezi olan engellilerde sosyal dışlanmanın aile aidiyeti üzerinde etkisinin istatistiksel olarak anlamlı (β : -0.76; t =-16.83>2.58; p <0.01) olduğu bunun engellilerde sosyal dışlanma düzeylerinde bir birimlik artış olduğunda aile aidiyetinde 0,76'lık bir azalışa neden olacağını ifade etmektedir. Aile aidiyetinin %57,8'inin sosyal dışlanma tarafından açıklandığı belirlenmiştir (R^2 :0,578).

Araştırmanın üçüncü hipotezi olan aile aidiyetinin kendilik bütünlüğü üzerinde etkisinin istatistiksel olarak anlamlı bulunmuştur (β : 0.59; t =11.66>2.58; p <0.01). Bu sonuç, engellilerde aile aidiyeti düzeylerinde bir birimlik artış olduğunda kendilik bütünlüklerinde 0.59'luk bir artışa neden olacağını ifade etmektedir. Kendilik bütünlüğünün %34.8'inin aile aidiyeti tarafından açıklandığı belirlenmiştir (R^2 :0,348).

Araştırmanın dördüncü hipotezi olan engellilerde sosyal dışlanmanın psikolojik sağlamlık üzerinde etkisinin istatistiksel olarak anlamlı bulunmuştur (β : -0.86; t =-17.20>2.58; p <0.01). Bu sonuç, engellilerde sosyal dışlanma düzeylerinde bir birimlik artış olduğunda psikolojik sağlamlıklarında 0.86'lık bir azalışa neden olacağını ifade etmektedir. Psikolojik sağlamlığın %74'ünün sosyal dışlanma tarafından açıklandığı belirlenmiştir (R^2 :0,740).

Araştırmanın beşinci hipotezi olan psikolojik sağlamlığın kendilik bütünlüğü üzerinde etkisinin istatistiksel olarak anlamlı bulunmuştur (β : 0.47; $t=9.79>2.58$; $p<0.01$). Bu sonuç, engellilerde psikolojik sağlamlık düzeylerinde bir birimlik artış olduğunda kendilik bütünlüklerinde 0.47'lik bir artışa neden olacağını ifade etmektedir. Kendilik bütünlüğünün %22.1'inin psikolojik sağlamlık tarafından açıklandığı belirlenmiştir ($R^2:0,221$).

Aracılık Etkisine İlişkin Bulgular

Yapısal modellerde bir değişkenin aracılık rolünü test eden farklı yöntemler bulunmakla birlikte bu çalışmada her 3 yöntemde kullanıldığı söylenebilir. Öte yandan Baron ve Kenny yönteminin en yaygın kullanılan yöntem olduğu bilinmektedir. Baron ve Kenny'ye göre bir değişkenin aracılık rolü 3 aşamalı model ile test edilmektedir. Bağımsız değişkenin bağımlı değişken üzerindeki etkisinin incelenmesi (modeldeki c yolu) birinci model ile yapılmaktadır. Bağımsız değişkenin aracı, aracı değişkenin de bağımlı değişken üzerindeki etkisinin incelenmesi (modeldeki a ve b yolu) ikinci model ile yapılmaktadır. Üçüncü olarak bağımsız değişkenin bağımlı değişken üzerindeki etkisinin incelendiği modele aracı değişken eklendiği modeldir. Baron ve Kenny'ye göre birinci modeldeki c yolunun anlamlı olması, ikinci modeldeki a ve b yolunun anlamlı olması şartıyla aracılık etkisine bakılabilir. Eğer aracılık etkisine bakıldığı üçüncü modelde c' yolunun beta değeri birinci modeldeki c değerine göre azalmış ise ve anlamlılığını yitirmemişse o zaman kısmı aracı eğer anlamlılığını yitirmiş ise tam aracılıktan bahsedilebilir. Baron ve Kenny'ye göre yollar şekil 4.14'de verilmiştir.

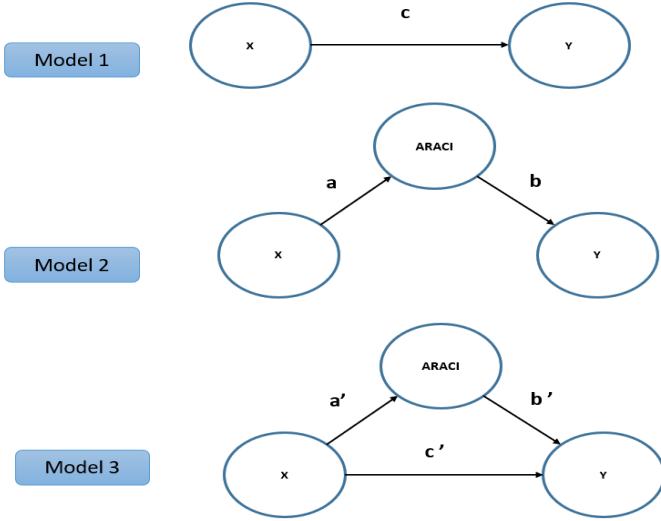

Şekil 4.14: Araştırmanın aracı rolünün belirlenmesi için kurulan teorik model.

Aile Aidiyeti ve Psikolojik Sağlamlığın Aracılık Rolüne Ait Bulgular

Araştırmanın bu kısmında araştırmanın 6. Hipotezlerinde aile aidiyetinin ve psikolojik sağlamlığın engellilerde sosyal dışlanmanın kendilik bütünlüğü arasındaki ilişkide aracılık rolü olup olmadığı incelenmiş, bu hipotezler için baron ve kenny'e göre kurulan model 1 ve model 2 yolları şekil 4.12 ve şekil 4.13'de verilmiştir. Aracılığa ait model şekil 4.15'de verilmiştir.

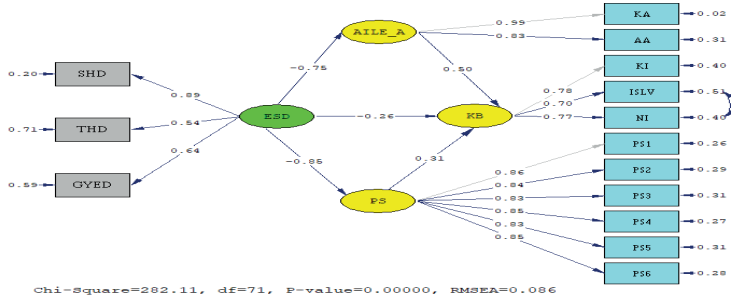

Şekil 4. 15: Aracılık modeline ait path diyagramı modeli.

Şekil 5.15’de araştırmannın aracılık modeline ilişkin ki-ka-re değerinin serbestlik derecesine oranı incelendiğinde ($\chi^2/$ sd = 3.973) 5 değerin altında olması kabul edilebilir uyuma işaret etmektedir. Yapısal modele ait uyum iyiliği indeksleri incelendiğinde RMSEA = .086, RMR = .081, SRMR = .054, GFI = .91, AGFI = .90 ve CFI = .99, NFI= .99 ve NNFI= .99 değerlerini aldığı görülmektedir. Bu değerler kurulan yapısal modelin kabul edilebilir ve mükemmel uyuma sahip olduğunu göstermektedir. Aracılık modeline ait yol katsayıları Tablo 4.28’de verilmiştir.

Tablo 4. 31: Aile aidiyeti ve psikolojik sağlamlığın aracılık hipotezine ait etki katsayıları.

		S.P.T	t	R ²	p
H6: Engellerde sosyal dışlanmanın kendilik bütünlüğü üzerindeki etkisinde aile aidiyeti ve psikolojik sağlamlığın aracılık rolü vardır.	(ESD)à(AILE_A)	-0,76	-16,83**	0,578	<0.01
	(AILE_A)à(KB)	0,50	-8,36**	0,250	<0.01
	(ESD)à(PS)	-0,85	-17,11**	0,723	<0.01
	(PS)à(KB)	0,31	4,09**	0,096	<0.01
	(ESD)à (AILE_A) à (PS)à(KB)	-0,26	-2,59**	0,068	<0.01
S.P.T: Standartlaştırılmış Parametre Tahminleri; **p<0.01					

Şekil 4.15 ve Tablo 4.31 incelendiğinde; Aracılık yorumunu yapılabilmesi için öncelikle son modeldeki b’ yolları (Şekil 4.13) incelenmiş bu yolların ((AILE_A)è(KB) ve (PS) è (KB)) %99 güven düzeyinde anlamlı olduğu belirlenmiştir. Bu durumda Baron ve Kenny’ye göre aracılıktan bahsedebilmek için aracı değişkenin olmadığı bağımsız değişkenin bağımlı

değişken üzerindeki etkisinin verildiği ilk modele bakılması gerektiğinden, şekil 4.12’de verilen model 1’in sonucunda engellilerde sosyal dışlanmanın kendilik bütünlüğü üzerindeki etkisinin -0.84 ($t=-15.87 > 2.58$; $p < 0.01$) olduğu belirlenmiştir. Aracı değişkenlerin modele dahil olması sonucunda şekil 4.15’deki model incelendiğinde aile aidiyeti ve psikolojik sağlamlığın aracılığı ile engellilerde sosyal dışlanmanın kendilik bütünlüğü üzerindeki etkisinin 0.26 ’ya düştüğü ve etkisinin anlamlı ($t=-2.59 > 2.58$; $p < 0.01$) olduğu dikkat çekmektedir. Bu sonuç normalde engellilerde sosyal dışlanmanın kendilik bütünlüğü üzerinde 0.84 ’lük bir etkisi aile aidiyeti ve psikolojik sağlamlıkları sayesinde bu etkisinin 0.26 ’ya düştüğü ve anlamlılığını devam ettirdiği belirlendiği için kısmi aracılıktan söz edilir. Tüm bu sonuçlar araştırmanın 6. Hipotezinin kabul edildiğini göstermektedir.

TARTIŞMA

James Masterson'a (2012) göre bireyin gelişim sürecinde etkili üç temel faktör vardır bunlar *doğa, sosyal çevre ve kadedir*. Normal bütünlüklü bir kendilik organizasyonu için bu üç unsurun çocuğun gelişimi için optimal düzeyde olması önemlidir. Bu unsurlardan doğa bireyin fiziksel biyolojik yapısına işaret etmektedir. Sağlıklılık durumu, güzellik durumu, mizacı ifade etmektedir. Sağlıklılık durumu, beden bütünlüğü tam mı, güçlü mü, fizyolojik rahatsızlıklardan fazla muzdarip mi, sağlık sorunları ne düzeyde ona bakılır. Güzellik durumu bir bebeğin fiziksel çekiciliği de kendiliğinin yapılanmasında önemli bir faktördür. Güzel ve çekici bebeklerin bakıcıları ve ilişki sistemindeki kişilerde oluşturduğu beğeni hoşnutluk hissi de kendilik tasarımıında etkili bir faktördür. En masum ve koşulsuz ilişki olan anne bebek ilişkisinde bile güzellik etkili bir faktördür. Bebeğin kendisi ile ilgili algısı bakıcının gözlerindeki ışıltının niteliğinden etkilenir (Cozolino, 2020). Mizaç, organizmanın genel psikolojik reaktivitesidir. Doğumdan itibaren yapısal olarak genetik faktörlerle şekillenir. Psikolojik reaktivite bilişsel alandaki reaktiviteyi tetiklemektedir. Bu şekilde bebeklerden bazıları sınırlıdır, daha tetiktir yada daha sakin ve uyumludur. Reaktivitenin bilişsel duygusal ve davranışsal olmak üzere çeşitli yönleri bulunmaktadır (Kernberg 2012). Bebeğin, neşeli olması ilişkilere olumlu ve sıcak tepki vermesi, agresif olması, ilişkilere karşı korkak ve ürkek olması, yumuşak huylu uslu olması veya çok ağlaması bakıcıları ile uyum içinde

olması veya bakıcıları çok yormasına karşı gösterilen tepkiler de bebeğin kendiliği ve dünya ile ilişkileneceği biçimde belirleyici bir faktördür (Masterson ve Lieberman, 2017). Bu çalışmada kendilik oluşumunda önemli bir faktör olan doğa ile ilgili görülen bir kusurluluk halinin, başka bir deyişle engelliliğin kişilerin kendilik gelişimine etkisine bakmak amacı ile kendilik bütünlüğü ölçeği kullanılmıştır. Yine kendiliğin gelişimini etkileyen ikinci en önemli faktör olan kişinin ilişkili olduğu sistemler bağlamında yakın ilişkilerini başka bir deyişle nesne ilişkilerini anlamak amacı ile aile aidiyet ölçeği kullanılmıştır (Mavili, Kesen ve Daşbaşı, 2014). Bu bağlamda engellilik durumu ve aile aidiyeti arasındaki ilişki anlaşılma-ya çalışılmıştır. İnsanın sosyal bir varlık olması, işlevsel olması da sağlıklı kendilik gelişimi için önemli bir faktördür. Bu doğrultuda biyolojik anlamda engelli olan bireylerin sosyal içerme veya sosyal dışlanma bağlamında algılarının nasıl olduğunu anlamak amacı ile sosyal dışlanma ölçeği uygulanmıştır (Bucuka, 2020). Kendilik oluşumunu etkileyen üçüncü önemli faktör olan kader ise bireyin doğduğu andan itibaren kontrolü dışında gelişen tüm olgu ve olaylardır. Bedeninde veya ilişki sisteminde oluşan kriz durumları, hastalıklar, doğal afetler, kayıp ve yas durumlarına benzer unsurlardır. Engelli birey söz konusu olduğunda engellilik durumunun oluşumu hem doğa ile ilgili bir faktördür hem de kader ile ilgili bir faktördür. Bedensel bir kusurla dünyaya gelmek veya kaza, hastalık gibi durumlar sonrası engelli olmak hem aile sistemi için hem de birey için normal beden formu olan bireylere göre farklı bir deneyime kapı açmaktadır. Bu durumun bireyin kendisi ile ilişkisinde, ailesi ve sosyal çevresi ile ilişkisinde belirleyici bir etkisi olabilmektedir. Benzer şekilde ailesinin ve sosyal çevresinin bireyle ilişkisinin niteliği de engel durumundan etkilenmektedir. Bu çerçevede engelli bireylerin psikolojik sağlamlığı da merak konusu olmuştur. Bu çalışmada engelli bireylerin ilişki sitemlerini kapsamlı

bir şekilde ele almak ve psikolojik sađamlıklarını da bu bağlamda değerlendirmenin açımlayıcı olacağı düşünölmüştür. Psikolojik sađamlık ölçeđi de (Dođan, 2015) eklenerek çalışmanın çerçevesi yapılandırılmıştır.

Bir sosyal dışlanma aracı olan engellilik kapsamının genişliđi dolayısıyla birçok disiplinde çalışıldığı bilinmektedir. Dünyada ve Türkiye'deki engelli nüfusu göz önünde bulundurulduğunda engelliliđe yönelik güncel yaklaşımların önemli olduđu düşünölmüştür. Bir yeti yitimi olan engellilik algısında toplumsal yapı, tarihsel zaman ve kültürel kodlara göre farklılığın olduđu bilinmektedir. Toplumun engellilik algısı ve engellilere ilişkin tutumları önemlidir. Çünkü engellilerin temel haklara erişimi, ekonomik haklara erişimi ve sosyal hayata katılımını sađlayacak ve sürdürecekt sosyal politikalar toplumun engellilik algısı ile ilişkili olup bunlara erişimin sađlanmaması engelli bireylerin sosyal dışlanmanın bir parçası haline getirmektedir. Sosyal dışlanma bireyin toplumla ilişkisinin çok yönlü bozulmasıdır. Çalışmanın temel argümanı ise sosyal dışlanma bireyin hem toplumla hem de kendilik bütönlüđu ve aileyle ilişkisini bozmakta ve psikolojik sađamlık düzeyini düşürmektedir. Kohut'a (1977) göre kendilik çocukluktan itibaren oluşmaya başlanmakta zaman içerisinde tutarlı ve bütönlüklü bir kendilik var olmaktadır. Kendilik bütönlüđu büyük oranda bakım verenlerin tutumu ile gerçekleşmekle birlikte yetişkinlikte sosyal hayata tam katılımın bireyin çocuklukta oluşan olası kendilik kusurlarını telafi etmektedir (Kohut, 1998). Sosyal dışlanma aile ilişkilerini de derinden etkilemektedir. Çünkü aile mikro, mezzo ve makro çevreler tarafından kapsanmaktadır. Bu yüzden ekonomik, sosyal, kültürel, psikolojik olan tüm deđişkenler ailede deđişim göstermektedir (Özkan ve Kılıç, 2013). Bu yüzden sosyal dışlanmanın herhangi bir boyutunu deneyimlemenin engelli bireylerde aile aidiyetini etkileyeceđi düşünölmektedir. Sosyal dışlanma boyutu psikolojik sađamlık düzeyini

düşürmektedir. Psikolojik sağlıkla karşılaşılacak güçlüklerle karşı uyum sağlama kapasitesidir. Psikolojik sağlıkla mizaç ile açıklanmaktadır.

Araştırmanın amacı engelli bireylerin sosyal dışlanmanın kendilik bütünlüğü üzerindeki etkisinde aile aidiyeti ve psikolojik sağlamlığın aracılık rolünün incelenmesidir. Ayrıca değişkenler (ölçek puanları) arasındaki ilişki ve engellilerin demografik özelliklerinin değişkenler arasındaki ilişkisinin incelenmesi amaçlanmaktadır. Bir olgu olarak engellilik bir çok farklı değişkenle birlikte deneyimlenmektedir. Bu yüzden engelliğe yönelik tartışmalar ilgili değişkenlerle birlikte yapılması anlamlı olacaktır. Söz konusu değişkenler engellilerin demografik özelliklerinin yanı sıra sosyal aidiyetleri, aile aidiyetleri psikolojik sağlamlıkları, kendilik bütünlükleri gibi temel unsurlardan oluşmaktadır engellilik hem içinde bulunduğu sistemleri (ekonomi, sağlık, eğitim vb.) etkilemesi hem de içinde bulunduğu sistemlerden etkilenmesi bu konuyu birçok disiplinde tartışılan bir mesele haline getirmektedir.

Dünyada ve Türkiye’de engelli nüfusu göz önünde bulundurduğunda engellilik çalışmaları da güncelliğini korumaktadır. Nitekim bu çalışmada engellilik olgusu; sosyal, ailevi ve psikolojik boyutları ile ele alınmakta ve bu durum engelliliği mevcut diğer araştırmalara nazaran daha bütünlüklü bir görünüm arz etmektedir. Bu şekilde engellilik diğer çalışmalara nispeten bütünlüklü olarak incelenmiştir. Bu çerçevede çalışmada engellilerde sosyal dışlanma ölçeği, kendilik bütünlüğü ölçeği, aile aidiyeti ölçeği ve psikolojik sağlıkla ölçeği kullanılmıştır. Ayrıca kendilik bütünlüğünü ölçmeye dönük herhangi bir ölçüm aracı olmamasından ötürü çalışmada kullanılmak üzere Gleason’un (2005) geliştirmiş olduğu “self cohesion” ölçeğinin Türkçe adaptasyon çalışması yapılmıştır. Daha sonra uyarlanan kendilik bütünlüğü ölçeği ile diğer ölçekler demografik bilgi formu ile engelli bireylerle uygulanmıştır. Ancak ekonomik olması nedeniyle kesitsel

araştırma kullanılmıştır. Bununla birlikte araştırmada kullanılan ölçeklerin DFA analizi yapılmıştır. DFA analizlerinin tam uyum göstermesi neticesinde AFA analizine ihtiyaç duyulmamıştır.

Öte yandan çalışmada fark analizi, doğrulayıcı faktör analizi, korelasyon analizi ve yapısal eşitlik modellemesi yöntemiyle çözümlenen aracılık analizleri de yer almaktadır. Engelliler açısından sosyal dışlanmanın tespit edilmesiyle ilgili olarak literatüre bakıldığında farklı ölçekler kullanılmakla birlikte sadece bir araştırmada (Yıldırım, 2023) engellilerde sosyal dışlanma ölçeğinin kullanıldığı dikkat çekmektedir. Araştırmada kullanılan kendilik bütünlüğü ölçeği ise yalnızca bu çalışmada uyarlanması ve ölçeğin orijinalinin de yeterli derecede kullanılmaması doğrudan karşılaştırma için çalışmaların bulunmadığını göstermektedir. Bu nedenle, sosyal dışlanma bağlamında engelli bireylerin kendilik bütünlüklerinin incelenmesinde aile aidiyeti ve psikolojik sağlamlığın aracılık rolü için araştırma bulguları yerli ve yabancı literatürdeki farklı dezavantajlı gruplarla yapılan araştırma bulguları referans alınarak tartışılmaktadır.

Özetle çalışmanın tartışma bölümünün kendilik bütünlüğü geçerlilik güvenilirlik çalışmasına ilişkin tartışma, sosyodemografik özellikler ve sosyodemografik özelliklere yönelik fark analizinin tartışılması, değişkenler (ölçek ve alt faktörler) arasındaki ilişkilerin betimlemesine yönelik tartışma, araştırma modeli ve hipotezlerine yönelik tartışma şeklinde dört başlık altında yapılmıştır. Bu şekilde konunun farklı boyutlarının görebilmek açısından netlik sağlayacağı düşünülmektedir.

Kendilik Bütünlüğü Ölçeğinin Geçerlilik ve Güvenirliğine İlişkin Tartışma

Kendilik Bütünlüğü ölçeğinin Türk kültürüne uyarlanması kapsamında dilsel eşdeğerlilik, geçerlik ve güvenilirlik çalışmalarının yapıldığı bu ölçekte ilk etapta Debra K. Gleason'un

(2005) geliştirdiği ölçek, yazardan izin alınarak uyarlanmaya çalışılmıştır. KBÖ maddeleri çeşitli yöntemlerle tercümesi tamamlanmış akabinde faktör yapısının netleştirilmesi için iki kez nicel veri toplanmıştır. İlk araştırma verileri ile madde ölçek toplam korelasyon katsayısı ve faktör analizi yapılmıştır. Madde ölçek toplam korelasyon katsayısı 0.30'un altında olan (M5,M6,M16,M17,M20,M25) altı soru çıkartılmıştır. Kalan 19 soru ile faktör analizi yapılmıştır. Yapılan faktör analizi sonucu (M1,M10,M13,M21,M24) 5 madde binişik olması sebebiyle analizden çıkartılmıştır. Kalan 14 soru ile yeniden faktör analizi yapılmıştır. Elde edilen ilk verilerle (n =256) yapılan AFA analizlerine dayanak ölçeğin üç faktörlü bir model oluşturduğu görülmüştür. Ancak literatüre bakıldığında El Keshky ve arkadaşlarının (2023) yapmış olduğu çalışmanın iki faktörlü bir model olduğu görülmektedir. Araştırmacılar (M2,M5,M6,M9,M15,M16,M17,M19,M20,M21,M22,M23) soruları çıkartmış 10 soru ile analizlerini yapmıştır ve bulguları Gleason (2005) ile tutarlıdır.

Diğer taraftan geçerlilik testleri için yapı geçerliliği (Açımlayıcı faktör analizi n=256, Doğrulayıcı Faktör Analizi n=428), Ölçüt geçerliliği testleri yapılmıştır. Güvenirlik Yöntemi için ise Madde İstatistikleri, Test Yarılama ve Cronbach Alpha katsayısı hesaplanmıştır. Ek olarak KBÖ'nin toplam puan ve alt boyutlarının Adleryan Aşağılık Üstünlük kompleksi ölçeğinin alt boyutları olan Aşağılık Kompleksi boyutu ile Üstünlük kompleksi alt boyutu ve Sosyal Beğenirlik ölçeği arasındaki ilişkiye bakılmıştır. KBÖ ile alt boyutları arasındaki korelasyon 0,66 ile 0,85 arasında değiştiği görülmektedir. KBÖ'nin AK ile anlamlı negatif ve yüksek düzey ($r=-0,656$, $p<0.001$), ÜK arasında düşük düzey pozitif anlamlı ($r=0,120$, $p<0,05$), SBÖ ile anlamlı orta düzey pozitif ($r=0,321$, $p<0,05$) ilişkinin olduğu görülmektedir.

Ölçüt geçerliliği için kullanılan iki ölçekten biri Adleryan Aşağılık Üstünlük kompleksi ölçeğidir. Bu ölçeğin kullanı-

masının nedeni bireyin kendilik bütünlüğünün gerçekleşmesinin ondaki aşağılık ve üstünlük duygusunun dengelenerek kendini olduğu gibi daha gerçekçi algılaması ile ilgili olmasından kaynaklanmaktadır. Nitekim Alfred Adler aşağılık duygusunun insan olmanın özünde olduğunu savunmaktadır. Kişi yaşarken kendini aşağılık hissetmekte ve bu duygudan kurtulmak için başarılı olmaya çalışmaktadır. Aşağılık ve üstünlük kompleksleri birey için en temel komplekslerdir ve ilişkide birinin varlığı diğerinin de varlığına işaret etmektedir (Adler, 1952). Üstünlük kompleksi benliğin abartılmasına işaret etmektedir. Benliğin abartılması, narsizim olarak tanımlanmaktadır (Horney, 1939). Sağlıklı bir benlik için bireyde bulunan bu iki duygunun (aşağılık, üstünlük) dengelenmesi gerekmektedir. Diğer taraftan Kohut' da aynı şekilde narsizmin doğal bir gelişim süreci olduğunu iddia etmektedir. Bireyin çocukluk döneminde ebeveynin idealleştirilmesi neticesinde büyülenmeci benlik yapısı gelişmekte ve zamanla ebeveynlerdeki kusurların çocuk tarafından fark edilmesi ile büyülenmeci benlik, özgüven, özsaygı, mizah gibi özelliklere evrilmektedir. Ancak ebeveyne dönük idealleştirmenin devam etmesi ya da ebeveyn ilgisinin yetersiz olduğu durumlarda sağlıklı gelişim süreci sekteye uğramaktadır. Bunun sonucunda ego aşağılık hissi ve büyülenmeci benlik arasında sıkışmakta ve bu olumsuz duyguları dengelemek için narsistik savunmalara başvurmaktadır (Selvi, 2018). Kişi kendini bütünlüklü hissediyorsa kendisi ile ilgili duygularının daha olumlu ve gerçekçi olması beklenmektedir (Kohut, 1984). Bu bilgiler ışığında çalışmada aşağılık ve üstünlük kompleksinin KBÖ ile ilişkili çıkması beklenen bir sonuç olduğunu söylemek mühimdir.

Ölçüt geçerliliği için kullanılan diğer ölçek ise sosyal beğenirlik ölçeğidir. Bu ölçeğin tercih edilme sebebi orijinal ölçeğin geliştirilmesi için benzer ölçek olarak tercih edilmesinden kaynaklanmaktadır. Sosyal beğenirlik arzusu bire-

Yin kendini kabul görecektir şekilde arz etmesi ile ilgilidir. Gerçekliği belirleyen büyük ölçüde dış dünyadır (Phillips ve Clancy, 1972). Paulhus (1991) sosyal beğenirliğin bireyin onay ihtiyacı ve kendini olmak istediği gibi göstermesi ile ilgili olduğunu söylemektedir. Bireyin çocuklukta olumsuz ebeveyn tutumları ile oluşan kendilik kusurlarını telafi etmede onaylayıcı sosyal çevrenin olması önemlidir. Bu bağlamda sosyal beğenirliğin yüksek olmasının kendilik bütünlüğünü sağlayacak bir unsur olabileceği düşünülebilir. Bu argüman, elde edilen araştırma bulgusu ile desteklenmektedir. Nitekim KBÖ ile SB ölçeği arasında pozitif orta düzeyde anlamlı bir ilişki çıkmıştır ($r=0,321$, $p<0,001$). Bireyler sosyal onay arayışı içerisinde kendini olmak istediği gibi gösterme eğilimindedir. Bu durum kimi zaman kişilik özelliğini ya da ihtiyacı yansıtabilmektedir. Kişilik özelliği olarak değerlendirildiğinde kişinin olumlu ve yüksek bir benlik algısı bulunmakta ve dolayısıyla kişinin tutum ve davranışları normlara uygun olmaktadır (Akın Arıkan, Baştemur ve Demirtaş Zorbaz, 2021). Kendilik bütünlüğünün yüksek olması ise hem kişinin kendi ve nesne ile daha olumlu ilişkisini göstermekte hem de işlevselliğinin yüksek olduğu anlamına gelmektedir. Böylelikle kişinin çevreyle olumlu ilişkisinin olması ve nasıl görüldüğü ile ilgilenmesi ve davranışlarının normatif olması beklentisi ortaya çıkmaktadır. Neticede KBÖ ile SB ölçeği arasında pozitif ve anlamlı bir ilişki vardır. Sonuçlara göre ölçek ve benzer ölçeğin alt boyutları arasında yapılan korelasyon analizine göre ayırt edici geçerliliğin olduğu söylenebilmektedir

Sosyodemografik Özellikler ve Fark Analizine Yönelik Tartışma

Bu başlıkta engellilerin cinsiyet, yaş, medeni durum, çocuk sayısı, eğitim durumu, meslek, engel türü, engel derecesi ve ailedeki engelli sayısı gibi demografik özelliklerine göre değişkenlerin farklılık gösterip göstermediğine bakılmakta-

dır. Öncelikle demografik özelliklerinden biri olan cinsiyet değişkenlerin farklılaşp farklılaşmamasıyla ilgili önemli bilgiler vermektedir. Tablo 4.23'te de izleneceği gibi erkek katılımcıların %58,2 gibi bir oranla kadınlardan (%41,8) daha fazla olduğu görülmektedir. Bu araştırmadaki katılımcıların sosyodemografik özelliklerine bakıldığında erkek katılımcıların (%58,2) kadınlara (%41,8) göre daha fazla olduğu görülmüştür. Oysa Nüfus ve Konut Araştırması sonuçlarında en az bir engeli olan nüfus %6,9'dur ve bu oran erkeklerde %5,9; kadınlarda ise %7,9 olduğu bilgisi bulunmaktadır. Yine aynı araştırmaya göre 2020 tarihi itibarıyla erkek nüfusu %50,1, kadın nüfusu ise 49,9'dur (Engelli ve Yaşlı İstatistik Bülteni, Ocak 2022). Kadın ve erkek nüfus oranı göz önünde bulundurulduğunda kadın engellinin niceliksel olarak daha fazla olduğu görülmüştür. Buna rağmen ulaşılabilen kadın engelli sayısı erkeklere göre daha azdır. Dünya Sağlık Örgütü'nün yaptığı nüfus hesaplamalarında kadın engellilerin erkek engellilere göre kamusal görünürlüklerinin daha az olduğu belirlenmiştir (WHO, 2011). Köten ve Erdoğan'ın (2014), (k:131; e:277) engelli katılımcılarla yaptığı çalışmada her gün dışarı çıkma oranları erkeklerde %34,7 kadınlarda %16,8; 2-3 günde bir dışarı çıkma oranlarının ise erkeklerde %33,9 kadınlarda %26 olduğu görülmektedir. Araştırma bulguları erkek engellilerin daha fazla dışarı çıktığı diğer bir ifadeyle daha fazla sosyalleştiği yönündedir. Araştırmaya katılan engelli erkek sayısının engelli kadın sayısından fazla olması kadınların kamusal görünürlüğünün daha az olduğu fikrini desteklemektedir. Buna rağmen araştırmada engellilerde sosyal dışlanma ve onun alt boyutları ile cinsiyet arasında anlamlı bir farklılığın olmadığı görülmüştür. Nitekim literatüre bakıldığında Yıldırım'ın (2023), Öksüz'ün (2022) ve Aygün Can'ın (2019) yapmış olduğu çalışmalarda da engellilerde sosyal dışlanma düzeyi ile cinsiyet arasında anlamlı bir ilişki bulunmamıştır. Ancak Öztosun'un (2018) ve Balcı'nın (2019) yapmış olduk-

ları çalışmada ise sosyal dışlanma deneyimi ile cinsiyet arasında anlamlı bir farkın olduğu bu farkın kadınlarda sosyal dışlanma deneyimi ortalamasının erkeklere göre daha yüksek olduğu yönündedir.

Bununla birlikte araştırmada cinsiyet ile aile aidiyeti toplam puan ve alt boyutları arasında anlamlı bir ilişkinin olmadığı görülmektedir. Yeter'in (2019)'in, Ağaçdiken Alkan ve arkadaşlarının (2023) yapmış olduğu çalışmada da aile aidiyeti toplam puan ve alt boyutları ile cinsiyet arasında anlamlı bir farklılığın olmadığı belirtilmiş olması bu bulguyu desteklemektedir. Oysa Dursun'un (2021) suça sürüklenen çocuklarla yaptığı çalışmada aile aidiyeti ölçeği toplam puan ve kendilik alt boyutu arasında anlamlı bir ilişki bulunmuşken aile aidiyeti alt boyutu ile cinsiyet arasında anlamlı bir farklılık bulunmuştur. Buna göre erkeklerin aile aidiyeti ortalaması kadınlara göre daha yüksek bulunmuştur.

Diğer taraftan araştırmada psikolojik sağlamlık ile cinsiyet arasında anlamlı bir farklılık görülmemiştir. Psikolojik sağlamlığı inceleyen literatürdeki araştırmalara bakıldığında Altan Arslan ve Topal'ın (2021), Eliüşük Bülbül ve Poyraz'ın (2023), Işık ve Çelik'in (2029) yapmış olduğu çalışmada cinsiyet ile psikolojik sağlamlık arasında anlamlı bir ilişkinin olmadığı görülmüştür. Tersine Terkeş ve arkadaşlarının (2022), Özmen ve Ocakdan'ın (2022) yaptığı çalışmalarda psikolojik sağlamlık ve cinsiyet arasında anlamlı bir farklılığın olduğu görülmüştür ve bu farklılık kadınların psikolojik sağlamlıklarının erkeklere göre daha düşük olması şeklindedir.

Demografik özelliklerden biri olan medeni durum açısından araştırma bulguları katılımcıların %41,6'sının evli; %58,4'ü bekar olduğunu göstermektedir. Bekar oranının fazla olması katılımcıların %23,2'sinin 25 yaş ve altı olmasından kaynaklandığı düşünülmektedir. Türkiye İstatistik Kurumunun (TÜİK) 2022'de yapmış olduğu evlenme istatis-

tiğinde erkeklerde ortalama ilk evlenme yaşı 28,2 iken kadınlarda 25,6 olduğu görülmektedir (TÜİK, 2022). Araştırmaya katılan evli engelli bireylerin eşlerinin sağlık durumuna ilişkin soru sorulmamış olmakla birlikte yüz yüze yapılan görüşmelerde evli görüşmecilerin büyük çoğunluğunun eşlerinin de engelli olduğu bilgisi edinilmiştir. Bozkurt Erdem'in (2019) engellilerin evlilikle ilgili görüş ve beklentisini incelediği araştırmada bekar engellilerin %88,9'unun engelli olmayan bireylerle flört ettikleri bulgusu önemlidir. Aynı araştırmada engellilerin %2,1'i müstakbel eşinin de kendisi gibi engelli olmasını istediğini söylerken %56,3'ü engelli olup olmamasının fark etmeyeceğini söylemiştir. Bu bulgular ilişkilerde engelli bireyler flört aşamasında daha ideal olduğu düşünülen kişilere yönelirken evlilikte duygusal ihtiyacı karşılamak için diğerinin engel durumunun arka planda kaldığını göstermektedir. Aslında Evlilikte ilişki doyumuna odaklanılması bir olgunluk düzeyine işaret etmektedir.

Bilindiği gibi çiftler arasındaki cinsel birliktelik biyolojik bir olaydır. Bununla birlikte evlilik sosyal bir olgudur. Toplumsal bir ilişki biçimi olan evlilik, neslin devamının sağlanması açısından etkili bir kurum olmasının yanı sıra aynı zamanda aile ve sosyal akrabalık kurumlarının oluşmasını da sağlamaktadır. Toplum tarafından onaylanan cinsel birliktelik aynı zamanda farklı bağ ve ilişkilerin kurulmasına da aracılık etmektedir (Güneş, 2012). Kültürel bir olgu olan evlilik aynı zamanda toplumsal bütünleşmenin de bir unsurudur. Evlenmek için çiftlerin biyolojik ve psikolojik olarak belli bir olgunluk düzeyinde olmaları gerekmektedir. Bu olgunluk düzeyi normatif olarak belirlenmiştir. Bireyin bu normlara uygun olması toplumsal kabule uygun olduğunu göstermektedir. İlişkisel bir süreç olan dışlanma, reddedilmeye, küçük düşürülmeye, sosyal ağların yokluğuna ve sosyal hayata katılımın sekteye uğramasına yol açmaktadır (Hatipoğlu Aydın, 2021). Bu çerçevede araştırma bulgularından olan medeni

durum ile sosyal dışlanma arasındaki ilişkiye bakıldığında, temel haklara erişimde dışlanma ve gelir yoksunluğu ve ekonomik alandan dışlanma alt boyutları ile anlamlı bir farklılığın olmadığı bununla birlikte ESDÖ toplam puan ve sosyal hayata katılımdan dışlanma alt boyutu ile anlamlı bir farklılığın olduğu görülmektedir. Buna göre evlilerin sosyal hayata katılımda dışlanma düzeyi ve ESDÖ puanları daha yüksektir. Öksüz'ün de (2022) işitme engeline sahip bireylerde sosyal dışlanma olgusunu inceleyen araştırmada medeni duruma göre, sosyal dışlanma ölçeği ve onun alt boyutlarıyla ilişkisinin anlamsız olduğu görülmektedir. Yine aynı şekilde Apak ve arkadaşları (2021) kırsal alanda yaşayan yaşlıların sosyodemografik özelliklere göre sosyal dışlanma düzeyini inceleyen araştırmasında da sosyal dışlanma ve alt boyutlarla medeni durum arasındaki ilişkiyi anlamsız bulmuştur.

Araştırmanın medeni durumla kendilik bütünlüğü ölçeği toplam puanın ve onun alt boyutları olan nesneyle ilişki, kendiyle ilişki ve işlevsellik arasındaki ilişki anlamlı bulunmuştur. Buna göre bekarların KBÖ toplam puan, Kİ, Nİ puanları evlilere göre daha düşük olmakla birlikte İşlevsellik puanının bekarlarda daha yüksek olduğu görülmektedir. Bu noktada Kohut'un iyi partner ilişkilerin kendiliği onarıcı bir işlevinin olduğunu belirtmesi önemlidir. Öte yandan literatürdeki çalışmalar araştırma bulgularını doğrular niteliktedir. Örneğin Uygur ve arkadaşlarının (2019) yaptığı çalışmada evliliğin benlik gelişimine önemli bir katkı sağladığına ilişkin bulgular edinilmiştir. Aynı araştırma bekar kadınların benlik ikilemelerinin evli kadınlara göre anlamlı ve daha yüksek olduğu görülmektedir. Buna karşılık Karova'nın (2020) yaptığı çalışmada ise bekar katılımcıların evli katılımcılara göre sağlıklı büyülenmeci kendilik puanlarının evlilere göre daha yüksek olduğu bulunmuştur. Sağlıklı büyülenmeci kendilik; kendine güven, yaşamdan keyif alma, hayal kırıklıklarına tahammül gösterme, amaç için süregelen çabaya karşılık gelmektedir. Bir nevi kendilik bütünlüğüyle benzerlik göstermektedir.

Araştırmada aile aidiyeti ve aile aidiyeti toplam puan ile medeni durum arasındaki ilişki anlamlı bulunmuştur. Buna göre evlilerin bekarlara göre aile aidiyetinin daha yüksek olduğu görülmüştür. Aile aidiyeti düzeyi yüksek olan bireylerin daha kolay aile sistemine gireceği ve evliliği sürdürme tutumu içerisinde olacağı varsayılmaktadır. Bununla birlikte Özoğul'un (2020) yapmış olduğu araştırmada ise aile aidiyeti ve medeni durum arasındaki ilişki anlamlı bulunmamıştır.

Diğer taraftan engel türü, yaş, çocuk sayısı, engel derecesi ve ailedeki engelli sayısının ilgili değişkenlerle ilişkisinin anlamlı olup olmadığına bakılmıştır. Görme ve ortopedik engelli katılımcılarla engel türünün ilgili değişkenler ile ilişki anlamsız bulunmuştur. Literatüre bakıldığında nicel çalışmaların tek bir engel türü ile yapıldığı görülmektedir. Bu durum araştırma bulgularının diğer araştırmalarla kıyaslanmasına olanak vermemektedir. Bununla birlikte örneklem grubu görme ve ortopedik engelliler olan nitel çalışmaların olduğu bilinmektedir. Örneğin Bucuka'nın (2019) ortopedik, görme ve işitme engellilerle yaptığı nitel çalışmada toplumsal hayata dahil olma, erişilebilirlik, eğitim ve kültürel faaliyetlere katılım olmak üzere birçok hizmet alanında sosyal dışlanma yaşadıkları bulgusuna erişilmiştir. Sonuçta genel olarak literatürde engellilerin eğitim, boş zaman aktiviteleri, istihdam ve toplumun diğer sistemlerine katılımında ciddi sıkıntılar yaşadığı belirtilmiştir (Karaca ve Nam, 2021). Bu çalışmada engellilerin yaşı ile temel haklara erişimde dışlanma değişkeniyle anlamlı bir ilişki olduğu görülmektedir. Bu fark, 31-44 ve 45 ve üzeri yaş grubu arasındadır. Buna göre yaş arttıkça temel haklara erişimde dışlanma tutumunda bir artış vardır. Çünkü ileri yaşta olmak da bir dezavantajlılık durumudur. Bu yüzden engelli bireylerin yaşadığı sıkıntıların yaşla birlikte artması beklenmektedir. Engel derecesine göre İşlevsellik alt boyutu arasındaki fark anlamlıdır. Bu farkın 25-50 ile 50-75 oranında engelli olanlar arasında olduğu görül-

mektedir. İşlevsellik puanlarının 25-50 engel derecesine sahip olanlarda yüksek düzeyde, en düşük işlevselliğin ise 50-75 oranında olanlarda olduğu görülmektedir. Yapılan yüz yüze görüşmelerde % 75-100 arasında engelliliğe sahip bireylerin büyük ölçüde doğuştan engelli oldukları öğrenilmiştir. Bu durumda en başından itibaren sahip oldukları engelle birlikte yaşadıkları için işlevselliklerinin engel derecesi 50-75 olanlara göre daha yüksek olduğu düşünülmektedir. Ayrıca engel derecesinin çok yüksek olması dolayısıyla engel derecesi 75-100 olan engellilerden performans beklentisinin az olma ihtimali engellilerin kendilerini işlevsiz hissetmemelerine neden olmuş olabilir. Literatürde araştırma sonuçlarını kıyaslamak için herhangi bir çalışmaya rastlanmamıştır.

Ayrıca araştırma ailedeki engelli sayısının da önemli olduğu düşünülerek katılımcıların ailelerinde kendileri dışında bir engellinin olup olmadığı öğrenilmek istenmiştir. Fakat engelli sayısı ile değişkenler arasında anlamlı bir farklılığın olmadığı görülmüştür. Literatürde de engelli bireyin ailesinde başka engellinin varlığıyla ilgili değişkenlerle ilişkisini ölçen bir araştırma bulunmamıştır.

Çalışmada engellilerin icra ettikleri meslekler ile değişkenler arasında ilişki olduğu düşünülmüştür. Zira meslek sahibi olmak ve çalışmak hem birey hem de toplum için yaşamsal işlevleri olan bir konudur. Toplumsal yapının işleyişi ve bireyin toplum içerisindeki konumunun belirlenmesinde ve toplumsal hayata dahil olmada önemli bir rolü bulunmaktadır (İlhan, 2008). Araştırmaya katılanların %23'ü işsiz/ev hanımı, %25'i memur, %14'ü emekli, %7'si işçi %13'ü öğrenci ve %14'ü ise serbest meslek yapmaktadır. Katılımcıların büyük ölçüde işsizliği deneyimledikleri görülmektedir. Yine 15 yaşından büyük engellilerin istihdamdaki yerine bakıldığında %14,3'ünün çalıştığı görülmektedir (TÜİK, 2011). Araştırma bulgularına göre meslek ile SHKD alt boyut ile anlamlı bir farklılığın olduğu bu farklılığın ise işçi ve memur engelli-

ler arasında olduğu görülmektedir. Buna göre memurların SHKD düzeyleri işçiler göre daha düşüktür. Zira memurluk hem düzenli bir gelir getirmekte hem de zorunlu da olsa ilişkilerin kurulduğu bir mecra olması dolayısıyla sosyal hayata katılımdan dışlanma düzeylerinin düşük çıkması beklenmektedir. SHKD düzeyinin en fazla işçilerde olması ise yine beklenen bir sonuçtur. Çünkü işçi engellilerin olası bir dışlanmayı işsiz/ev hanımı olanlara göre daha güncel deneyimlemeleri söz konusudur. Ayrıca sosyal hayata katılım bir bakıma boş zamanın olması ile ilgilidir. Türkiye koşullarında işçi olmak ise yasal olmayan uzun çalışma koşullarıyla boş zaman aktivitesi olmadan yaşama anlamına gelmektedir. Bu durum sosyal hayata katılımdan dışlanmayı beraberinde getirmektedir. Engellilerin mesleklerine göre gelir yoksunluğu ve ekonomik alandan dışlanma (GYED) düzeyleri arasındaki fark anlamlı bulunmuştur. Bu fark öğrenciler ve işsiz/ev hanımı arasında görülmektedir. İşsiz/ev hanımı olanların GYED düzeylerinin öğrencilere göre yüksek olduğu belirlenmiştir. Bu durum öğrencilerin sosyal konumları itibarıyla tüketen olması ve herhangi bir maddi sorumluluk ve gelir beklentisinin olmamasından ötürü olduğu düşünülmektedir.

Öte yandan engellilerin mesleklerine göre ESDÖ toplam puanları anlamlı olarak farklılaşmaktadır. Bu fark ise öğrenciler ve işsiz/ev hanımı olanlar arasında yaşanmaktadır. İşsiz/ev hanımı olanların öğrencilere göre ESDÖ toplam puanlarının daha yüksek olduğu görülmektedir.

Engellilerin mesleklerine göre aile aidiyet toplam puan ve alt boyutları arasındaki fark anlamlı bulunmuştur. Buna göre serbest meslek sahibi olanların aile aidiyeti genel ve alt boyutlarının işçilere göre daha yüksek olduğu görülmüştür. Serbest meslek faaliyeti Serbest Meslek Kazancı, Gelir Vergisi Kanununun 65. maddesinin 2. fıkrasında “Sermayeden ziyade şahsi mesaiye, ilmi veya mesleki bilgiye veya ihtisasa dayanan ve ticari mahiyette olmayan işlerin, işverene tabi olmak-

sızın şahsi sorumluluk altında kendi nam ve hesabına yapılmasıdır.” şeklinde tanımlanmıştır. Bu tanım gereği serbest meslek erbabının kendi ilgi ve yeteneklerine uygun ve nispeten daha esnek çalışma koşullarına sahip olduğu ek olarak yüksek düzeyde gelir elde ettiği düşünülmektedir. Bundan mütevellî serbest meslek erbabının hem ailenin ihtiyacının yerinde, yeterince karşılayacağı hem de aile üyeleriyle serbest çalışma koşullarından ötürü daha kaliteli vakit geçireceği düşünülmektedir. Bu yüzden serbest meslek erbabının hem kendilik aidiyeti hem de aile aidiyetinin yüksek olması beklenmektedir.

Çalışmada engellilerin meslek değişkenine göre KBÖ ve İşlevsellik alt boyutuyla aralarındaki fark anlamlı düzeydedir. Bu farkın daha çok memur ve işçi/ev hanımı olanlar arasında olduğu belirlenmiştir. Buna göre memurların KBÖ toplam puanı ile işlevselliklerinin daha yüksek olduğu söylenebilir. Türkiye koşullarında memurların düzenli işlerde çalışıyor olmaları dolayısıyla istihdam piyasasının içerisinde sürekli bulunmaları onların sosyal hayata katılımlarını kolaylaştırmakta ve işlevselliklerini arttırmaktadır. Bu durum olası kendilik kusurlarını onararak kendilik bütünlüğünü olumlu etkilemektedir. Oysa düzensiz işçi/ev hanımı olmak ya zorlu ve ucuz işgücü piyasasında yer almayı ya da ev içi rollerde aktif olarak sosyal hayattan izole olmayı gerektirmektedir. Bu durum kendiliği hasarlayan sistemin içerisinde kalmak kendilik bütünlüğünün yeniden sağlanacağı koşulların hiç oluşmayacağı anlamına gelmektedir.

Engellilerin meslek değişkenine göre Psikolojik Sağlık (PS) değişkeni arasındaki fark anlamlı bulunmuştur. Bu fark serbest meslek yapanlarla işçiler arasındadır. Buna göre serbest meslek yapanların PS puanlarının daha yüksek olduğu görülmektedir. Bu durumun Türkiye’de engellilerin çalışma koşullarında iş verenlerin makul davranmamalarından kaynaklandığı düşünülmektedir (Ercan, 2018).

Mesleki işlevselliğin olamaması veya istihdam piyasasından dışlanmak gelir yoksunluğuna yol açabilmektedir. Bu durum çoğu zaman ekonomik alandan dışlanma anlamına gelebilmektedir. Dışlanmanın bu yönüne muhatap olmak temel hizmetlere erişim ve toplumsal ilişkilerden dışlanma gibi diğer dışlanma türlerine öncülük etmektedir (Beall ve Piron, 2005. Akt. Çelen, 2023). Özçatal ve Aşkın'ın (2022) görme engellilerle ilgili yaptığı çalışmada istihdam piyasasında yer almanın görme engellilerin yaşam kalitelerini, toplumsal aidiyetlerini artırma, psikolojik ve sosyal olumsuzlukları azaltma gibi önemli bir işlevinin olduğu sonucuna ulaşmıştır. Engellilik bir sosyal dışlanma aracıdır. Dışlanan kişiler işsiz, faydasız, kendi kendine zarar veren savunmacı davranışlarda bulunan ve duygusal olarak olgunlaşmamış kimseler olma tehlikesi barındırmaktadır. Nitekim dışlanmış hissetmenin hem psikolojik hem de sosyal açıdan tezahürleri bulunmaktadır. Sosyal dışlanma, yaşandığı toplumlarda çatışma, güvensizlik ve adaletsizliğin artmasına yol açan koşulları arttırmaktadır (Abrams, Hogg ve Marxues, 2005). Engelliler için sosyal hayata katılım, temel haklara erişim, gelir yoksulluğu ve ekonomik hayat gibi alanlardan dışlanma ikincil bir engel türü olarak var olmaktadır. Bunun için toplumsal bütünleşmeyi sağlayan sosyal politikalar, sosyal dışlanmanın nesnesi olan birey ve grupların sosyo ekonomik hayatta yer almalarının önünde engel olan faktörleri ortadan kaldırarak yaşam koşullarının toplumsal kabul düzeyine getirerek toplumsal bütünleşmenin sağlanması için bir araç görevi görmektedir (Genç ve Çat, 2013).

Son olarak demografik göstergelerden eğitimin engelli bireylerin ilgili değişkenlerle ilişkisini belirlemede önemli olduğu düşünülmüştür. Çünkü eğitim birçok hak ve fırsata erişimde kilit bir konumdadır. Araştırmaya katılanların %15'i ilkokul, %9'u ortaöğretim, %34'ü lise, %41'i ise lisans ve lisansüstü düzeyde eğitime sahiptir. Araştırmayla ilgili bulgu-

lar Türkiye'deki engelli derneklerinde toplanmıştır. Erişim sağlanan engelliler toplumsal hayata kısmen ya da tamamen katılan engellilerdir. Bu yüzden ulaşılan engellilerin çoğunun eğitim düzeyi yüksektir. Fakat engellilerin demografik yapılarına ilişkin TÜİK'in yapmış olduğu geniş ve kapsamlı araştırmada engellilerin sadece %7.7'si lise ve daha üstü bir okul bitirdiği görülmüştür. Araştırma bulgularına göre eğitim durumu değişkeni ile ESDÖ toplam puan, GYED, SHKD arasındaki farkın anlamlı olduğu ve bu farkın ilkokul ve lisans/lisansüstü mezunları arasında olduğu görülmektedir. İlkokulu mezunlarının lisans/lisansüstü mezunlarına göre ESDÖ, GYED ve SHKD puanları daha yüksek düzeydedir. Eğitim düzeyi arttıkça topluma katılım alanlarının arttığı bilinmektedir. Nitekim sadece eğitim kurumu bile toplumsal hayata katılım aracı olarak işlev görmektedir. Ayrıca yüksek eğitimin iyi iş imkanlarına tekabül ettiği düşünüldüğünde eğitimin emek piyasasına katılması ve sosyal içerme politikalarına dahil olmalarının daha kolay olduğu söylenebilir. Konuya ilişkin Diker ve Karan'ın (2021) başka bir dezavantajlı grup olan göçmenlerle yaptığı nitel çalışmada sosyal dışlanmayla baş etme hususunda eğitimin önemli olduğu bulgusu edinilmiştir. Eğitim kazandırdığı beceriler dolayısıyla sosyal dışlanmaya karşı direnç oluşturmaktadır (Diker ve Karan, 2021). Yapılan başka araştırmada ise dezavantajlı grupların eğitim hakkından mahrum kalmaları onların diğer haklara erişimlerini zorlaştırdığı ve sosyal dışlanmayı kronikleştirdiği görülmektedir (Eseler, Göksoy Sevinçli ve Nalbant, 2021).

Bununla birlikte engellilerin, temel hak ve hizmetlere erişimde sıkıntı yaşadığı bilinmektedir. Erişilebilirlik; fiziksel, kültürel, ekonomik ve sosyal çevrenin sunduğu hizmetlerden faydalanabilme ve bunlara katkı verebilmeyi ifade eden her türlü hakkın kullanımudur (Çağlar, 2012; Kınalı, 2022). Erişilebilirlik, dezavantajlı grupları topluma entegre etme gayreti içinde olan bir sosyal içerme amacı taşımaktadır.

Engelliler için erişilebilirlik kapsamlı ve birbiriyle bağlantılıdır. Herhangi bir hak ve hizmete erişimin sağlanamaması diğer hak ve hizmetlere erişimi de sınırlandırabilmektedir (Polat Subaşı, 2023). Erişilebilirlikte ekonomik ve sosyal yönüyle güçlü bir araç olan eğitimin tüm bireyleri kapsayacak şekilde düzenlenmesi önemlidir. Engellilerin eğitimden mahrum kalması onların aynı zamanda istihdam piyasasından da mahrum kalmalarına neden olmaktadır (Kul Parlak, 2023). Engellilerin eğitim hakkına erişebilirliği ulaşım, sağlık hizmetleri, psikolojik ve danışmanlık hizmetleri, rehabilitasyon hizmetleri vb. hizmetlere erişimin sağlanmasını gerekli kılmaktadır. Malezya’da Islam’ın (2015) yaptığı çalışmada da refah hizmetlerinde engelli bireylerin hariç tutulduğu görülmüştür. Yazar Malezya’da sosyal dışlanmaya en çok muhatap olan kesimin engelliler olduğunu ve buna bağlı olarak engellilerin uzun yıllar boyunca sadaka alıcılar olarak kabul edildiğini belirtmiştir.

Eğitim durumu değişkeni ile Aile aidiyeti toplam puan ve aile aidiyeti alt boyutu arasındaki fark anlamlı bulunmuştur. Bu farkın ise ilköğretim mezunları ile ortaokul mezunları arasında olduğu görülmüştür. Buna göre ilköğretim mezunlarının aile aidiyeti daha düşüktür.

Yapılan çalışmada eğitim durumu değişkeni ile işlevsellik alt boyutu arasındaki fark anlamlı bulunmuştur. Bu fark ilköğretim ve lisans/lisans üstü mezunları arasında olduğu görülmüştür. Buna göre eğitim durumu arttıkça engellilerin işlevselliklerinin arttığı söylenebilir. Eğitimin beceri kazandırması onların işlevselliklerini arttırmaktadır.

Son olarak çalışmada eğitim durumu ile PS arasındaki fark anlamlı bulunmuştur. Bu fark ilköğretim ve lisans/lisans üstü mezunları arasında olduğu görülmüştür. Eğitim düzeyi arttıkça sorunlarla baş etme kapasitesinin arttığı söylenebilir. Konuya ilişkin Bozdağ’ın (2020) yaptığı çalışmada eğitim

düzeyi yüksek olanların bazı risklere karşı etkin tedbir aldığı bu yüzden kendini daha güvende hissettiği ve bu durumun psikolojik sağlamlığı arttırdığı görülmektedir. Çünkü eğitim kişilerin, duygusal, fiziksel ve sosyal olarak kabiliyetlerini hem toplum hem de kendileri için geliştirdikleri bir süreçtir. Türkiye'deki hali hazırda olan eğitim felsefemiz örgün eğitim sistemi için bireyin tüm yönlerinin gelişmesine yönelik bir müfredat sunmaktadır (MEB Sınıf Rehberlik Programı, 2020). Bu müfredat kişinin hem öğrenme hem de kişiliğin gelişimini destekleyerek kimlik oluşumuna katkıda bulunacak şekilde yapılandırılmaktadır.

Değişkenler Arasındaki İlişkiye Ait Tartışma

Araştırmada değişkenler arasında korelasyon analizi yapılmıştır. Analiz sonuçlarına göre; engellilerde sosyal dışlanma ölçeği ile kendilik bütünlüğü, aile aidiyeti ve psikolojik sağlamlık tutumları ile negatif, orta kuvvette ve anlamlı bir ilişkinin olduğu görülmüştür. Sosyal dışlanma tutumundaki iyileşme aile aidiyeti, kendilik bütünlüğü ve psikolojik sağlamlık düzeylerini orta düzeyde iyileştireceği ön görülmektedir. Işık ve Çelik'in (2020) yapmış olduğu çalışma bulguları da araştırma sonuçları ile tutarlıdır. Çalışma sosyal ergenlerde psikolojik sağlamlık değişkeninin sosyal dışlanma ve sosyal kaygının yordama düzeyine ilişkin regresyon analizi yapılarak sosyal dışlanmanın ($\beta = -.10, p < .05$) psikolojik sağlamlığı anlamlı düzeyde yordadığı görülmüştür. Aydemir ve Bayram Arlı'nın (2020) yaptığı araştırmada uygun ev ve çevre koşullarına sahip olanların yaşam tatmini ve sosyal dışlanma düzeylerinin daha düşük olduğu, sosyal dışlanma bağlamında sosyal katılımı düşük olanların yaşam kalitesi sosyal katılımı yüksek olanlara göre daha düşük olduğu görülmüştür. Sjastad ve arkadaşlarının (2021) yaptığı çalışmada Sosyal aidiyetin yüksek olmasının katılımcılarda mutluluk düzeyini arttırdığı görülmektedir.

Direkt Etki Analizine Yönelik Tartışma

Araştırmanın amacına uygun olarak model ve modele bağlı olarak incelenen 6 hipotez oluşturulmuştur. Hipotezler Baron ve Kenny tekniği ile test edilmiştir. Bu bağlamda 3 model oluşturularak (şekil 4.12, şekil 4.13 ve şekil 4.15) 6 hipotez test edilmiştir. Bu tekniğe göre aracılığı test etmek için diğer değişkenle arasındaki ilişkinin de anlamlı olması gerekmektedir. Sosyal dışlanma “gelir ve ekonomik haklardan dışlanma, temel haklara erişimden dışlanma, sosyal hayata katılmadan dışlanma” boyutları ile ele alınmıştır. Kendilik bütünlüğü değişkeni “nesneyle ilişki, kendiyile ilişki ve işlevsellik” bağlamında ele alınmıştır. Analizler ölçeklerin toplam puanı üzerinden yapılmış böylece alt faktörlerin ilişkileri hesaplanmamıştır. Fakat tartışmada literatürdeki alt faktörlerin ilişkilerine bakılarak bütün hakkında yorum yapılmıştır. Sosyal dışlanma ele alınırken hem engelli bireylerin kendilerinin sosyal dışlanmaları, hem de engelli çocuğu olan ailelerin sosyal dışlanmaları tartışılmıştır. Araştırma bulguları engelli ailelerin sosyal dışlanma düzeylerini ortaya koymamakla birlikte literatürdeki araştırmalar engelliliğin hem bireyin kendisi için hem de ona bakım verenler için bir sosyal dışlanma nesnesi olduğunu ortaya koymaktadır. Bu yüzden araştırmanın ana teması olan “engelliliğin” etki alanının engelli bireyle sınırlı olmadığı engelli bireylerin ailelerini de kapsadığı bilinmektedir. Yani engelli bireylerinin engel durumları ailelerinin sosyal dışlanma, kendilik bütünlüğü, psikolojik sağlık, aileyle ilişki düzeylerini belirlemede engelli çocuğu olan ailelerin sağlıklılık durumu ise engelli çocuğun sosyal dışlanma, kendilik bütünlüğü, aile aidiyeti ve psikolojik sağlamlığını belirlemektedir.

H1; Katılımcıların sosyal dışlanma düzeylerinin kendilik bütünlüğü üzerinde anlamlı bir etkisi vardır.

Yapısal modele ait uyum iyiliği indekslerinin kabul edilebilir ve mükemmel bir uyuma sahip olduğu görülmektedir.

Buna göre engellilerde sosyal dışlanma düzeyindeki artış kendilik bütünlüğünde azalışa neden olmaktadır (şekil 4.12). Sosyal dışlanmanın ekonomik, sosyal ve siyasi yönleriyle deneyimlendiği bilinmektedir. Sosyal dışlanmanın ekonomik boyutu; yoksulluk, düşük ücret, kötü iş koşulları, işsizlik ve yoksunluktur (Şahin, 2009). Ekonomik dışlanmanın kendilik bütünlüğünü etkileyeceği düşünülmektedir. Öte yandan, kendilik bütünlüğünün; kendiyile ilişki, nesneyle ilişki ve işlevsellik alt boyutları bulunmaktadır. Bir işi icra etmenin, üretken olmanın kendilik bütünlüğünün bir unsuru olan işlevselliği arttıracakı düşünülmektedir. Bununla birlikte, yaşamlarını idame ettirecek bir gelire sahip olmak ise kendiyile ilişkinin niteliğini belirlemektedir. Bu bağlamda istihdam piyasasında yer almanın hem gelir getirici olması dolayısıyla hem de işlevselliği arttırmamasından ötürü kendilik bütünlüğüyle ilişkili olduğu düşünülmektedir. Konuya ilişkin literatüre bakıldığında Diener ve ark. (1993), Haring ve ark. (1984) ve Uppal'ın (2006) yaptıkları araştırmada gelir durumu ile mutluluk arasında ilişkinin olduğu görülmüştür. Buna göre ekonomik yoksunluğun bir nedeni olan gelir durumunun yetersizliği ile kişinin kendiyile ilişkisinin niteliğini gösteren mutluluk düzeyini yordamaktadır. Araştırma bulgularının literatürle uyumlu olduğu görülmektedir. Ekonomik yoksunluğun en önemli nedeninin işsizlik olduğu düşünülmektedir. Engelli bireylerin ise sahip olduğu patolojiden ötürü yapabilecekleri işlerin sınırlı olması dolayısıyla hem iş bulmada hem de iş hayatında birçok zorlukla karşılaştıkları bilinmektedir (Doğan ve Ünal, 2023). Literatürdeki çalışmalarda işsizliğin mutluluk ve genel iyi oluşu olumsuz etkilediği fikrini desteklemektedir (Lawes ve ark, 2024; Blanchflower ve Oswald, 2004). Bununla birlikte temel haklar erişimin sosyal hayata katılım, ötekiyle olumlu ve sağlıklı ilişkinin geliştirilmesi ile ilişkisinin olduğunu destekleyen çalışmalar da mevcuttur (Robinson ve ark., 2020). Nitekim Sosyal dışlanma hakların

yeterince verilmediği durumlarda bireyin toplumla ilişkisinin çoklu olarak bozulmasına tekabül etmektedir. Kendilik bütünlüğü olan kimselerde duygu düzenleme, öz düzenleme, kişiler arası işlevsellik, kişiler arası güven düzeylerinin yüksek olacağı düşünülmekle birlikte reddedilme hassasiyeti ve sosyal dışlanma düzeylerinin düşük olması beklenmektedir (Yeomans, Clarkin ve Kernberg, 2016). Kohut bireyin kendilik bütünlüğü kişinin gelişim sürecindeki ebeveyn tutumlarıyla (birincil ve ikincil aynalanma) sağlandığını savunmaktadır. Bu bağlamda ebeveynlerin çocuğa yaklaşımlarının çocuğun nesneyle ilişkisini belirlemektedir. Yani bireyin ötekiyle gerçekçi ve sağlıklı ilişki kurmasında önemli bir belirleyicidir. Oysa engelli çocuğa sahip olan ailelerinde engelli bireyler gibi sosyal dışlanmaya maruz kaldıkları bilinmektedir (Ercan, 2019; Acar, 2023). Çünkü engelli çocuğun bakımını diğer çocuklara nazaran farklılık göstermektedir. Engelli çocukların kendilerinden beklenen gündelik aktivitelerin birçoğunu yapamamaları ebeveynlerine bağımlı olmalarını gerektirmekte bu durum ebeveynlerin hem sosyal alanını sınırlandırmakta hem de onların depresyon, yetersizlik, anksiyete ve yalnızlık gibi olumsuz duygular hissetmelerine neden olmaktadır (Aykanat Girgin ve Balcı, 2015). Engelli çocuğa bakım ebeveynlerde anksiyete ve tükenmişlik yaratmaktadır. Çiğirli ve arkadaşlarının (2014) engelli çocuğu olanların ebeveynlik deneyimlerine ilişkin yapmış olduğu araştırmada çocukların engelli tanısı aldıklarında bu sürecin evlilik ilişkisini ve maddi durumu olumsuz olarak etkilediğine bu durumun ise çocuğun bakımına yansıtacağı bulgularına erişilmiştir. Öte yandan engelli çocuğu olan ailelerin çocuk bakımı için işten ayrılmak zorunda kaldığı ve bu yüzden ekonomik sorunlar yaşadığı görülmektedir (Gökcan, 2011). Bütün bu olumsuz aile ikliminde büyüyen engelli çocuğun nesneyle ilişkisinin sorunlu olması riskini arttırmaktadır. Kohut aynalama kusurlarının yetişkinlikte telafi edilerek zarar gören

kendilik bütünlüğünün onarılabileceğini iddia etmekte ve bunu “üçüncül aynalanma” kavramı ile açıklamaktadır. Buna göre kendilik kusuru olan kişilerin yetişkinlikte iyi sosyal ilişkiler, toplumsal hayata tam katılım gibi etmenlerle kendiliğinden yeniden onarılabileceği iddiası bulunmaktadır.

H2; Katılımcıların sosyal dışlanma düzeylerinin aile aidiyeti üzerinde anlamlı bir etkisi vardır.

H2 hipotezi model oluşturularak test edilmiştir. Yapısal modellere ait uyum iyiliği indekslerinin kabul edilebilir ve mükemmel bir uyuma sahip olduğu görülmüştür. Buna göre engellilerde sosyal dışlanma düzeyindeki artış aile aidiyetinde azalışa neden olmaktadır. Bazı ortamlara, yerlere ve ilişkilere ait olduğunu hissetme ve çeşitli oranlarda aidiyet deneyimleme doğal bir ihtiyaçtır. Aidiyet zorunlu olarak içeridekiler ve dışarıdakiler ayrımını yaratmakta ve birçok alanda hissedilebilmektedir. Büyük topluluğa ait hissetme sosyal içerme ile ilişkili iken toplumun en küçük yapısı olarak kabul edilen aileye ait hissetmek ise yine toplumsal kabul ile ilgili olup topluluğa ait hissetme diğer aidiyetleri de kolaylaştırmaktadır. Engelli bireylerin sosyal dışlanmalarının aile aidiyetini etkilediği araştırmalarla desteklenmektedir (Diker ve Karan, 2021; Bimay ve Çetin, 2023). Örneğin Sosyal dışlanmanın bir unsuru olan ekonomik dışlanma yoksulluğa sebep olmakta yoksulluk ise aile sistemini ve ilişkilerini bozmaktadır (Görmüş ve ark., 2023; Armutlu, 2023). Toplumsal etkileşim ve ilişkilerin sürdürülmesinde önemli bir unsur olan aile bir aracı kurum olarak varlığını sürdürmektedir. Bireyin tam iyilik hali için sağlıklı bir aile yapısının olması önemlidir. Bu yüzden aileye dönük sosyal destek etkin bir araçtır. Etkin bir toplumsal işleyiş için sosyal sağlığın kazanımı önemlidir. Sosyal sağlık fiziksel, psikolojik ve sosyal olarak iyi olma haline tekabül etmektedir. Sosyal destek ağlarının ailenin sosyal sağlığın sağlanmasında önemli bir işlevinin olduğu kabul edilmektedir. Bu yüzden aileye verilen destekleyici hizmet-

ler önemlidir (Yıldız ve Erdurak, 2021). Öte yandan Aile ve Sosyal Hizmetler Bakanlığı tarafından kurulan Aile Sosyal Destek Programının (ASDEP) en temel amacı ihtiyaç sahibi aileleri topluma katılımlarının kolaylaştıracak destek (sosyal, ekonomik, eğitim, istihdam vb.) sağlamaktır (Armutlu, 2023). Aileye verilen destek hizmetlerin aile yapısını korumada ve sürdürmede işlevsel olduğu düşünülmektedir. Sosyal dışlanmanın aile aidiyetini etkilediği çeşitli aştırmalar ile desteklenmektedir. Örneğin; Bimay ve Çetin'in (2023) Batman'da yaşayan Suriyeli göçmen ailelerle yaptığı çalışmada göç süreci sonrasında göçmen ailelerin sosyo-ekonomik durumlarında birçok değişimin olduğunu bu değişimlerin ise aile ilişkileri ve bağınu bozduğunu ortaya koymaktadır. Halis ve Demirel'in (2016) yaptığı çalışmada örgütsel soyutlama ile aile ve özel birisinin desteği arasında negatif bir ilişki bulunmuştur. Aile aidiyetini etkileyen sadece engelli bireyin sosyal dışlanması değildir. Aynı zamanda engelli çocuğa sahip olan ailelerin de sosyal dışlanmaya maruz kalmaları da aile aidiyetini etkilemektedir. Bu yüzden engelli çocuğu olan ailelerin yeterince psikolojik, sosyal ve ekonomik destek almalarının engelli çocuğa sahip olmaktan ötürü deneyimledikleri sosyal dışlanmayı azaltacağı ve bu durumun deneyimlemelerinin aile aidiyetini arttıracığı düşünülmektedir. Çünkü Ciğerli ve arkadaşlarının (2014) yapmış olduğu çalışmada engelli çocuğa sahip olanların aile ilişkilerinin bozulduđu ve engelli çocuğun masrafları ile bakım hizmetinin aile ekonomisini etkilediğini göstermektedir. Aile içerisinde engelli çocuğa özel gereksinimlerinden ötürü farklı davranıldığı bilinmektedir. Diğerlerinden farklı muamele görmek engellilere farklı hissettirmekte ve bu yüzden engelliler aidiyet duygusunu daha farklı deneyimlemektedir. Konuya ilişkin Macdonald ve arkadaşlarının (2018) yaptığı araştırmada engellilerin diğerlerine göre daha fazla sosyal izolasyon ve yalnızlık yaşadıkları görülmektedir. Yani Araştırma bulguları incelendiğinde aile

içi ilişkilerde ekonomik ve sosyal dışlanmadan ötürü birçok geçimsizliğin yaşandığı, aile dengesinin bozulduğu, çiftler arasındaki iletişim ve sevgi bağında azalmaların yaşandığı görülmektedir. Bu durumda engellilerin sosyal dışlanmalarının aile aidiyetini etkileyeceği hipotezini desteklemektedir.

H3; katılımcıların aile aidiyeti düzeylerinin kendilik bütünlüğü üzerinde anlamlı bir etkisi vardır.

H3 hipotezi için model oluşturularak test edilmiştir. Yapısal modellere ait uyum iyiliği indekslerinin kabul edilebilir ve mükemmel bir uyuma sahip olduğu görülmüştür. Buna göre engellilerde aile aidiyetinde artış kendilik bütünlüğünde de artışa neden olmaktadır. Nitekim ailenin en önemli işlevlerinden bir tanesi bakım vermektir. Olumlu bir aile ikliminde büyümek bireyin kendilik bütünlüğünü sağlamaktadır. Neredeyse bütün psikoloji kuramları kişilik gelişiminde ailenin önemli rolünden bahsetmektedir. Ailenin çocuğa yönelik tutumu çocuğun kendilik tasarımını büyük ölçüde belirlemektedir (Lowinger ve ark., 2023). Engelli bir çocuğa sahip olmanın gerek profesyonel ve finansal destekten yoksun olmaları ailenin bütün sistemini etkileyebilmektedir. Engelli aileleriyle yapılan çalışmalar, ebeveynlerin çok fazla stres hissettikleri için depresyon yaşadıklarını göstermektedir (Kazmi ve ark., 2014; Seltzer ve ark., 2001; Feizi ve ark., 2014; Ercan ve ark., 2019). Seltzer ve arkadaşlarının (2001) yaptığı boylamsal araştırmada engelli çocuğu olan ailelerin çocuğun engellini tamamen kabul etmediği görülmekte ve engelli çocuğa karşı hayal kırıklığı, utanç, sosyal engel, mahcubiyet ya da suçluluk gibi duygularla yaklaştığı bilinmektedir. Bu psikolojik destek hizmetleri ile olumsuz duyguların bazıları regüle edilebilmekle birlikte engelli çocuğun özel bakım ihtiyaçlarının bazı bakım yükünün yarattığı stres durumunun kaçınılmaz olduğu da bir gerçektir. Salceanu ve Luminita'nın (2020) yaptığı araştırmada engelli çocuğu olan ailelerin engelli çocuğu olmayanlara göre daha fazla stres ve depresyon yaşadıkları

rını göstermektedir. Bu yüzden engelli çocuğu olan ailelerin engelli çocuğa yönelik tam anlamıyla sağlıklı yaklaşımları mümkün olmamaktadır. Kişinin içine doğduğu aile farklılıklara saygılı ve kabul edici bir tutum içerisindeyse engelli bireyin kendilik bütünlüğü (nesneyle ilişki, kendisiyle ilişki ve işlevsellik) daha yüksek olduğu bilinmektedir. Literatürde Özil'in (2023) yaptığı çalışmada aile tutumunun engelli bireyin işlevselliğini etkilediği iddiasındadır. Buna göre kabul veya reddedilmek insanların diğerleriyle kuracakları ilişkilerin muhtemel formlarını değiştirmektedir. Bu bağlamda ailenin reddedici tutumu kişide ilişki kurmaya değer olmadığı iddiasını kuvvetlendirmekte ve kendilik tasarımını bu varsayımına göre inşa etmektedir.

H4; Katılımcıların sosyal dışlanma düzeylerinin psikolojik sağlamlıkları üzerinde anlamlı bir etkisi vardır.

H3 hipotezi için model oluşturularak test edilmiştir. Yapısal modellere ait uyum iyiliği indekslerinin kabul edilebilir ve mükemmel bir uyuma sahip olduğu görülmüştür. Buna göre engellilerde sosyal dışlanma tutumundaki artış psikolojik sağlamlık düzeyinde artışa neden olmaktadır. Öte yandan psikolojik sağlamlık travmatik olaylara ve sıkıntılara maruz kalanların zamanla olumlu psikolojik uyum yaşadıkları psikososyal ve dinamik süreç olarak tanımlanmaktadır. Dayanıklılık yaşamın tüm süreçlerinde ortaya çıkabilmektedir. Yetişkinlikte sosyal ilişkilerden farklı şekillerde etkilenmektedir (Graber, Pichon ve Carabine, 2015). Psikolojik sağlamlığa ilişkin araştırmalar uzun yıllar psikopatolojinin varlığıyla tartışılmıştır. Buna göre bireyin psikolojik sağlamlığı deneyimlediği travmaya verdiği tepki ile ölçülmüştür (Bonanno ve Mancini, 2008). Daha sonra psikolojik sağlamlık koruyucu faktörler ile tartışılmıştır. Koruyucu faktörler ise sosyal ilişkiler, kültür gibi unsurlardan oluşmaktadır (Masten ve Wright, 2010). Psikolojik sağlamlığa ilişkin yapılan çalışmalarda sosyo-bağlamsal faktörlerin (sosyal destek mekaniz-

maları, toplumsal kaynaklar vb.) koruyucu unsurlar olduğu belirlenmiştir (Werner, 1995; Rutter, 1999). Bu bağlamda araştırma bulguları literatürle uygun olduğu görülmektedir. Engelli bireyleri sosyal dışlanmayla muhatap olmaları onların psikolojik sağlık düzeylerinin düşeceği beklenmektedir. Dolayısıyla sosyal dışlanma düzeyindeki artışın psikolojik sağlamlığı düşüreceğine ilişkin hipotez doğrulanmıştır. Nitekim Işık ve Çelik'in (2020) yaptığı çalışmada yeterli sosyal desteğin (arkadaş sayısı ve ilişkisi, öğretmen ve arkadaşın sosyal desteği, eğitim sisteminin içinde yer alması vb.) psikolojik sağlamlığı arttırdığı yine aynı şekilde sosyal dışlanmanın alt boyutu olan görmezden gelinme/yok sayılma gibi unsurların psikolojik sağlık düzeyini düşürdüğü görülmektedir. Ek olarak Bozdağ'ın (2020), mülteci çocuklarla yaptığı çalışmada da topluma entegre olup (sosyal içermeye dahil olmak) ev sahibi toplumun kültürünü benimsemenin psikolojik sağlamlığı arttırdığı görülmektedir.

H5; Katılımcıların psikolojik sağlamlık düzeylerinin kendilik bütünlüğü üzerinde anlamlı bir etkisi vardır.

Çalışmada yapısal modellere ait uyum iyiliği indekslerinin kabul edilebilir ve mükemmel bir uyuma sahip olduğu görülmüştür. Psikolojik sağlık düzeyindeki artış kendilik bütünlük düzeyinde artışa neden olmaktadır. Literatürdeki bazı araştırmalar psikolojik sağlamlığın kişi merkezli (mizaç) olduğu ortaya koymaktadır (Werner, 1995; Rutter, 1999). Mizaç ilgili kimi kişilik gelişim uzmanları doğuştan kazanıldığını ve kalıtsal olduğunu (Buss ve Plomin, 1984) savunmasına rağmen mizacın kalıtsal olanla deneyim arasındaki etkileşimle oluştuğunu savunanlar da (Rothbart, 1981; Zentner ve Bates, 2008; Saudino ve Wang, 2012; Bonanno ve Mancini, 2008) oldukça fazladır. Psikolojik sağlık olumsuz koşullara uyum sağlama yeteneğidir. Bu bağlamda kişinin kendilik bütünlüğünü sağlayan unsurlar (ebeveyn tutumu) mutlak olmayıp izafi bir durumdur. Çünkü psikolojik

sağlamlığı yüksek olan birey ebeveynlerin olumsuz tutumlarından psikolojik sağlamlığı düşük bireylere göre daha az etkilenecektir. Ayrıca psikolojik sağlamlığı yüksek olan bireylerin genel olarak tüm olumsuz yaşam deneyimlerinden etkilenme düzeyinin psikolojik sağlamlığı düşük olan kişilere nazaran daha az olması beklenmektedir. Sonuç olarak araştırma bulguları literatürle uyumludur.

H₆: Katılımcıların sosyal dışlanma düzeylerinin kendilik bütünlüğü üzerindeki etkisinde aile aidiyetinin ve psikolojik sağlamlıklarının aracılık rolü vardır.

Yapısal modele ait uyum iyiliği indekslerinin kabul edilebilir ve mükemmel bir uyuma sahip olduğu görülmektedir. Buna göre engellilerde sosyal dışlanma düzeyindeki artış kendilik bütünlüğünde azalışa neden olmaktadır. Aracılık yorumunu yapılabilmesi için öncelikle son modeldeki b' yolları (Şekil 12) incelenmiş bu yolların ((AILE_A)è(KB) ve (PS) è (KB)) %99 güven düzeyinde anlamlı olduğu belirlenmiştir. Bu durumda Baron ve Kenny'ye göre aracılıktan bahsedebilmek için aracı değişkenin olmadığı bağımsız değişkenin bağımlı değişken üzerindeki etkisinin verildiği ilk modele bakılması gerekmektedir. Buna göre Şekil 10'da verilen model 1'in sonucunda engellilerde sosyal dışlanmanın kendilik bütünlüğü üzerindeki etkisinin olduğu belirlenmişti. Aracı değişkenlerin modele dahil olması sonucunda Şekil 13'deki model incelendiğinde aile aidiyeti ve psikolojik sağlamlığın aracılığı ile engellilerde sosyal dışlanmanın kendilik bütünlüğü üzerindeki etkisinin 0.26'ya düştüğü ve etkisinin anlamlı ($t=-2.59 > 2.58$; $p < 0.01$) olduğu belirlenmiştir. Bu sonuç normalde engellilerde sosyal dışlanmanın kendilik bütünlüğü üzerinde 0.84'lük etkisi aile aidiyeti ve psikolojik sağlamlıkları sayesinde 0.26'ya düştüğü ve anlamlılığını devam ettirdiği belirlenmiştir. Böyle bir durumda kısmî aracılıktan söz edilebilir. Tüm bu sonuçlar araştırmanın 6. Hipotezinin kabul edildiğini göstermektedir.

Araştırmanın en önemli ve özgün sonucu aracılık modelinin oluşturulduğu analizlerde yer almaktadır. Buna göre engelli bireylerde sosyal dışlanmanın azalması aile aidiyeti ve psikolojik sağlamlığın yüksek olması koşulu ile kendilik bütünlüklerini arttırmaktadır. Sosyal dışlanmanın yüksek olması kendilik bütünlüğünü azaltmakta, aracı değişken olarak aile aidiyeti ve psikolojik sağlamlık değişkenleri dahil olduğunda ise engellilerde sosyal dışlanma arttıkça kendilik bütünlüğü azalmakta aracı değişken olarak aile aidiyeti ve psikolojik sağlamlık girdiğinde ise kendilik bütünlüğü daha yükselmektedir.

Sosyal bir varlık olan insanın ilişkiler sayesinde hayatta kaldığı bilinmektedir. Sosyal bağların eksikliği ya da yokluğu insanların çok çeşitli sorunlar yaşamalarına neden olabilmektedir. Sosyal dışlanmanın büyük etkileri paralel ve birlikte çalışan çoklu mekanizmaların birbiriyle kesişmesi neticesinde yaşanmaktadır (Sjastad, 2021).

Bireysel olarak kişi temel haklara erişemediğinde, sosyal hayata katılımı dışlandığında, ekonomik mecralardan dışlanarak gelir yoksunluğu yaşadığında. Üretken hissetmediğinde ve kendini başkasına muhtaç hissettiğinde, kendilik bütünlüğü (kendiyi ilişki, nesneyle ilişkisi ve işlevsellik) düşük olabilmektedir. Aile aidiyeti ve psikolojik sağlamlık düzeylerinin artırılması kişinin sosyal dışlanmayla hasar alan kendilik bütünlüğünün anlamlı düzeyde onardığı H1 ile test edilmiş ve doğrulanmıştır. Dezavantajlı olarak dünyaya gelen engelli bireylerin sosyal dışlanmanın nesnelere olmaları mevzu bahisdir. Bu bağlamda engelli bireyin içine doğduğu ailenin sağlıklı olma durumu aileyle kurmuş olduğu bağ ve kişinin beklenmedik olumsuz durumlarla baş etme kapasitesinin gelişmesi onun daha sağlıklı bir kendilik bütünlüğünün olacağını göstermektedir. Sosyal modelin engellilerin yaşadığı bütün problemlerin toplumsal, kültürel ve politik yapıdan kaynaklandığına ilişkin romantik görüşün aksine biyo-psi-

ko-sosyal biyolojik, psikolojik ve sosyal sebepleri olan çok boyutlu bir olgu olduğunu savunmaktadır. Bu anlayışa göre engellilerin yaşadıkları bazı sıkıntılar politik düzlemde inşa edilmiş kültürel kodlarla desteklenen unsurlar olmakla birlikte engellilik ilk etapta biyolojik bir olaydır. Bu gerçeklikle hareket etmek daha sağlıklı sonuçlar vermektedir. Engelli bireyin sosyal katılımının engelli olmayanlara göre daha sınırlı olabileceği bir gerçekliktir. Bu gerçeklikle hareket edilmesi kişinin daha gerçekçi bir kendilik algısının olabileceğini göstermektedir. Engelli bireylerde imkân verildiği takdirde her şeyi yapabilecekleri düşüncesi onların yapamadıkları her şey için kendilik algıları negatife döndürmektedir. Sağlıklı bir kendilik bütünlüğü için gerçekçi bir kendilik algısı hayati- dir. Gerçekçi bir kendilik algısı için ise ailenin engelli çocuğa yönelik kabul edici ve gerçekçi tutum sergilemesi önemlidir. Engelli çocuğa sahip olacak ebeveynlerin bu durumu kabul etmesi ve bu süreci sağlıklı atlatmaları olumlu aile iklimini oluşturmakta ve engelli çocuklarda aile aidiyetini arttırmaktadır. Ayrıca bireysel özellik olan psikolojik sağlamlık olumsuz koşullara uyum kapasitesini arttırdığı için kişinin sosyal sorunlarla karşılaştığında bunları daha rahat göğüsleyeceği düşünülmektedir. Buna bağlı olarak engellilerin yapısal sorun olan sosyal dışlanmayı deneyimlediğinde aile aidiyeti ve psikolojik sağlamlık düzeylerinin kendilik bütünlüğünü etkileyeceği iddiası doğrulanmaktadır Nitekim Sjastad ve arkadaşlarının (2021), sosyal dışlanma veya içermenin mutluluğun belirlenmesinde ve beklenen reddedilmenin aracı rolünü incelediği çalışmada, sosyal dışlanma deneyiminin gelecekte daha yüksek düzeyde beklenen reddedilmeye yol açtığı vurgulanmıştır. Yine aynı şekilde yüksek reddedilme riskinin daha düşük mutlulukla ilişkilendirildiği görülmektedir. Beklenen reddedilmenin aracı rolü değişken olarak dahil edildiğinde ise sosyal dışlanmanın mutluluk üzerindeki doğrudan etkisinin anlamsız olduğu anlaşılmaktadır.

SONUÇ ve ÖNERİLER

Kendilik bütünlüğünün sağlıklı bir işleyişe sahip olması için doğa, sosyal çevre ve kader değişkenlerinin önemli olduğu bilinmektedir. “Kırılğan” grup olarak tanımlanan engelli bireylerin diğer “normal” bireylere göre daha kritik bir düzlemde olduğu bir gerçektir. Farklı olarak dünyaya gelen engelli bireylerin diğerleriyle eşit koşullarda bile yarışamazken sosyal dışlanmanın nesnelere olmaları kendilik bütünlüğünü hasarlamaktadır. Ayrıca engellilerin içerisinde doğduğu ailenin kendilerine yönelik tutumu (farklılıklara saygılı reddedici veya aşırı korumacı tutumların olması) ve mizacın nasıl olduğu (olumsuzluklara yönelik tutumu) gibi değişkenlerle birlikte sosyal dışlanmanın kendilik bütünlüğü organizasyonu üzerindeki etkisini değiştirmektedir. Çalışmanın amacı engelli bireylerin sosyal dışlanma düzeylerinin kendilik bütünlüğü üzerindeki etkisinde aile aidiyeti ve psikolojik sağlamlığın aracı rolünün incelenmesidir. Bu bağlamda engellilerin kendilik bütünlüğünü ölçmek için herhangi bir ölçüm aracı bulunamadığı için Gleason’un (2005) uyarlamış olduğu “Self Cohesion” ölçeğinin adaptasyon çalışması yapılmıştır. Yapılan adaptasyon çalışması sonrasında 14 soru ve 3 faktörlü bir model oluşturulmuştur. Geçerlilik ve güvenilirlik çalışması yapılan ölçek ile birlikte “engellilerde sosyal dışlanma ölçeği”, “aile aidiyeti ölçeği”, “psikolojik sağlamlık ölçeği” demografik bilgi formu ile engellilere uygulanmıştır. Bu bağlamda T-testi, Anova, Korelasyon, ve yapısal eşitlik modeli yapılmıştır. Araştırma sonuçlarına bakıldığında engelli bi-

reylerin cinsiyeti, engel türü ailede başka engellinin varlığı, sahip olunan çocuk sayısı ile ilgili değişkenlerle aralarındaki fark anlamsız bulunmuştur. Bununla birlikte medeni durum, yaş, engel derecesi, meslek, eğitim durumu gibi özelliklerle bazı değişkenler aralarındaki fark anlamlı bulunmuştur.

Değişkenler arasındaki ilişkiye ait analiz sonuçları için yapılan korelasyon analizinde ise engellilerde sosyal dışlanma ölçeğinin aile aidiyeti ölçeği, kendilik bütünlüğü ölçeği ve psikolojik sağlamlık ölçeği arasındaki ilişkinin anlamlı negatif ve yüksek düzey olduğu görülmektedir. Aile aidiyeti ölçeğinin ise kendilik bütünlüğü ve psikolojik sağlamlık ölçeğiyle arasındaki ilişki pozitif anlamlı ve yüksek düzeydir. Yine aynı şekilde kendilik bütünlüğü ölçeğinin de psikolojik sağlamlık ölçeği arasındaki ilişki anlamlı, pozitif ve yüksek düzeyde olduğu görülmektedir.

Araştırmanın amacına uygun olarak 6 hipotez kurularak hipotezleri test etmek için 3 araştırma modeli oluşturulmuş ve hipotezler ayrı ayrı test edilerek doğrulanmıştır. Oluşturulan ilk modelde H1 test edilerek doğrulanmıştır. Buna göre engellilerde sosyal dışlama düzeylerinin kendilik bütünlüğü üzerinde anlamlı bir etkisi bulunmaktadır. Şekil 4.12'deki araştırma modeli engellilerde sosyal dışlanma düzeyindeki 1 birimlik artışın kendilik bütünlüğünde 0,84'lük bir azalmaya neden olacağını göstermektedir. Şekil 4.13'de ise H2, H3, H4 ve H5 test edilmiştir. Buna göre model kabul edilebilir ve mükemmel uyuma sahiptir. Oluşturulan modelde ilgili hipotezler doğrulanmıştır. Buna göre engellilerde sosyal dışlanmanın aile aidiyeti üzerinde etkisinde bir birimlik artış olduğunda aile aidiyetinde 0,76'lık bir azalma olacağı, engellilerde aile aidiyetindeki bir birimlik artışın kendilik bütünlüğü üzerinde 0,59'luk bir azalışa neden olacağı, engellilerde sosyal dışlanma düzeylerinde bir birimlik artış olduğunda psikolojik sağlamlıklarında 0,86'lık bir azalışa neden olacağı, engellilerde psikolojik sağlamlık düzeylerinde bir birimlik artış olduğun-

da kendilik bütünlüklerinde 0.47'lik bir artışa neden olacağı görülmektedir. Diğer taraftan H6 hipotezini test etmek için üçüncü bir model oluşturulmuştur. Şekil 4.15'te yer alan modelin kabul edilebilir ve mükemmel bir uyuma sahip olduğu görülmektedir. Buna göre Aracı değişkenlerin (aile aidiyeti ve psikolojik sağlamlık) modele dahil olması sonucunda engellilerde sosyal dışlanmanın kendilik bütünlüğü üzerindeki etkisinin 0.26'ya düştüğü ve etkisinin anlamlı olduğu belirlenmiştir. Bu sonuç normalde engellilerde sosyal dışlanmanın kendilik bütünlüğü üzerinde 0.84'lük olan etkisi aile aidiyeti ve psikolojik sağlamlık sayesinde 0.26'ya düştüğü ve anlamlılığını devam ettirdiği belirlenmiştir. Bu açıdan kısmı aracılıktan söz etmek mümkündür. Tüm bu sonuçlar araştırmanın altıncı hipotezinin kabul edildiğini göstermektedir.

Sonuç olarak araştırma bulguları doğrultusunda engelli bireylerin iyilik halini arttırmaya yönelik önerileri aşağıdaki gibi sıralamak mümkündür:

- Analiz sonuçları da göstermektedir ki, yapısal bir sorun olan sosyal dışlanma ilişkileri ve bireyin iyilik halini bozmaktadır. Bu yüzden sosyal dışlanmaya yönelik sosyal politikaların arttırılması önerilmektedir.
- Evli olan engellilerin sosyal hayata katılımlarının bekarlara göre daha düşük olduğu görülmektedir. Bunun sebebi evlilerin ailevi sorumlulukları, çocuk bakımı, hamilelik gibi başka sebepler olacağı gibi aile hayatının yeterince tatmin edici bulunması nedeniyle tercih olarak sosyal hayata katılımın da az olabileceği düşünülmektedir. Engelli bireylerin sosyal hayata katılımını belirleyen unsurların ne olduğunun anlaşılması önemlidir. Bu durum farklı çalışmaların yapılmasını gerekli kılmaktadır. Böylelikle evli engelli bireylerin sosyal hayata katılımındaki engeller tespit edilerek uygun politikalar yapılabileceği açıktır.
- Araştırma bulguları 45 yaşından büyük engelli bireylerin temel haklara dışlanma düzeylerinin daha fazla olduğu-

nu göstermektedir. Bireylerin bu yaşta sosyal dışlanmaya maruz kalmaların temel sebebini yaş aldıkça sağlık durumunun giderek kötüleşmesiyle ilişkilendirilebilir. Aslında bu durum onların temel haklara daha fazla erişim ihtiyacına sahip olduğu anlamına gelmektedir. Bu açıdan engellilerin ihtiyaçlarını takip etmek hususunda daha sistematik davranılmalı ve daha merkezi bir takip sistemi oluşturulmalıdır.

- Araştırma bulgularına bakıldığında eğitim durumunun yüksek olması sosyal hayata katılımı kolaylaştırdığı ve aile aidiyetini, psikolojik sağlamlığı ve kendilik bütünlüğünü arttırdığı görülmektedir. Bu durum eğitimin engelliler için son derece işlevsel bir merci olduğu anlamına gelmektedir. Engellilerin sosyal hayata entegre olmasında kendi ve ötekiyle ilişkisinin daha sağlıklı olmasında eğitim durumu oldukça önemlidir. Bu sebeple engellileri eğitim sisteminde kalmalarını sağlayacak politikaların üretilmesi gerekmektedir. Bunun için ilk etapta engellilerin eğitim sisteminin dışında kalmalarına neden olan sebepler incelenmelidir.
- Araştırma bulgularına göre %25-50 ve %75-100 oranında engelliliğe sahip olanların ve %50-75 oranındaki engellilerden daha fazla işlevsel olduğu göze çarpmaktadır. Engel derecesinin %50-75 arasında olanların işlevselliklerinin daha az olmasının sebebi, engelli hakları ve yardımlarının daha çok engel durumu %75-100 olanlara yönelik olmasıyla ilişkilendirebilir. Bu sebeple engelli haklarına erişimin daha düşük engel derecesine sahip olanları da içermesi önerilmektedir.
- Araştırma bulguları engellilerin sosyal ailesel ve kişisel iyilik hallerinin belirlenmesinde mesleğin önemli olduğunu göstermektedir. Serbest meslek ve işçiler arasında olması ise bir mesleğe sahip olma ve çalışmanın farklı

deneyimlendiğini göstermektedir. Bu durum çalışma koşullarının iyileştirilmesi gerektiği hususunda veri sağlamaktadır. Aslında araştırma verileri engellilerin çalışma koşullarını anlamaya dönük değildir. Bununla birlikte literatürdeki diğer çalışmalara bakıldığında Türkiye’de hem engelli hem de engelli olmayan bireyler için çalışma koşullarının mevzuata uygun olmadığı bilinmektedir. Bu yüzden engelliler için çalışma mevzuatının uygulanabilirliğinin sağlanması önerilmektedir.

- Araştırma bulguları engellilerin hayatlarındaki herhangi bir sosyal destek mekanizmasını varlığı, güçlü yönlerin geliştirilmesi, engellilik patolojilerinin getirdiği olumsuzlukları azalttığını işaret etmektedir. Bu açıdan engelli ailelerine sağlanan psiko-sosyal desteklerin artırılması ve takip edilmesi önemli bir politika önerisidir.
- Engelli bireylerin aile sistemindeki yerinin anlaşılması önemlidir. Ailede engelli bireyin iyilik halini arttıran ve azaltan unsurların tespit edilmesi önerilmektedir.
- Son olarak engelli bireylere psikolojik destek verilerek sosyal hayatta karşılaştığı zorluklara yönelik baş etme kapasitesinin artırılmasının önemli bir husus olduğu düşünülmektedir.

KAYNAKLAR

- Abay Alyüz, S. B., 2022, Engelli ve engelli sorunlarında yeni bir perspektif sosyal dışlanmadan sosyal entegrasyon ve sosyal içermeye yönelim, Nevşehir Hacı Bektaş Veli Üniversitesi SBE Dergisi, 12(1), 457-471.
- Abrams, D., Hogg, M.A., and Marques, J.M., 2005, A social psychological framework for understanding social inclusion and exclusion, *The social psychology of inclusion and exclusion*. In: Abrams, D., Hogg, M.A., and Marques, J.M., (ed.). Chapter 1, Psychology Press, Taylor & Francis Books, Inc., New York, 1-24.
- Acar, B., 2023, Düşük sosyoekonomik düzeyli ailelerde engelli çocuğa sahip baba olmak: Yorumlayıcı fenomenolojik bir analiz, Doktora Tezi, İstanbul Üniversitesi-Cerrahpaşa, Sağlık Bilimleri Fakültesi.
- Achilles, G. M., Mclaughlin, M. J., and Croninger, R. G., 2007, Sociocultural correlates of disciplinary exclusion among students with emotional, behavioral, and learning disabilities in the SEELS national dataset. *Journal of Emotional and Behavioral Disorders*, 15(1), 33–45.
- Açıkgöz, M. 2016, Çukurova üniversitesi tıp fakültesi öğrencilerinin psikolojik sağlık ile mizah tarzları ve mutluluk düzeyi arasındaki ilişkinin incelenmesi. Yayınlanmamış doktora tezi. Çağ Üniversitesi, Mersin, Türkiye.
- Adler, A. 1952, *Science of living* in the Routledge UK, 2nd ed. New York. ISBN:978-0-41581734-9.
- Ağaçdiken Alkan, S., Çamlıca, T., ve Koç, Z., 2023, İnfomal bakım vericilerin sosyal destek gereksinimleri ve baş etme mekanizmaları arasındaki ilişkinin belirlenmesi. *Sağlık ve Toplum Dergisi*, 33(1) 157-171
- Ainsworth, M. D. S., 1969, Object relations, dependency, and attachment: A theoretical review of the infant-mother relationship, *Child development*, 969-1025.
- Ainsworth, M., 1979, Infant-mother attachment. *American Psychologist*, 34, 932–937.
- Akın Arıkan, Ç., Baştemur, Ş. ve Demirtaş Zorbaz, S., 2021, Marlowe-Crowne sosyal beğenirlik ölçeği kısa formu c'nin Türk kültürü-

- ne uyarlanması: geçerlik ve güvenirlik çalışması, *Hayef: Journal of Education*, 18(2), 278-294. OI: 10.5152/hayef.2021.20026
- Aksayan S., Gözüm, S., 2003, *Kültürlerarası olcek uyarlaması için rehber II: Psikometrik özellikler ve kültürlerarası karşılaştırma. Hemsirelikte Araştırma Gelistirme Dergisi*, 5(1), 3- 14
- Albayrak, H., 2014, *Tarihte kör, sağır, dilsiz ve engelli eğitimi. Engelliler Eğitiminin Tarihsel Gelişimi*, içinde: Koçibar, A., Albayrak, H., Güçtekin, N., Köse, H., (Araş. Komisyonu). 2. Bölüm, T.C. Milli Eğitim Bakanlığı İstanbul İl Milli Eğitim Müdürlüğü Özel Eğitim ve Rehberlik Hizmetleri Bölümü, İstanbul, 38-100
- Alduraidi, H., Dardas, L. A., & Price, M. M., 2020, *Social determinants of resilience among Syrian refugees in Jordan*, *Journal of psychosocial nursing and mental health services*, 58(8), 31-38.
- Allen, K. A., Gray, D. L., Baumeister, R. F., & Leary, M. R., 2022, *The need to belong: A deep dive into the origins, implications, and future of a foundational construct*, *Educational psychology review*, 34(2), 1133-1156.
- Altan Arslan, Ş. ve Topal, M., 2021, *Covid-19 süresince psiko-sosyal destek hattında çalışan psikologların psikolojik sağlık durumları ile erken dönem uyumsuz şemaları arasındaki ilişki . Gelişim ve Psikoloji Dergisi*, 2 (4) , 101-118 . DOI: 10.51503/gpd.977511
- Altuntaş, B., ve Atasü-Topçuoğlu, R., 2016, *Engelli Bakımı*, Ankara, Nika Yayınevi.
- APA Help Center from the American Psychological Association. (2004). *The road to resilience*. Retrieved November 20, 2006, from [http:// www.apahelpcenter.org/featuredtopics/feature.php?id6](http://www.apahelpcenter.org/featuredtopics/feature.php?id6)
- Apak, E., Apak, H., ve Doğan, B., 2021, *Kırsal alanda yaşayan yaşlılarda sosyal dışlanma: sosyodemografik değişkenlerle ilişkiler. Akademik MATBUAT*, 5(2), 143-164.
- Arıkan, Ç., 2002- Mayıs, *Sosyal model çerçevesinde özürüllülüğe yaklaşım*, *Ufku Ötesi Bilim Dergisi* ,1-17.
- Armutlu, A., 2023, *Aile sosyal destek programı (asdep): kapsamı, uygulamaları ve sosyal refah sağladığı yeri. BİDGE Yayınları*, 85-103.

- ASHB (Aile ve Sosyal Hizmetler Bakanlığı), 2021, Engelli ve yaşlı hizmetleri genel müdürlüğü engelli ve yaşlı istatistik bülteni, Ankara
- Aslantürk, H, Kaya Kılıç, A., 2020, Üvey aileye sahip gençlerde aile aidiyeti: nitel bir analiz, Atatürk Üniversitesi Sosyal Bilimler Enstitüsü Dergisi, 24 (3), 1171-1189.
- Aslantürk, H. , Kesen, N. F. ve Daşbaşı, S., 2020, Üniversite öğrencilerinin aile aidiyetinin aile ilişkileri açısından incelenmesi, Toplum ve Sosyal Hizmet, 31 (4), 1579-1598, DOI: 10.33417/tsh.739505
- Atak, H., 2011, Kimlik gelişimi ve kimlik biçimlenmesi: Kuramsal bir değerlendirme. *Psikiyatride Güncel Yaklaşımlar*, 3(1), 163-213.
- Ayberk, Y., & Taylan, H. H., 2021, Değişen aile yapısında aile içi sorunların ve aile aidiyetinin incelenmesi (Cizre Örneği), *Journal of Academic Social Science Studies*, 14(88), 225-242.
- Aydemir, M., ve Bayram Arlı, N., 2020, Yaşam kalitesini açıklamada sosyal dışlanma ve yaşam tatmininin rolü. *International Journal of Social Inquiry*, 13(2), 447-463. <https://doi.org/10.37093/ijsi.837687>
- Aygün Can, D., 2019, Denetimli serbestlik sürecindeki yükümlülerde sosyal dışlanma ve yaşam tatmini: Ankara Denetimli Serbestlik Müdürlüğü örneği, Yüksek Lisans Tezi, Ankara Üniversitesi.
- Aykanat Girgin, B., & Balcı, S., 2015, Fiziksel engelli çocuk ve ailesinin evde bakım gereksinimi, *Gümüşhane Üniversitesi Sağlık Bilimleri Dergisi*, 4(2), 305-317.
- Babahanoğlu, R., 2020, Madde kullanımı nedeniyle denetimli serbestlik tedbirine tabi tutulan yetişkin erkeklerde damgalama ve aile aidiyeti arasındaki ilişkinin incelenmesi, Doktora Tezi, Selçuk Üniversitesi, Sağlık Bilimleri Fakültesi.
- Babic, M.M., Tkalec, S. ve Cheatham, L.P., 2018, The right to education for children with disabilities from the earliest age. *Croatian Journal of Education*, 20(1), 233-263.
- Bae, H., and Kim, Y., 2009, Social exclusion and poverty of disabled women. *Health and Society Research*, 29(2), 55-76.

- Balcı, S., 2019, Engellilerin sosyal dışlanma algılarının bazı sosyodemografik değişkenlere göre incelenmesi, *Tıbbi Sosyal Hizmet Dergisi*, 0 (14), 59-79 . DOI: 10.46218/tshd.1139360
- Banai, E., Mikulincer ve M., Shaver, P. R., 2005, "Selfobject" needs in Kohut's Self Psychology, Links with attachment, self-cohesion, affect regulation, and adjustment, *Psychoanalytic Psychology*, 22(2), 224-260.
- Bandalos D.L, Finney S.J., 2010, Factor analysis: Exploratory and confirmatory, The reviewer's guide to quantitative methods in the social sciences In: G. R. Hancock ve R. O. Mueller. (ed.), Routledge, New York, 93-114.
- Barak Levy, Y., & Atzaba-Poria, N. A., 2020, A mediation model of parental stress, parenting, and risk factors in families having children with mild intellectual disability, *Research in developmental Disabilities*, 98, 103577.
- Barnes, C., 2004, Reflections on doing emancipatory disability research, *Disabling Barriers-Enabling Environments* , In: Swain, J., French, S., Barnes, C., ve Thomas, C., (ed.). Chapter 4, 2nd, Sage Publications, London, 47-53.
- Barrett, D., ve Kurzman, C., 2004, Globalizing social movement theory: The case of eugenics. *Theory and Society*, 33, 487-527.
- Bartlett, M.S., 1950, Tests of significance in factor analysis, *British Journal of Mathematical and Statistical Psychology*, 3(2), 77-85.
- Bauman, Z., 2003, *Modernlik ve Müphemlik*, Ayrıntı Yayınları, İstanbul.
- Bauman, Z., 2011, *Bireyselleşmiş Toplum*, Ayrıntı Yayınları, İstanbul.
- Bauman, Z., 2014, *Küreselleşme*, (A. Yılmaz, Çev.) Ayrıntı Yayınları, İstanbul.
- Baumeister, R. F. ve Tice, D., 1990, Anxiety and social exclusion. *Journal of Social and Clinical Psychology*, 9, 165- 195.
- Baumeister, R. F., ve Leary, M. R., 1995, The need to belong: desire for interpersonal attachments as a fundamental human motivation. *Psychological Bulletin*, 117(3), 497-529
- Bayat, D., & Polat Olca, S., 2023, Covid 19 pandemisinin hemşirelerin psikolojik sağlık anksiyete ve depresyon düzeylerine

- etkisi, Sağlık Akademisyenleri Dergisi, 10(1), 146-154. <https://doi.org/10.52880/sagakaderg.1201781>
- Bimay, M., & Çetin, E., 2023, Entegrasyon sürecinde göçmen aile yapısında yaşanan değişimler: Batman'daki Suriyeliler örneği, Gümüşhane Üniversitesi Sosyal Bilimler Dergisi, 14(3), 1019-1035.
- Birau, F.R., Dănăciță, D.E. ve Spulbar, C.M., 2019, Social exclusion and labor market integration of people with disabilities. A case study for Romania. Sustainability, 11(18), 1-15.
- Blanchflower, D., & Oswald, A., 2004, Well-being over time in Britain and the USA, Journal of Public Economics, 88, 1359-1386.
- BM Kalkınma Programı, 1994, UNDP, ed. human development report, Oxford Univ. Press, New York.
- Bonanno, G.A. and Mancini, A.D., 2008, The human capacity to thrive in the face of potential trauma, Pediatrics 121(2): 369-375. DOI:10.1542/peds.2007-1648.
- Bowlby, J., 1969 Attachment and loss (No. 79). Random House.
- Bowlby, J., 1973, Attachment and loss. Vol. II: Anxiety and anger. New York: Basic.
- Bozdağ, F., 2020, Mülteci çocukların psikolojik sağlamlıkları ve kültürlenme stratejileri. Doktora tezi, Hacettepe Üniversitesi, Ankara.
- Bozkurt Erdem, S., 2019, Engellilerin Evlilikle İlgili Görüş ve Beklentileri (Sakarya Örneği), Doktora tezi, Sakarya Üniversitesi.
- Braddock, L. D. ve Parish, S.L., 2011, Sakatlığın kuramsal tarihi, Sakatlık çalışmaları, sosyal bilimlerden bakmak, içinde: Bezmez, D., Yardımcı, S., ve Şentürk, Y., (ed.), Koç Üniversitesi Yayınları, İstanbul, 101-186.
- Broderick, A., 2018, Equality of what? The capability approach and the right to education for persons with disabilities. Social Inclusion, 6(1), 29-39.
- Bucuka, Y. (2020). Engellilerde sosyal dışlanma ölçeğinin (esdö) geliştirilmesi: geçerlilik ve güvenilirlik çalışması. Turkish Studies-Social Sciences, 15(5), 2427-2443.

- Bucuka, Y., 2019., Engelliler, din ve sosyal dışlanma. Bingöl Üniversitesi Sosyal Bilimler Enstitüsü Dergisi (BUSBED), 9(18), 899-929.
- Burchardt, T., 2003., Being and becoming: Social exclusion and the onset of disability. Report prepared for the Joseph Rowntree Foundation. ESRC Center for Analysis of Social Exclusion London School of Economics, CASereport 21, November 2023, London, The ESRC Research Centre.
- Burcu, E., 2015a, Türkiye’de bir alan “engellilik sosyolojisi” ve gelişimi. Sosyoloji Konferansı, 319-342.
- Burcu, E., 2015b, Engellilik sosyolojisi, Anı Yayınları, Ankara
- Buss, A., ve Plomin, R., 1984, Temperament: Early developing personality traits. Lawrence Erlbaum.
- Büyüköztürk Ş, 2011, Sosyal bilimler için veri analizi el kitabı, Pegem Akademi, Ankara.
- Büyüköztürk, Ş., Çakmak, E.K., Akgün, Ö.E., Karadeniz, Ş., ve Demirel, F., 2011, Bilimsel araştırma yöntemleri (9. Baskı), Pegem Akademi, Ankara.
- Byrne, B. M., 2001, Structural equation modeling with AMOS. Lawrence Erlbaum Associates
- Campbell-Sills, L., Cohan, S. L., & Stein, M. B., 2006, Relationship of resilience to personality, coping, and psychiatric symptoms in young adults, Behaviour Research and Therapy, 44, 585–599.
- Can Aran, Ö.,Özge., 2015, Öz düzenleme ve çalışma becerileri arasındaki ilişki. Pegem Eğitim ve Öğretim Dergisi, 5(2), 207-220.
- Čekrljija, Đ., Rokvić, N. M., Shereena, N. M., Sern, K., & Vujaković, L., 2020, Preliminary psychometric properties of the Inferiority Complex Scale (COMPIN-10) in BosnianHerzegovinian, Serbian, Indian and Malaysian culture, XVI. Days of Applied Psychology, Niš, Serbia
- Çiğerli, Ö., Topsever, P., Alvur, T. M., & Görpelioglu, S., 2014, Engelli çocuğu olan anne-babaların tanı anından itibaren ebeveynlik deneyimleri: Farklılığı kabullenmek, Turkish Journal of Family Medicine and Primary Care, 8(3), 75-81.
- Ciminli, A., Yılmaz, A. T., & Kazdal, C., 2023, Ortopedik engelli bireylerde iyi oluş ve sosyal dışlanma arasındaki ilişkinin incelenmesi, Bayburt Eğitim Fakültesi Dergisi, 18(37), 241-257.

- Connor, K. M., & Davidson, J. R. T., 2003, Development of a new resilience scale: The Connor-Davidson Resilience Scale (CD-RISC), *Depression and Anxiety*, 18, 76–82.
- Coşkun, H., Güntay, A., Güleç, Y., Eviz, Ö., Çıvık, Ü., Küçükdemir, A. K., & Erkul, E., 2024, Williams Sendromu tanısı almış çocuğa sahip ebeveynlerin anksiyete düzeylerine ilişkin araştırma, *Toplum ve Sosyal Hizmet*, 35(1), 87-112.
- Cowen E.L., 1994, Enhancement of psychological wellness: Challenges and opportunities, *American Journal of Community Psychology*, 22, 149–179.
- Cozolino, L., 2020, İnsan ilişkilerinde nörobilimi (M. Benveniste, Trans.), Psikoterapi Enstitüsü Eğitim Yayınları, İstanbul.
- Crowne, D. P., & Marlowe, D., 1960, A new scale of social desirability independent of psychopathology, *Journal of Consulting Psychology*, 24(4), 349-354.
- Çağlar, S., 2012, Engellilerin erişebilirlik hakkı ve Türkiye’de erişebilirlikleri. *Ankara Üniversitesi Hukuk Fakültesi Dergisi*, 61(2), 541-598.
- Çakır, Ö., 2002, Sosyal dışlanma. *Dokuz Eylül Üniversitesi Sosyal Bilimler Enstitüsü Dergisi*, 4(3), 83-105
- Çalbayram, N., 2024, Engelli çocuk ve ailelerinin yaşam kalitesi, Farklı Boyutlarıyla Yaşam Kalitesi, İçinde: Uysal Şahin, Ö., Şahin, M., (ed.), 7. Bölüm, Holistence Yayıncılık, Çanakkale, 113-124.
- Çelen, A. İ., 2023, Engelliler-sosyal dışlanma ve ayrımcılık, Türkiye’de Engelliler ve Sosyal Politikalar. İçinde: Şen, M. (ed.). 3. Bölüm, Efe Akademi Yayınları, İstanbul, 115-150.
- Çondur, F., Yenipazarlı, A., & Cömertler, N., 2020, Engelli istihdamının Dünya’da ve Türkiye’deki görünümü. *Avrasya Sosyal ve Ekonomi Araştırmaları Dergisi*, 7(5), 347-362.
- Darıyemez, M., 2012, Sosyal dışlanma bağlamında engellilerin çalışma hayatından soyutlanması: Antalya örneği, Yüksek Lisans Tezi, Süleyman Demirel Üniversitesi, Sosyal Bilimler Enstitüsü.
- De Kock, J. H., Latham, H. A., Leslie, S. J., Grindle, M., Munoz, S. A., Ellis, L., ... & O’Malley, C. M. (2021). A rapid review of the im-

- part of COVID-19 on the mental health of healthcare workers: implications for supporting psychological well-being. *BMC public health*, 21, 1-18.
- Demirtaş, Z., 2019, Uluslararası antlaşmalar çerçevesinde engellilerin eğitim hakkı. *Türkiye İnsan Hakları ve Eşitlik Kurumu Akademik Dergisi*, (2), 39-59.
- Derin, S., &Şahin, E.S., 2024, Turkish version of the adlerian inferiority and superiority complex shortened scales: validity and reliability, *Psihologija*. <https://doi.org/10.2298/PSI220522006D>
- Di Tella, R., MacCulloch, R. J., & Oswald, A. J., 2001, American Economic Association. *The American Economic Review*, 91(1), 335-341.
- Diener, E., Sandvik, E., Seidlitz, L., & Diener, M., 1993, The relationship between income and subjective well-being: Relative or absolute? *Social Indicators Research*, 28, 195–223.
- Diker, N. P., & Karan, O., 2021, Suriyeli mültecilerin karşılaştıkları sosyal dışlanma ve geliştirdikleri direniş taktikleri: Ankara örneği, *Journal of Ankara Studies*, 9(2), 281-321.
- Diker, N. P., & Karan, O., 2021, Suriyeli mültecilerin karşılaştıkları sosyal dışlanma ve geliştirdikleri direniş taktikleri: Ankara örneği, *Journal of Ankara Studies*, 9(2).
- Doğan, İ., & Ünal, E., 2023, Ayrımcılık ve dışlanma ekseninde Türkiye işgücü piyasasında engelliler: niteliksel bir araştırma, *Sosyal Dışlanma Ekseninde Görmekten Kaçındıklarımız, İçinde: Ayas Şaşmaz (ed.), 13. Bölüm, Detay Yayıncılık, Ankara. 223-243.*
- Doğan, T., 2015, Kısa psikolojik sağlamlık ölçeği'nin Türkçe uyarlaması: Geçerlik ve güvenilirlik çalışması. *The Journal of Happiness & Well-Being*, 3(1), 93-102.
- Downey, G., & Feldman, S. I., 1996, Implications of rejection sensitivity for intimate relationships. *J Pers Soc Psychol*, 70, 1327-1343.
- Dölen, S., 2023, İnmeli bireylerin engellilik algılarının öz etkililik durumları üzerine etkilerinin incelenmesi, *Yüksek Lisans, İzmir Katip Çelebi Üniversitesi Sağlık Bilimleri Fakültesi.*

- Durmaz Y., 2020, Vakıf üniversitelerinde okuyan öğrencilerin kişilik özelliklerinin içgüdüsel satın alma davranışları üzerindeki etkisinin yapısal eşitlik modeli ile belirlenmesi, 70-71. Doktora Tezi, Üsküdar Üniversitesi, Sağlık Bilimleri Enstitüsü, İstanbul.
- Dursun, Y., 2021, Suça sürüklenen çocukların bağlanma stilleri ve aile aidiyetleri, Sosyal Politika ve Sosyal Hizmet Çalışmaları Dergisi, 2(1), 1-29. Retrieved from <https://dergipark.org.tr/en/pub/spshcd/issue/68077/1057622>
- Duyan, V., 2003, Sosyal hizmetin işlev ve rolleri, Toplum ve Sosyal Hizmet, 14(2), 1-22.
- El Keshky, M. E. S., Aseem, H., & Alzain, A., 2023, The relationship between self-cohesion and smartphone addiction: the mediating role of rejection sensitivity, *Frontiers in Public Health*, 11.
- Eliüşük Bülbül, A. ., & Poyraz, M., 2023, Coda (Sağır Ebeveyn Sahip Olan Bireyler) Bireylerde Bağlanma Stilleri ve Psikolojik Sağlık İlişkisinde: Özgeciliğin Aracı Rolü, *Turkish Studies-Educational Sciences*, 18(3).
- Emes, C., Longmuir, P., & Downs, P., 2002, An abilities-based approach to service delivery and professional preparation in adapted physical activity. *Adapted Physical Activity Quarterly*, 119, 403– 419.
- Engelli ve Yaşlı İstatistik Bülteni Ocak 2022, https://www.aile.gov.tr/media/98625/eyhgm_istatistik_bulteni_ocak_2022.pdf
- Ercan, F. Z., Kırhoğlu, M., & Kalaycı Kırhoğlu, H. İ., 2019, Engelli çocuğa sahip ailelerin bu durumu kabulleniş süreçleri ve bu duruma dair görüşleri, *Sosyal Politika Çalışmaları Dergisi*, 19(44), 597-628. <https://doi.org/10.21560/spcd.v19i49119.459666>
- Ercan, F.Z., 2022, Göçmen çocuklara yönelik akran zorbalığına okul sosyal hizmeti müdahalesi, Sosyal Hizmet Uygulamasında Vaka Sunumları: Teoriden Pratiğe Bir Köprü, İçinde: Afyonoğlu, M.F., ve Erükçü Akbaş, G., (ed.), Ankara: Nobel Yayıncılık. Sy. 293-316.
- Ercan, M., 2018, Engelliliğin iktidarla ilişkisi: Sosyolojik bir çözümleme, Yüksek Lisans Necmettin Erbakan Üniversitesi, Konya.
- Ercan, M., 2021, Engelli bireylerin kent vatandaşlığı deneyimleri eksenine bir çalışma. *OPUS International Journal of Society Researches*, 18(39), 98-125. <https://doi.org/10.26466/opus.833239>

- Eryavuz, A., 2006, Çocuklukta algılanan ebeveyn kabul veya reddinin yetişkinlik dönemi yakın ilişkileri üzerindeki etkileri, Doktora Tezi, Ege Üniversitesi, Sosyal Bilimler Enstitüsü. İzmir.
- Eseler, B., Sevinçli, B. G., & Nalbant, F., 2021, Sosyal bir sorun olarak kentsel yoksulluk ve sosyal dışlanma üzerine bir değerlendirme, *Avrasya Sosyal ve Ekonomi Araştırmaları Dergisi*, 8(3), 836-853.
- Feizi, A., Najmi, B., Salesi, A., Maryam, C., Hoveidafar, R., 2014, Parenting stress among mothers of children with different physical, mental and psychological problems, *Journal of Research in Medical Sciences*, 19(2), 145-152.
- Field, A., 2009, *Discovering statistics using SPSS*. (3. Edition). SAGE Publications Ltd.
- Finkelstein, V., 2004, Representing disability, *Disabling Barriers-Enabling Environments*, In: Swain, J., French, S., Barnes, C., ve Thomas, C., (ed.). Chapter 41, 2nd, Sage Publications, London, 13-21.
- Fornell C, Larcker DF., 1981, Evaluating structural equation models with unobservable variables and measurement error, *Journal of Marketing Research*, 18, 39-50
- Foucault, M., 2006, *Büyük Kapatılma*, Ayrıntı, İstanbul.
- Foucault, M., 2007, *İktidarın Gözü*. (I. Ergüden, Çev.) Ayrıntı, İstanbul.
- French, S., & Swain, J., 2004, Whose tragedy? Towards a personal non-tragedy view of disability, *Disabling Barriers-Enabling Environments*, In: Swain, J., French, S., Barnes, C., & Thomas, C., (ed.), Capter 2, (Second Edition), Sage Publications, London, 34-40
- Friborg, O., Hjemdal, O., Rosenvinge, J. H., & Martinussen, M., 2003, A new rating scale for adult resilience: what are the central protective resources behind healthy adjustment?, *International journal of methods in psychiatric research*, 12(2), 65-76.
- Galanaki, E., & Malafanti, A., 2023, Loneliness and Personality Pathology: Revisiting Kohut and Kernberg. *Psychology*, 14(7), 1123-1135.

- Gan, C., & Schuller, R., 2002, Family system outcome following acquired brain injury: Clinical and research perspectives, *Brain Injury*, 16, 311– 322.
- Gander M.J. & Gardiner H.W., 2001, Çocuk ve ergen gelişimi, İmge Kitabevi, Ankara, (Yayın Hazırlayan: Prof. Dr. Bekir Onur).
- Garbarino, J., 1995, The American war zone: What children can tell us about living with violence, *Developmental and Behavioral Pediatrics*, 16, 431–434.
- Garmez N., 1993, Children in poverty: resilience despite risk, *Psychiatry*, 56, 127–36.
- Genç Y., & Çat G., 2013, Engellilerin istihdamı ve sosyal içermeye ilişkisi. *Akademik İncelemeler Dergisi*, 8(1), 363-394.
- George, D., & Mallery, P., 2019, IBM SPSS statistics 26 step by step: A simple guide and reference. Routledge.
- Gera, M. ve Kaur, J., 2015, Study of resilience and parenting styles of adolescents. *International Journal of Multidisciplinary Approach and Studies*, 2(1), 168-177.
- Ghasemi, A., & Zahediasl, S., 2012, Normality tests for statistical analysis: a guide for non-statisticians. *International journal of endocrinology and metabolism*, 10(2), 486.
- Gizir, C. A., 2007, Psikolojik sağlamlık, risk faktörleri ve koruyucu faktörler üzerine bir derleme çalışması. *Türk Psikolojik Danışma ve Rehberlik Dergisi*, (3),113-128.
- GLAD, 2000, Reclaiming the social model of disability conference, London, February.
- Gleason, D. K., 2005, The Self Cohesion Scale: A measure of the Kohutian concept of self cohesion. Thesis (PhD), The University of Tennessee.
- Goble, C., 2004, Dependence, independence and normality, *Disabling Barriers-Enabling Environments*, In: Swain, J., French, S., Barnes, C., ve Thomas, C., (ed.). Chapter 6, 2nd, Sage Publications, London, 41-47.
- Gökcan K., 2011, Özürlü çocuğa sahip ailelerin beklentileri, 20.04.2024 tarihinde, https://www.sosyalhizmetuzmani.org/ozurluaileleri.htm#google_vignette adresinden indirildi.

- Gökmen, N., 2017, Engellilere yönelik kaynaştırma eğitiminin sosyal dışlanma bakımından incelenmesi , Yüksek Lisans Tezi, Yıldız Teknik Üniversitesi, Sosyal Bilimler Enstitüsü.
- Görmüş, R., Çelik, R., Şanlı, S., Şanlı, H. A., Alas, H., Tanrıku, V., ... & Yeşil, S. P., 2023, Sosyal ağlar çerçevesinde aile, yoksulluk, sosyal destek ve sosyal dışlanma ilişkisi, International Journal of Social and Humanities Sciences Research (JSHSR), 10(102), 3685-3695.
- Graber, R., Pichon, F., & Carabine, E., 2015, Psychological resilience. London: Overseas Development Institute, 3-27.
- Güloğlu, B., & Kararımak, Ö., 2010, Üniversite öğrencilerinde yalnızlığın yordayıcısı olarak benlik saygısı ve psikolojik sağlık, Ege Eğitim Dergisi, 11(2), 73-881.
- Güneş, F., 2012, Aile, Evlilik, Akrabalık ve Hane. Aile Sosyolojisi. Eskişehir: T.C. Anadolu Üniversitesi Yayını No: 2306, Açıköğretim Fakültesi Yayını No: 1303.
- Hair, J., Anderson, R. E., Tatham, R. L., & Black, W. C., 1998, Multivariate data analysis 5nd Prentice-Hall, Upper Saddle River.4
- Halis, M., & Demirel, Y., 2016, Sosyal desteğin örgütsel soyutlama (dışlanma) üzerine etkisi, Kastamonu Üniversitesi İktisadi ve İdari Bilimler Fakültesi Dergisi, 11(1), 318-335.
- Hambleton, R. K. ve Patsula, L., 1999, Increasing the validity of adapted tests: Myths to be avoided an guidelines for improving test adaptation practices 1, 2 <http://www.testpublishers.org.journal.html>
- Haring, M., Stock, W., & Okun, M., 1984, A research synthesis of gender and social class as correlates of subjective wellbeing, Human Relations, 37, 645-657.
- Harter, S., 1999, The construction of the self: a developmental perspective, Guilford, New York
- Hatipoğlu Aydın, D., (2021). Sosyal dışlanma, sosyal içerme ve vatandaşlığın dönüşümü. Türkiye Barolar Birliği Dergisi, 2021(156), 341-374.

- Hisli Şahin, N. H., Basım, H., & Çetin, F., 2009, Kişilerarası çatışma çözme yaklaşımlarında kendilik algısı ve kontrol odağı. *Türk Psikiyatri Dergisi*, 153-163.
- Homme, G. A., & Shults, F. L., 2020, The shaping of the self: Patterns and pathways in Bowlby, Kohut, and Bowen, *Australian and New Zealand Journal of Family Therapy*, 41(4), 367-380.
- Horney, K., 1939, *New Ways in Psychoanalysis*, W.H. Norton & Company, New York.
- Hoşoğlu, R., Kodaz, A. F., Bingöl, T. Y., & Batık, M. V., 2018, Öğretmen adaylarında psikolojik sağlamlık. *OPUS International Journal of Society Researches*, 8(14), 217-239.
- Hu, L. T. & Bentler, P. M., 1999, Cutoff criteria for fit indexes in covariance structure analysis: conventional criteria versus new alternatives, *Structural Equation Modeling*, 6(1), 1-55. <https://doi.org/10.1080/10705519909540118>
- Ife, J., 2001, Local and global practice: Relocating social work as a human rights profession in the new global order. *European Journal of Social Work*, 4(1), 5-15.
- Islam, G., 2015, Social identity theory, *Journal of personality and Social Psychology*, 67(1), 741-763.
- Işık, Y. & Çelik, E., 2020, Ergenlerde psikolojik sağlamlığın sosyal dışlanma, sosyal kaygı, cinsiyet ve sınıf düzeyi açısından incelenmesi. *OPUS International Journal of Society Researches*, 16(27),174-209 . DOI: 10.26466/opus.642037
- Izard, C. E., Woodburn, E. M., Finlon, K. J., Krauthamer-Ewing, E. S., Grossman, S. R., & Seidenfeld, A., 2011, Emotion knowledge, emotion utilization, and emotion regulation, *Emotion Review*, 3(1), 44-52.
- Izard, C., Stark, K., Trentacosta, C., & Schultz, D., 2008, Beyond emotion regulation: Emotion utilization and adaptive functioning, *Child development perspectives*, 2(3), 156-163.
- İlhan, L. 2008, Eğitilebilir zihinsel engelli çocuklarda beden eğitimi ve sporun sosyalleşme düzeylerine etkisi. *Kastamonu eğitim dergisi*, 16(1), 315-324.

- Jöreskog, K. G., & Sörbom, D., 1993, Lisrel 8: structural equation modeling with the simplis command language. Lawrence Erlbaum Associates, Inc.
- Kaçan Softa, H., 2013, Engelli çocuğa sahip ebeveynlerin depresyon düzeylerinin incelenmesi, Kastamonu Eğitim Dergisi, 21(2), 589-600.
- Kahraman Güloğlu, F., 2021, Tarihi süreçte dünyada ve Türkiye’de engelliliğin değişimi ve gelişimi, Değişen Dünyada Sosyal Politika, İçinde: Güloğlu, T. ve Kala, E.S. (ed.), Ekin Yayınevi, Bursa, 187-212.
- Kahraman Güloğlu, F., 2022, Engellilik hakkında kavramsal karmaşanın nedenleri ve Türkiye’deki durum, Toplum ve Sosyal Hizmet, 33(1), 291-315.
- Kaiser, H.F., 1974, An index of factorial simplicity, Psychometrika, 39(1), 31-36.
- Kanyılmaz Polat, E., 2020, Engelli bireylerin çalışma yaşamında karşılaştıkları sorunlara yönelik nitel bir araştırma: Çanakkale örneği. İstanbul Ticaret Üniversitesi Sosyal Bilimler Dergisi, 19(39), 869-897.
- Karaca, Z. E., & Nam, D., 2021, Kronik bir sosyal sorun: engellilere yönelik ayrımcılık. Bilgi Sosyal Bilimler Dergisi, 23(1), 167-194.
- Karacan Şimşek, Ç., Demir, Ö., & Şahin Yılmaz, N., 2023, Engelli Çocuklara Sahip Olan Ailelerdeki Kaygı Düzeyi: Derleme, Sağlık ve Spor Bilimleri Dergisi, 6(3), 85-94.
- Karagöz, Y., 2016, SPSS 23 ve AMOS 23 uygulamalı istatistiksel analizler, Nobel Akademi Yayınları, Ankara
- Kararımak, Ö., 2007, Investigation of personal qualities contributing to psychological resilience among earthquake survivors: A model testing study. Doktora Tezi, Orta Doğu Teknik Üniversitesi, Ankara.
- Karova, Z. Y., 2020, Sağlıklı bireylerde kendilik ve duygudurum ilişkisi, Yüksek Lisans Tezi, Üsküdar Üniversitesi, İstanbul.
- Kayhan, N., 2023, Engelli çocuğa sahip ebeveynlerin yaşam doyum düzeyleri ile aile işlevleri arasındaki ilişkinin incelenmesi, Yüksek Lisans Tezi, İstanbul Gelişim Üniversitesi Lisansüstü Eğitim Enstitüsü.

- Kazmi, S.F., Perveen, S., Karamat, S., Mehboob Khan, A., 2014, Depression and Quality of Life of Parents of Disabled Children, *Annals of Pakistan Institute of Medical Sciences*, 10, 125-127.
- Kernberg, O. F., 1975, *Borderline conditions and pathological narcissism*. Aronson, New York.
- Kernberg, O. F., 1985, *Sınır durumlar ve patolojik narsisizm*. (M. Atakay, Çev.) Metis Yayıncılık, Ankara.
- Kernberg, O.F. 2012. *Kernberg Günleri 2*.(çev. Menekşe Arık), Psikoterapi Enstitüsü Yayınları, İzmit.
- Kınalı, G., 2022, *Topluma katılım açısından engelli hakları, Engellilik Araştırmaları, içinden: Aydın, A.R., ve Keskin İ. (ed.), 2. Bölüm, İstanbul Üniversitesi Yayınları, İstanbul, 19-50.*
- Kızılçelik, S., 1994, *Sosyoloji Teorileri*, Emre Yayınları, Konya.
- Kiecolt-Glaser JK, Dura JR, Speicher CE, Trask OJ, Glaser R., 1991, Spousal caregivers of dementia victims: longitudinal changes in immunity and health, *Psychosom Med*, 53, 345–62.
- Kim, K. M., Kim, D. K., Shin, Y. R., & Yoo, D. C., 2016, Social exclusion of people with disabilities in Korea. *Social Indicators Research*, 129, 761-773.
- King, V., & Boyd, L. M., 2016, Factors associated with perceptions of family belonging among adolescents. *Journal of Marriage and Family*, 78(4), 1114-1130.
- King, V., Boyd, L. M., & Pragg, B, 2018, Parent–adolescent closeness, family belonging, and adolescent well-being across family structures. *Journal of family issues*, 39(7), 2007-2036.
- Kline, R. B., 2010, *Principles and practice of structural equation modeling*. (3. Edition), The Guilford Press.
- Koçhan, A. (2019). *Engelli çocuğa sahip ebeveynlerin stres düzeyi, stresle başa çıkma tarzları, hastalık yükü algıları ve bilgece farkındalık düzeyleri arasındaki ilişkinin incelenmesi* Yükes Lisans Tezi, Başkent Üniversitesi, İstanbul.
- Kohut, H., & Wolf, E. S., 1978, The disorders of the self and their treatment: An outline. *International journal of Psychoanalysis*, 59(4), 413-425.
- Kohut, H., 1971, *The analysis of the self*, International University Press, New York.

- Kohut, H., 1977, *The restoration of the self*, International Universities Press, New York.
- Kohut, H., 1984, *How does analysis cure?*, The University of Chicago Press, USA.
- Kohut, H., 1998, *Kendiliğin çözümlenmesi*. (Çev., Cem Atbaşoğlu, Banu Büyükkal ve Cüneyt İşcan), Metis, İstanbul.
- Koray, M., 2005, *Sosyal Politika*, 2. Baskı, İmge Kitabevi, İmge Kitabevi Yayınları, Ankara.
- Köten, E., & Erdoğan, B., 2014, *Engelli gençler, sosyal dışlanma ve internet*. İstanbul Gelişim Üniversitesi Yayınları, İstanbul.
- Kul Parlak, N., 2023, *Engelliler ve eğitim, Türkiye’de Engelliler ve Sosyal Politikalar*. İçinde: Şen, M. (ed.), 4. Bölüm, Efe Akademi Yayınları, İstanbul, 49-76.
- Küçük Dogaroğlu, T. ve Bapoğlu Dümenci, S., 2015, *Sınıflarda kaynaştırma öğrencisi bulunan okul öncesi öğretmenlerin kaynaştırma eğitimi ve erken müdahale hakkındaki görüşlerinin incelenmesi*, Hacettepe Üniversitesi Sağlık Bilimleri Fakültesi Dergisi, 1(2), 460-474.
- Labrague, L. J., 2021, *Psychological resilience, coping behaviours and social support among health care workers during the COVID-19 pandemic: A systematic review of quantitative studies*, Journal of nursing management, 29(7), 1893-1905.
- Lansford, J. E., Patrick, S. M., Kristopher, I. S., Dodge, K. A., Bates, J. E. ve Pettit, G. S., 2006, *Developmental trajectories of externalizing behaviors: Factors underlying resilience in physically abused children*. Development and Psychopathology, 18, 35-55.
- Lawes, M., Hetschko, C., Schöb, R., Stephan, G., & Eid, M., 2024, *Examining interindividual differences in unemployment-related changes in subjective well-being: The role of psychological well-being and re-employment expectations*, European Journal of Personality, 0(0), 1-22, 08902070241231315.
- Lopez, F. G., Siffert, K. J., Thorne, B., Schoenecker, S., Castleberry, E., & Chaliman, R., 2013, *Probing the relationship between selfobject needs and adult attachment orientations*, Psychoanalytic Psychology, 30(2), 247.

- Lowinger, R. J., Cher, D., Matusow, N., & Young, K. A., 2023, The Treatment of Adult Patients with an Inner Critic-Self-Psychological, Integrative Relational, and Modern Psychoanalytic Approaches. *Psychoanalytic Social Work*, 30(2), 110-131.
- Luthar, S. S., & Cicchetti, D., 2000, The construct of resilience: Implications for interventions and social policies, *Development and Psychopathology*, 12, 857-885.
- Lynch, M., & Cicchetti D., 1998, An ecological-transactional analysis of children and contexts: The longitudinal interplay among child maltreatment, community violence, and children's symptomatology, *Development and Psychopathology*, 10, 235-257.
- Macdonald, S. J., Deacon, L., Nixon, J., Akintola, A., Gillingham, A., Kent, J., ... & Highmore, L., 2018, 'The invisible enemy': disability, loneliness and isolation. *Disability & Society*, 33(7), 1138-1159.
- Malin, B.D., 2011, Kohut and Lacan: mirror opposites. *Psychoanalytic Inquiry*, 31(1), 58-74.
- Marks, D., 2014, *Disability: Controversial debates and psychosocial perspectives*, Routledge, New York.
- Marsh, H. W., Balla, J. R., & McDonald, R. P., 1988, Goodness-of-fit indexes in confirmatory factor analysis: The effect of sample size, *Psychological Bulletin*, 103(3), 391-410. <https://doi.org/10.1037/0033-2909.103.3.391>
- Marshall, G., 2009, *Sosyoloji Sözlüğü*, (O. Akinhay, & D. Kömürücü, Çev.), *Bilim ve Sanat Yayınevi*, Ankara.
- Maslow, A., 1968, Some educational implications of the humanistic psychologies, *Harvard educational review*, 38(4), 685-696.
- Masten, A.S. and Wright, M.O.D., 2010, Resilience over the lifespan: developmental perspectives on resistance, recovery, and transformation, in: J. W. Reich, A. J. Zautra, and J. S. Hall (ed.), *Handbook of Adult Resilience*, Guilford Press, New York, 213-237.
- Masterson, J. F., 2013, *The real self: A developmental, self and object relations approach*. Routledge.

- Masterson, J.F., & Lieberman, A.R., 2017, Terapistler için kişilik bozuklukları rehberi, Psikoterapi Enstitüsü Yayınları, İstanbul.
- Masterson, J.F., 2012, Kendiliğin doğuşu, Psikoterapi Enstitüsü, İstanbul.
- Mavili, A., Kesen, N.F., & Daşbaşı, S., 2014), Aile Aidiyeti Ölçeği: Bir Ölçek Geliştirme Çalışması. Sosyal Politika Çalışmaları Dergisi, (33). <https://doi.org/10.21560/spcd.19507>
- MEB, TC. Milli Eğitim Bakanlığı Talim Terbiye Kurulu Başkanlığı, 2020, Ankara, <https://mufredat.meb.gov.tr/Programlar.aspx>, (Ziyaret tarihi: 3.04.2024).
- Meral, B.F., 2022, Engelli hakları hareketi'nin hukuki kazanımları, Engellilik Araştırmaları, içinden: Aydın, A.R., ve Keskin İ. (ed.), 1. Bölüm, İstanbul Üniversitesi Yayınları, İstanbul, 1-17.
- Meşe, İ., 2014, Engelliliği Açıklayan Sosyal Model Nedir?, Sosyal Politika Çalışmaları Dergisi, 79-93.
- Munoz Arce, G., & Pantazis, C., 2019, Social exclusion, neoliberalism and resistance: The role of social workers in implementing social policies in Chile. *Critical Social Policy*, 39(1), 127-146.
- Muñoz Arce, G., & Pantazis, C., 2019, Social exclusion, neoliberalism and resistance: The role of social workers in implementing social policies in Chile. *Critical Social Policy*, 39(1), 127-146.
- Nabors, N., Seacat, J., & Rosenthal, M., 2002, Predictors of caregiver burden following traumatic brain injury, *Brain Injury*, 16, 1039-1050.
- Neuman, W. L., 2010, Toplumsal Araştırma Yöntemleri, (S. Özge, Çev.), Yayın Odası, İstanbul.
- Newman, R., 2005, APA's resilience initiative, *Professional Psychology: Research and Practice*, 36, 227-229.
- Nicholson, L., & Cooper, S. A., 2013, Social exclusion and people with intellectual disabilities: a rural-urban comparison. *Journal of Intellectual Disability Research*, 57(4), 333-346.
- Normandin, L., Weiner, A., & Ensink, K., 2023, An integrated developmental approach to personality disorders in adolescence: expanding Kernberg's object relations theory. *American Journal of Psychotherapy*, 76(1), 9-14.

- Olfson M, Lewis-Fernandez R, Weissman MM, Feder A, Gameraoff MJ, Pilowsky D, Fuentes M., 2002, Psychotic symptoms in an urban general medicine practice. *Am J Psychiatry* 159:1412-1419
- Oliver, M., 2004, If I had a hammer: the social model in action, *Disabling Barriers-Enabling Environments* , In: Swain, J., French, S., Barnes, C., ve Thomas, C., (ed.). Chapter 1, 2nd, Sage Publications, London,17-53.
- Öksüz, A. T., 2022, İşitme engeline sahip bireylerde sosyal dışlanma olgusu, Yüksek Lisans Tezi, Kapadokya Üniversitesi, Nevşehir.
- Öz, F & Bahadır Yılmaz, E., 2009, Ruh sağlığının korunmasında önemli bir kavram: Psikolojik sağlamlık. *Hacettepe Üniversitesi Hemşirelik Fakültesi Dergisi*, 16(3), 82-89.
- Özçatal, E. Ö., & Aşkın, U., 2022, Görme Engelli İşgücü Açısından Çalışmanın Anlamı ve İşlevleri: Nitel Bir Araştırma. *Çankırı Karatekin University Journal of the Faculty of Economics & Administrative Sciences*, 12(3), 75-105.
- Özdemir, L., Çıfci, H., & Sayan, Ö., 2022, Tarihsel süreçte özel eğitim uygulamaları, kurumları ve görevli personellerin incelenmesi. *Atlas Sosyal Bilimler Dergisi*, 1(9).
- Özil, H., 2023, Farklılığı Bedenselleştirmek: Sakatlık Deneyimleri Üzerine Fenomenolojik Bir Araştırma. *Selçuk Üniversitesi Edebiyat Fakültesi Dergisi* (50), 171-194. <https://doi.org/10.21497/sefad.1407735>
- Özkan, Y., & Kılıç, E., 2013, Ailenin psiko-sosyal destek ihtiyacını karşılamada yeni bir model önerisi: Aile sağlığı merkezlerinde aile psiko-sosyal destek birimi, *Sosyal Politika Çalışmaları Dergisi*, 7(30), 25-44.
- Özmen, S., & Ocakdan, U. B., 2022, Covid-19 pandemisinde hemşirelerin ölüm kaygısı düzeyinin psikolojik sağlamlığa etkisinin incelenmesi. *Süleyman Demirel Üniversitesi Vizyoner Dergisi*, 13(36), 1224-1236.
- Özmete, E., & Gök, F. A., 2015, Sürdürülebilir kalkınma için sosyal inovasyon ve sosyal hizmet ilişkisinin değerlendirilmesi. *Toplum ve Sosyal Hizmet*, 26(2), 127-143.
- Özoğul, R., 2020, Öğretmenlerde aile aidiyeti ile depresyon, anksiyete ve stres ilişkisi, Yüksek Lisans tezi, İstanbul Sabahattin Zaim Üniversitesi, İstanbul

- Öztosun, A., 2018, Ergenlerde algılanan sosyal destek ve sosyal dışlanma deneyimlerinin internet bağımlılığını yordayıcılığı, Yüksek Lisans Tezi, Sabahattin Zaim Üniversitesi, İstanbul.
- Parke, R. D., 2004, Development in the family. *Annu. Rev. Psychol.*, 55, 365-399.
- Parodi, G., & Sciulli, D., 2011, Introduction and overview, Social exclusion: Short and long term causes and consequences, in: Parodi, R.D., Sciulli, D., (ed.), Springer Science & Business Media, 1-16.
- Parsons, Talcott., 1951, *The Social System*, Free Press of Glencoe, New York.
- Patel, A. D., Arya, A., Agarwal, V., Gupta, P. K., & Agarwal, M., 2022, Burden of care and quality of life in caregivers of children and adolescents with autism spectrum disorder, *Asian journal of psychiatry*, 70, 103030.
- Paulhus, D. L., 1991, Measurement and control of response bias, Measures of social psychological attitudes, In J. P. Robinson, P. R. Shaver, & L. S. Wrightsman (Ed.), Vol. 1. Measures of personality and social psychological attitudes, Academic Press, 17-59. [Crossref]
- Perlesz A, Kinsella G, Crowe S., 1999, Impact of traumatic brain injury on the family: a critical review, *Rehabil Psychol*, 44, 6–35.
- Phillips, D. L., & Clancy, K. J., 1972, Some effects of "Social Desirability" in survey studies. *American Journal of Sociology*, 77(5), 921–940. <https://doi.org/10.1086/225231>
- Pilowsky, D. J., Zybert, P. A. ve Vlahov, D., 2004, Resilient children of injection drug users, *Journal of the American Academy of Child and Adolescent Psychiatry*, 43(11), 1372-1379.
- Pintrich, P. R., 1995, Understanding self-regulated learning. *New Directions For Teaching And Learning*, 1995(63), 3-12.
- Pirvu, C. C., 2021, Poverty and social exclusion. *Revista Economă Contemporană*, 6(1), 97-105.
- Polat Subaşı, K., 2023, Engelliler ve Erişilebilirlik, *Türkiye’de Engelliler ve Sosyal Politikalar. İçinde: Şen, M. (ed.). 2. Bölüm*, Efe Akademi Yayınları, İstanbul, 49-76

- Polat, Ç. S., 2011, Engelli bireylere ilişkin kültürel tanımlamaların başka dilde aşk filmi üzerinden incelenmesi, Doktora Tezi, Hacettepe Üniversitesi, Ankara.
- Ramezanzpour, A., Kouroshnia, M., Mehryar, A., & Javidi, H., 2019, The Relationship between Dimensions of Family Communication Patterns and Sense of Belonging in School with Academic Resilience with the Mediation of Self-regulation. *Psychological Methods and Models*, 10(37), 225-246.
- Reamer, F. G., 2018, Sosyal hizmet etiği ve değerleri (Çev. Ed.: Hakan Acar). Nika Yayınevi, Ankara.
- Reynolds, W. M., 1982, Development of reliable and valid short forms of the Marlowe-Crowne Social Desirability Scale, *Journal of Clinical Psychology*, 38(1), 119-125.
- Richardson, G. E., 2002, The metatheory of resilience and resiliency, *Journal of Clinical Psychology*, 58, 307-321.
- Riley, J.R., Masten, A.S., 2005, Resilience in context, Resilience in children, families, and communities: Linking context to practice and policy. In: Peters, R. D., Leadbeater, B. J. R., & McMahon, R. J., (ed.), Kluwer Academic/Plenum Publishers, New York.
- Robinson, S., Hill, M., Fisher, K. R., & Graham, A., 2020, Belonging and exclusion in the lives of young people with intellectual disability in small town communities, *Journal of Intellectual Disabilities*, 24(1), 50-68.
- Rodgers, M., Strode, A., Norell, D., Short, R., Dyck, D., & Becker, B., 2007, Adapting multiple-family group treatment for brain and spinal cord injury intervention development and preliminary outcomes, *American Journal of Physical Medicine and Rehabilitation*, 86, 482-492.
- Rotenberg, K. J., Fox, C., Green, S., Ruderman, L., Slater, K., Stevens, K. ve ark., 2005, Construction and validation of a children's interpersonal trust belief scale, *British Journal of Developmental Psychology*, 23, 271-292.
- Rotenberg, K. J., McDougall, P., Boulton, M. J., Vaillancourt, T., Fox, C. ve Hymel, S., 2004, Cross-sectional and longitudinal relations among peer-reported trustworthiness, social relationships, and psychological adjustment in children and early adolescents

- from the United Kingdom and Canada. *Journal of Experimental Child Psychology*, 88, 46-67.
- Rothbart, M. K., 1981, Measurement of temperament in infancy. *Child development*, 569-578.
- Ruggeri M, Bonizzato P, Fontecedro L, Leese M, Slade M, Tansella M., 2004, Demographic, clinical, social and service variables associated with higher needs for care in community psychiatric service patients, The South Verona Outcome Project 8. *Soc Psychiatry Psychiatr Epidemiol*, 39:60-68.
- Runswick-Cole, K., & Goodley, D., 2013, Resilience: A disability studies and community psychology approach. *Social And Personality Psychology Compass*, 7(2), 67-78.
- Rutter M., 1990, Psychosocial resilience and protective mechanisms, In: Rolf, J.E., Masten, A.S., (ed.), *Chapter 9, Risk and Protective Factors in the Development of Psychopathology*, Cambridge University Press, New York, pp. 181-214.
- Rutter M., 1999, Resilience concepts and findings: implications for family therapy. *J Fam Ther.* (2), 119 -144.
- Ryff, C. D., 1989, Happiness is everything, or is it? Explorations on the meaning of psychological well-being, *Journal of Personality and Social Psychology*, 57(6), 1069-1081. <https://doi.org/10.1037/0022-3514.57.6.1069>
- Salceanu, C., & Luminita, S. M., 2020, Anxiety and depression in parents of disabled children, *Technium Soc. Sci. J.*, 3, 141.
- Sameroff, A. J., 1998, Environmental risk factors in infancy. *Pediatrics*, 102(5), 1287-1292.
- Sameroff, A.J., ve Seifer, R., 1990, Early contributors to developmental risk, In: J. E. Roff, A.S. Masten, D. Cicchetti, K. Nuechterlein, ve S. Weintraub (Eds.). *Risk and protective factors in the development of psychopathology* (pp. 52- 66). New York: Cambridge University Press.
- Sapey, B., 2001, Disability and social exclusion in the information society, *Disabling Barriers-Enabling Environments* , In: Swain, J., French, S., Barnes, C., ve Thomas, C., (ed.). Chapter 41, 2nd, Sage Publications, London, 273-278.

- Sarı, A., & Zabur, S., 2021, Bimarhaneler hakkında alan yazın çalışması, *Uluslararası Sağlık Yönetimi ve Stratejileri Araştırma Dergisi*, 7(3), 585-599.
- Sarı, A., 2022, 31 Temmuz, Engellilerin sağlık hizmetlerinden yararlanma hakları. <https://www.engelsizkariyer>, (21.03.2024).
- Saudino, K. J., & Wang, M., 2012, Quantitative and molecular genetic studies of temperament. *Handbook of Temperament*, In: M. Zentner & R. L. Shiner (ed.), Guilford, New York, 315-346.
- Schermelleh-Engel, K. and Moosbrugger, H., 2003, Evaluating the fit of structural equation models: Test of significance and descriptive goodness-of-fit measures, *Methods of Psychological Research Online*, 8(2), 23-74.
- Schoon, I., Parsons, S. ve Sacker, A., 2004, Socioeconomic adversity, educational resilience, and subsequent levels of adult adaptation. *Journal of Adolescent Research*, 19(4), 383-404
- Seligman, M. E. P., & Csikszentmihalyi, M., 2000, Positive psychology: An introduction, *American Psychologist*, 55, 5-14.
- Seltzer, M.M., Greenberg, J.S., Floyd, F.J., Pettee, Y., Hong, J., 2001, Life course impacts of parenting a child with a disability, *American Journal of Mental Retardation*, 106(3), 265-286.
- Selvi, K., 2018, Narsisistik kişilik bozukluğunun Adler'in aşağılık ve üstünlük kompleksleri açısından analizi: Bir olgu çalışması, *Ayna Klinik Psikoloji Dergisi*, 5(1), 1-20.
- Sen, A., 2010, *Kimlik ve şiddet*, (A. Kardam, Çev.), Optimist, İstanbul.
- Shakespeare, T., 2014, *Disability Rights and Wrongs Revisited*. *Disability & Society*. Cilt 29. <https://doi.org/10.1080/09687599.2013.864874>
- Shakespeare, T., 2018, *Disability: The Basics*, Routledge, London and New York.
- Shavelson RJ, Hubner JJ, Stanton GC ve ark., 1976, Self-concept: validation of construct interpretations. *Rev Educational Res*, 46(3): 407- 441.
- Shaw, D. M., & Disney, L., 2013, Expanding access, knowledge, and participation for learning disabled young adults with low li-

- teracy, *Journal of Research and Practice for Adult Literacy, Secondary, and Basic Education*, 1(3), 148–160.
- Sheppard, M., 2006, *Social work and social exclusion: The idea of practice*. Routledge.
- Silver, Hilary, 1995, *Reconceptualizing social disadvantage: Three paradigms of Social Exclusion, Social Exclusion: Rhetoric, Reality, Responses*, International Institute for Labour Studies, Geneva, In Gerry Rodgers vd, (ed.) s. 57-80.
- Sjastad, H., Zhang, M., Masvie, A. E., & Baumeister, R., 2021, *Social exclusion reduces happiness by creating expectations of future rejection*, *Self and Identity*, 20(1), 116-125.
- Sloane, P. J., & Jones, M. K., 2012, *Disability and social exclusion, Social exclusion*, In: Parodi, G., Sciull, D., (ed.), *Physica-Verlag A Springer Company*, London, New York, 127-148.
- Smith, B. W., Dalen, J., Wiggins, K., Tooley, E., Christopher, P., & Jennifer Bernard, J., 2008, *The brief resilience scale: Assessing the ability to bounce back*, *International Journal of Behavioral Medicine*, 15, 194–200.
- Snyder, C. R., Lehman, K. A., Kluck, B., & Monsson, Y., 2006, *Hope for rehabilitation and vice versa*. *Rehabilitation Psychology*, 51, 89 –112.
- Solak, Ç., & Teközel, M., 2019, *Sosyal dışlanma olgusu üzerine genel bir inceleme*, *Manisa Celal Bayar Üniversitesi Sosyal Bilimler Dergisi*, 17(4), 293-315.
- Sözer, A., 2019, *Göç, toplumsal uyum ve aidiyet* . *Bayburt Eğitim Fakültesi Dergisi*, 14 (28) , 418-431 . DOI: 10.35675/befdergi.643948
- Steele, C. M., 1988, *The psychology of affirmation: Sustaining the integrity of the self*. *Advances in experimental social psychology*, In : Berkowitz, L., (ed.), San Diego, CA: Academic Press. San Diego, (21), 261-302.
- Stone, K. J., Poquiz, J. L., Fite, P. J., & Pederson, C. A., 2023, *Family belonging and internalizing symptoms among youth involved with the juvenile justice system*, *Youth Justice*, 23(1), 117-132.

- Sudrajat, A., 2016, Avrupa birliđi hukukunda engellilik ve ayrımcılık yasađı, Yüksek Lisans Tezi, Dokuz Eylül Üniversitesi, İzmir.
- Sukan Karaçađıl, B., & Köksal, E., 2023, Fiziksel engellilik vücut bileşimini saptamada engel mi?. İstanbul Gelişim Üniversitesi Sağlık Bilimleri Dergisi, (19), 314-326.
- Swain, J., French, S., Barnes, C., & Thomas, C., 2004, Introduction, Disabling Barriers-Enabling Environments , In: Swain, J., French, S., Barnes, C., ve Thomas, C., (ed.), Sage Publications, London, 1-4.
- Şahin, T., 2009, Sosyal dışlanma ve yoksulluk ilişkisi, Yardım ve Dayanışma Dergisi, 71-81.
- Şeker, H ve Gençdođan, B., 2014, Psikolojide ve eğitimde ölçme aracı geliştirme. Nobel Yayınevi. 2. Basım. Ankara.
- Şen, M., 2023, Engellilik ve yoksulluk döngüsü bağlamında engellilere yönelik sosyal yardımlar. Türkiye’de Engelliler ve Sosyal Politikalar. İçinde: Şen, M. (ed.), 8. Bölüm, Efe Akademi Yayınları, İstanbul, 219-247.
- Şişman, Y., 2011, Türkiye’de özürllülere yönelik yasal düzenlemeler, Sosyal Siyaset Konferansları Dergisi, 60, 169-221
- Tajfel, H., 1978, The achievement of inter-group differentiation, Differentiation between social groups, In: H. Tajfel (ed.), Academic Press, London, 77-100.
- Tarvainen, M., 2021, Loneliness in life stories by people with disabilities, Disability & Society, 36(6), 864-882.
- Teater, B., 2019, An introduction to applying social work theories and methods 3e. McGraw-Hill Education (UK).
- Tekin, H., & Koçyiđit, S., 2020, Öz düzenleme becerilerinin ilkokula hazır bulunuşluk üzerindeki etkisi. Kastamonu Eğitim Dergisi, 28(5), 1932-1945.
- Teles, N., 2019, The lack of social belonging: Reflections on violence against children in Mozambique. Aggression And Violent Behavior, 46, 197-200.
- Terkeş, N. , İlter, S. & Uçan Yamaç, S., 2022, COVID-19 tanısı almış hastaların taburculuk sonrası yaşadıkları sağlık sorunları ve psikolojik sağlamlık düzeyleri, Kırşehir Ahi Evran Üniversitesi

- Sağlık Bilimleri Dergisi,6(2), 122-129. Retrieved from <https://dergipark.org.tr/en/pub/ahievransaglik/issue/72248/1104466>
- Thomas, C., 2004, Disability and impairment, Disabling barriers-enabling environments , In: Swain, J., French, S., Barnes, C., ve Thomas, C., (ed.). Chapter 3, 2nd, Sage Publications, London, 21-27.
- Tuckett, D., 2022, Comment on “Some implications of new developments in neurobiology for psychoanalytic object relations theory” by Otto Kernberg, *Neuropsychoanalysis*, 24(1), 61-65.
- Turnbull, A., Turnbull, R., Poston, D., Beegle, G., Blue-Banning, M., Frankland, C., Lawson, L.M., Nelson, L.L., Marquis, J., Park, J.Y., Stowe M. ve Summers, J.A. (2004). Enhancing quality of life of families of children and youth with disabilities, Families and people with mental retardations and quality of life: International perspectives, In: A. Turnbull, I. Brown, ve H. Rutherford Turnbull III (ed.), American Association on Mental Retardation, Washington, 51-100.
- Tutal, O., 2021, Uluslararası engelliler günü, engellilik ve erişilebilirlik. *Modular Journal*, 4(2), 92-97.
- TÜİK, 2011, Yoksulluk Araştırması Sonuçları 2009, www.tuik.gov.tr, Erişim Tarihi: (22.07.2023).
- TÜİK, 2022, Evlenme ve Boşanma İstatistikleri, <https://data.tuik.gov.tr/Bulten/Index?p=Evlenme-ve-Bo%20C5%9Fanma-%20C4%B0statistikleri-2022-49437&dil=1#:~:text=Ortalama%20ilk%20evlenme%20ya%C5%9F%C4%B1%202022,2%2C6%20ya%C5%9F%20olarak%20ger%C3%A7ekle%C5%9Fti.21.03.2024>.
- UN CESCR (2001) ‘Statement on poverty and international covenant on economic, social and cultural rights, UN Doc. E/C.12/2001/10, 10 May’.
- UPIAS, 1976, Fundamental principles of disability. London: Union of the Physically Impaired Against Segregation.
- Uppal, S., 2006, Impact of the timing, type and severity of disability on the subjective wellbeing of individuals with disabilities, *Social Science & Medicine*, 63(2), 525-539. <https://doi.org/10.1016/j.socscimed.2006.01.016>.

- Uygur, S. S., Asıcı, E., Sarı, D., 2019, Kadınların benlik ikilemleri ile bütünleyici kendilik farkındalıklarının çeşitli değişkenler açısından incelenmesi. *Sosyal Politika Çalışmaları Dergisi*, 19(45), 963-993.
- Uzunbacak, H. H., Köse, S., Akçakanat, T., 2018, Akademisyenlerin psikolojik sağlamlık ve mutluluklarının belirleyicileri olarak sosyal ve örgütsel destek, *Journal of Business Research- Turk*, 10(3), 173-193. <https://doi.org/10.20491/isarder.2018.468>.
- Ünal, V., 2021, Türkiye’de engellilik yaklaşımlarının sosyal politika açısından değerlendirilmesi, *Cumhuriyet Üniversitesi Fen-Edebiyat Fakültesi Sosyal Bilimler Dergisi*, 45(2), 235-258.
- Varol, N., 2020, Alman edebiyatında engellilik, *The Journal of Social Sciences*, 32(32), 751-757.
- Vehmas, S., & Watson, N., 2014, Moral wrongs, disadvantages, and disability: a critique of critical disability studies, *Disability & Society*, 29(4), 638-650.
- Werner, E., 1993, Risk, Resilience and Recovery: Perspectives From The Kauai Longitudinal Study, *Development and Psychopathology*, 5, 503-515.
- Werner, E.E., 1995, Resilience in development. *Curr Dir Psychol Sci*, 4(3), 81- 85.
- White, B., Driver, S., & Warren, A. M., 2008, Considering resilience in the rehabilitation of people with traumatic disabilities, *Rehabilitation Psychology*, 53(1), 9-17.
- Whitehead, E., Mason, T., Carlisle, C., & Watkins, C., 2001, The changing dynamic of stigma. Mason, T., Carlisle, C., Watkins, C., & Whitehead, E., (Eds). *Stigma and Social Exclusion in Healthcare*. (p. 29-40) London and New York: Routledge
- WHO, 1980, *International Classification of Impairments, Disabilities, and Handicaps*. Geneva, World Health Organization
- WHO, 2022, *Global Report on Health Equity for Persons with Disabilities: Executive Summary*. https://www.who.int/health-topics/disability#tab=tab_1 (14 Kasım 2022).
- WHO., 2011, *Dünya engellilik raporu*, (Çev. T.C. Aile ve Sosyal Politikalar Bakanlığı), Anıl Group Matbaa, Ankara.

- Winkelmann, L., & Winkelmann, R., 1998, Why are the unemployed so unhappy? Evidence from panel data, *Economica*, 65(257), 1-15.
- Yakar, Y. M., Yılmaz, O., & Yılmaz, H. D., 2019, Çocuk kitaplarında sorun odaklılık: engellilik algısı. *Avrasya Dil Eğitimi ve Araştırmaları Dergisi*, 3(1), 56-76.
- Yeler, A., 2019, Türkiye’de sosyal politikaların sosyal hizmet eğitimi üzerindeki belirleyiciliği, *İmgelem*, 3(5), 273-285.
- Yeomans, F. E., Clarkin, J. F., & Kernberg, O. F., 2016, Borderline kişilik bozukluğu için aktarım odaklı psikoterapi, *Psikoterapi Enstitüsü Yayınları*, İstanbul.
- Yıldırım, B., & Demirel, Ö. Y., 2023, Engelli çocuğa sahip annelerin yaşam deneyimleri: kabul süreçleri ve güçlüklerle baş etme durumları, *Nevşehir Hacı Bektaş Veli Üniversitesi SBE Dergisi*, 13(3), 1667-1680.
- Yıldırım, S., 2023, 18 yaş ve üzeri işitme cihazı kullanan bireylerde cihazdan duyulan memnuniyet ile sosyal dışlanma arasındaki ilişki, Yüksek Lisans Tezi, Kapadokya Üniversitesi, Lisansüstü Eğitim, Öğretim ve Araştırma Enstitüsü, Nevşehir.
- Yıldız, R., & Erdurak, Y., 2021, Sosyal sağlık bileşeni olarak sosyal destek ve ailenin rolü, *Anemon Muş Alparslan Üniversitesi Sosyal Bilimler Dergisi*, 9(3), 593-600.
- Yolalaner, F., 2023, Zihinsel engelli çocuğu olan babaların ebeveynlik deneyimleri, Yüksek Lisans Tezi, Selçuk Üniversitesi, Sağlık Bilimleri Fakültesi.
- Yu, C. Y., 2002, Evaluating cutoff criteria of model fit indices for latent variable models with binary and continuous outcomes, *Thesisi (PhD)*, University of California Los Angeles.
- Yurduşen, S., 2015, Ebeveyn kaybı ve kardeş doğumunun kendilik psikolojisi üzerine etkisi. *Ayna Klinik Psikoloji Dergisi*, 2(2), 1-12.
- Zentner, M., & Bates, J. E., 2008, Child temperament: an integrative review of concepts, research programs, and measures, *European Journal of Developmental Science [EJDS]*, 2(1/2), 7-37. doi: 10.3233/DEV-2008-21203
- Zhong, J., 2023, On the Theory of Self-Structure I: The Nature of Narcissism.

EKLER

EK 1. Engellilere Sosyal Dışlanma Ölçeği (ESDÖ)

No	Aşağıda yirmi beş ifade bulunmaktadır. Her bir ifade için işaretlemeniz gereken 1'den 5'e kadar rakamlar verilmiştir. Her ifadenin sizin için ne kadar doğru olduğunu veya olmadığını belirtmek için yalnız bir rakamı işaretleyiniz. Lütfen hiçbir cümleyi cevapsız bırakmayınız.	Hiçbir Zaman	Nadiren	Bazen	Çoğunlukla	Her Zaman
1	Engelime uygun yeterli sağlık hizmeti alamıyorum.	1	2	3	4	5
2	Aniden ortaya çıkacak masraflar bana maddi sıkıntı oluşturur.	1	2	3	4	5
3	Yaşadığım yerin yol ve kaldırım gibi unsurlarını kullanmak zordur.	1	2	3	4	5
4	Engelim nedeniyle kalabalıktan uzak kalmayı tercih ederim.	1	2	3	4	5
5	Engelimle ilgili sağlık giderleri maddi gücümü zorlamaktadır.	1	2	3	4	5
6	Okulların binası/fiziki koşulları engellim için uygun değildir.	1	2	3	4	5
7	Kamu kurumlarında (resmi daireler) kötü muameleye uğrarım.	1	2	3	4	5
8	Hastanelerin fiziki/mimari yapısından dolayı güçlük çekerim.	1	2	3	4	5
9	Borç para bulmada sıkıntı çekerim.	1	2	3	4	5
10	İnsanlardan olumsuz tutum ve davranışlara maruz kalırım.	1	2	3	4	5
11	Eğitim sürecinde arkadaşlarımdan gördüğüm destek yetersizdir.	1	2	3	4	5
12	Devletin engellilere verdiği destekler yetersizdir.	1	2	3	4	5
13	Engelli olarak yaşadığım çevrede kendimi güvende hissetmem.	1	2	3	4	5
14	Kamu hizmeti (resmi daireler) veren binaları kullanırken sıkıntı çekerim.	1	2	3	4	5
15	Aile kurma/evlenme hususunda güçlük yaşarım.	1	2	3	4	5
16	İş bulma konusunda zorluk yaşarım.	1	2	3	4	5
17	Sağlık hizmetlerine ulaşmakta zorluk yaşarım.	1	2	3	4	5
18	Kendimi toplumdan dışlanmış hissederim.	1	2	3	4	5
19	Ekonomik imkânım olursa ikamet ettiğim mahalleyi değiştiririm.	1	2	3	4	5
20	Sağlık çalışanlarından kötü muamele görürüm.	1	2	3	4	5
21	Öğretmenlerden olumsuz tutum ve davranışlara maruz kalırım.	1	2	3	4	5
22	Sosyal ilişki kurduğum insan sayısı azdır.	1	2	3	4	5
23	Aile içi kararların alınmasında görüşlerim dikkate alınmaz.	1	2	3	4	5
24	Toplu ulaşım araçlarını kullanırken güçlük çekerim.	1	2	3	4	5
25	Ekonomik geleceğim konusunda endişe yaşarım.	1	2	3	4	5

EK 2. Aile Aidiyeti Ölçeği

		Tamamen Katılmıyorum	Katılmıyorum	Kararsızım	Katılıyorum	Tamamen Katılıyorum
1	Aileme güçlü bir şekilde bağlılık hissediyorum.					
2	Ailemde hayır deme hakkımız hep korunur.					
3	Ailemin önemli bir parçasıyım.					
4	Ailemin beni desteklediğini hissediyorum.					
5	Ailemdeki bir çok kişi benim için bazı zevklerinden vazgeçmez.					
6	Ailmede kendimi değerli hissediyorum.					
7	Ailemin bana güvendiğinin hiç hissetmedim.					
8	Ailemin bana saygı gösterdiğini hep görmüşümdü.					
9	Ailemde kararları birlikte almayız.					
10	İhtiyaç içinde ve hasta olduğumda ailem hemen destek olur.					
11	Ailmede birlikte zaman geçirebiliyoruz.					
12	Kendimi evimde ve aileme bilikte mutlu hissetmiyorum.					
13	Sevgi ve hoşgörü ailemin önemli bir parçasıdır.					
14	Ailem bana özen gösterir.					
15	Ben de aileme özen gösteririm.					
16	Ailemde eleştiri hakkımız özenle korunur.					
17	Bir daha dünyaya gelsem aynı ailede doğmak isterdim.					

Ek 3: Kısa Psikolojik Sağlamlık Ölçeği

		Hiç uygun değil	Uygun değil	Biraz uygun	Uygun	Tamamen uygun
1	Sıkıntılı zamanlardan sonra kendimi çabucak toparlayabilirim.					
2	Stresli olayların üstesinden gelmekte güçlük çekerim.					
3	Stresli durumlardan sonra kendime gelmem uzun zaman almaz.					
4	Kötü bir şeyler olduğunda bunu atlatmak benim için zordur.					
5	Zor zamanları çok az sıkıntıyla atlatırım.					
6	Hayatımdaki olumsuzlukların etkisinden kurtulmam uzun zaman alır.					

Ek 4. Kendilik Bütünlüğü Ölçeği Soru Formları

	ORJİNAL SORU FORMU The Self Cohesion Scale	ÖLÇEİN GERİ ÇEVİRİ FORMU	KENDİLİK BÜTÜNLÜĞÜ ÖLÇEĞİ
1	I often feel as though I am going to fall apart	I often feel I'm going to fall apart.	Çoğu zaman paramparça olacağım gibi hissediyorum.
2	I sometimes feel apprehensive and uncomfortable when I am alone.	I sometimes feel anxious and uncomfortable when I'm alone.	Bazen yalnız kaldığımda endişeli ve rahatsız hissediyorum
3	When others are not around I feel undefined	I feel like I don't exist when there's no one around.	Çevremde birileri olmadığında yokmuş gibi hissediyorum.
4	I have enjoyable hobbies.	I have fun hobbies.	Keyifli hobilerim var.
5	I am happy about my profession or academic major.	I am happy with my profession or academic major.	Mesleğimden veya akademik uzmanlık alanımdan memnunum
6	I usually do not enjoy joining clubs or organizations.	I generally do not like to join foundations, associations or organizations.	Genellikle vakıf, dernek veya organizasyonlara katılmaktan hoşlanmam.
7	Even when I am around people I feel alone.	I feel lonely even when I am around people.	İnsanların yanımdayken bile kendimi yalnız hissediyorum.
8	I seem to be floating through life with little sense of direction.	I feel like I'm randomly drifting through life.	Hayatta gelişigüzel sürükleniyormuş gibiyim.
9	When I feel restless I am able to find activities or people to calm me.	When I feel restless, I can find activities or people to calm me down.	Huzursuz hissettiğimde beni sakinleştirecek aktiviteler veya insanlar bulabilirim.

10	If I am not with someone, I have difficulty knowing who I am.	If I'm not with someone, I have a hard time knowing who I am.	Biryle birlikte değilsem, kim olduğumu bilmekte zorlanıyorum.
11	When I think about my behavior it does not seem like me.	When I think about my behaviors, they do not seem like me at all.	Davranışlarımı düşündüğümde bana hiç benzemiyor.
12	I feel incomplete when others are not around.	I feel incomplete when others are not around.	Çevremde başkaları olmadığında kendimi eksik hissedirim.
13	I would have difficulty predicting how I will behave from one situation to the next	I find it difficult to predict how I will act when I move from one situation to another.	Bir durumdan diğerine geçtiğimde nasıl davranacağımı tahmin etmekte zorlanırım
14	People usually do not respond to me the way I need.	People generally do not respond to me the way I need.	İnsanlar genellikle bana ihtiyaç duyduğum şekilde karşılık vermiyor.
15	My family members do not understand my needs.	My family members do not understand my needs.	Aile üyelerim benim ihtiyaçlarımı anlamıyor.
16	I enjoy science fiction.	I like science fiction.	Bilim kurguyu severim.
17	There is someone I look up to and want to be like.	There is someone I admire and want to be like.	Hayran olduğum ve benzemek istediğim biri var.
18	I don't feel like a member of the community in which I live	I don't feel like a member of the community I live in.	Kendimi içinde yaşadığım topluluğun bir üyesi gibi hissetmiyorum
19	There are a satisfactory number of activities in my life	There are a satisfactory number of activities in my life.	Hayatımda tatmin edici sayıda aktivite var
20	I seldom enjoy being alone.	I rarely enjoy being alone.	Yalnız kalmaktan nadiren zevk alırım.
21	I have few values to guide me in life.	I have few values to guide me in life.	Hayatta bana rehberlik edecek çok az değerim var.
22	There are few activities I enjoy.	There are very few activities I enjoy.	Keyif aldığım çok az aktivite var.
23	I have some creative activities in my life.	I have some creative activities in my life.	Hayatımda bazı yaratıcı aktivitelerim var.
24	It seems like others usually tell me what to do.	It seems that usually others tell me what to do.	Görünüşe göre genellikle başkaları bana ne yapacağımı söylüyor.
25	Most people are much like me.	Most people are like me.	Çoğu insan benim gibidir.

Ek 5. Marlowe-Crowne Sosyal Beğenirlik Ölçeği Kısa Formu C

		Doğru	Yanlış
1	Cesaretlendirilmediğimde, işimi devam ettirmekte bazen zorlanırım.		
2	Kendi bildiğim gibi yapamazsam bazen küskün hissederim.		
3	Yeteneğimin çok altında kaldığını düşündüğümde, bazen yapmaktan vazgeçtiğim işler oldu.		
4	Haklı olduklarını bilmeme rağmen, otoriteye karşı isyan etmeyi istediğim zamanlar oldu.		
5	Kiminle konuşsam konuşayım, her zaman iyi bir dinleyiciyimdir.		
6	Başkalarını kullandığım (Başkalarından faydalandığım) durumlar oldu.		
7	Hata yaptığımda, kabullenmeye daima hazırım.		
8	Affetmek ya da unutmak yerine, bazen intikam almaya çalışırım.		
9	Uyumsuz kişilere bile her zaman nazik olmuşumdur.		
10	Başkaları benimkilerden çok farklı fikirler ileri sürse bile rahatsızlık duymam.		
11	Başkalarının talihini çok kıskandığım zamanlar olur.		
12	Benden iyilik isteyen insanlardan bazen rahatsızlık duyarım.		
13	Birinin duygularının incitecek bir şeyi asla kasıtlı olarak söylemem.		

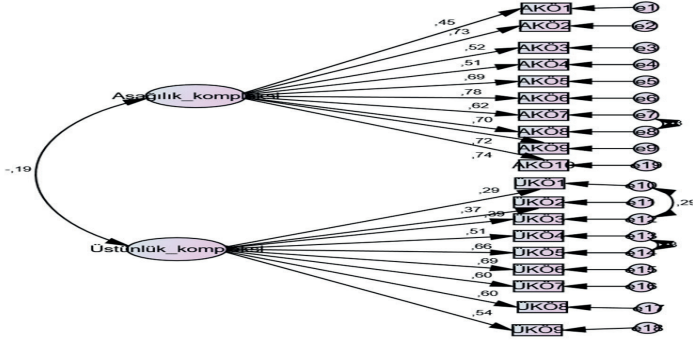
Ek 6. Adleyan Aşağılık-Üstünlük Kompleksi Ölçeğine İlişkin DFA Sonuçları

CMIN=401,765; DF=148; CMIN/DF=2,715; RMSEA=.063; CFI=.902; GFI=.906

Ek 7. Sosyal Beğenirlik Ölçeğine İlişkin DFA sonuçları

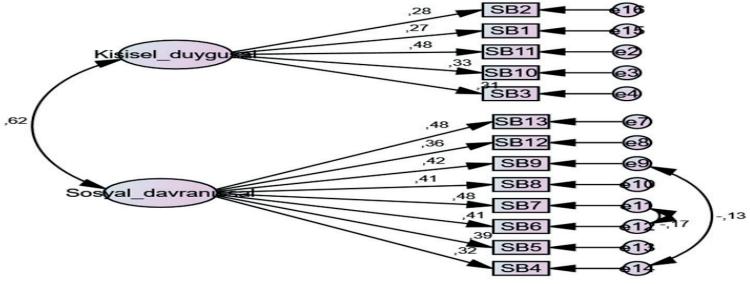

CMIN=110,126; DF=62; CMIN/DF=1,776; RMSEA=,043; CFI=,859; GFI=,961